



**ΤΕΧΝΟΛΟΓΙΚΟ  
ΕΚΠΑΙΔΕΥΤΙΚΟ  
ΙΔΡΥΜΑ ΠΕΙΡΑΙΑ**

ΣΧΟΛΗ ΤΕΧΝΟΛΟΓΙΚΩΝ ΕΦΑΡΜΟΓΩΝ  
ΤΜΗΜΑ ΠΟΛΙΤΙΚΩΝ ΔΟΜΙΚΩΝ ΕΡΓΩΝ

**ΠΤΥΧΙΑΚΗ ΕΡΓΑΣΙΑ**

**Των Σπουδαστών:**

Σκλαβούνου Δημήτριου (Α.Μ 32578)

Κατσαρού Απόστολου (ΑΜ 32585)

**ΘΕΜΑ:** << Μεθοδολογία Ανάπλασης Αιγιαλίτιδας Ζώνης Πάχης Δήμου  
Μεγάρων>>

Επίβλεψη: Δρ. κ. Γιώργος Κ. Βαρελίδης Αρχιτέκτων Μηχανικός – Πολεοδόμος  
Ε.Μ.Π.

Εισήγηση: κ. Κωνσταντίνος Ν. Μελάς Πολιτικός Μηχανικός Τ.Ε.

## ΠΙΝΑΚΑΣ ΠΕΡΙΕΧΟΜΕΝΩΝ

- Πρόλογος..... Σέλ.3
  
- Σκοπός..... 4
  
- 1. Ιστορική Αναδρομή.....6
  - 1.1 Μέγαρα : Ένα όνομα μια ιστορία.....6 - 9
  - 1.2 Τα Μέγαρα ως 'Αστυ .....9 - 12
  - 1.3 Νομίσματα.....13 - 14
  - 1.4 Μέγαρα και πολιτική οργάνωση.....14 – 19
  
- 2. Δημογραφικά στοιχεία Μεγάρων.....20 - 21
  - 2.1 Στοιχεία ανεργίας και απασχόλησης.....22 - 24
  - 2.2 Εγκληματικότητα.....24 - 25
  - 2.3 Εκπαιδευτικό επίπεδο Δ. Μεγάρων και της περιοχής  
ανάπλασης.....26 - 28
  
- 3.Πάχη.....29 - 31
  - 3.1Αξιοθέατα Πάχης.....31
    - 3.1.1 Λόφος Αγίου Γεωργίου.....31 - 33
    - 3.1.2 Το Παλαιόκαστρο ή Φραγκονέρι.....33 - 34
    - 3.1.3 Τείχος της Αγίας Τριάδας.....35 - 36
    - 3.1.4 Υδρότοπος Βουρκάρι Μεγάρων.....36 – 37
    - 3.1.5 Χλωρίδα-Πανίδα.....38-49
  
- 4. Λόγοι ανάπτυξης στο συγκεκριμένο Δήμο.....49 - 52
  - 4.1 Γιατί επιλέγουμε το συγκεκριμένο τμήμα..... 52-55

- 5. Ανάγκη Ανάπλασης – Ανάπτυξης .....55-56
  - 5.1 Παράδειγμα η ανάπλαση στον Ταύρο .....56 - 64
  - 5.2 Προτάσεις για την ανάπλαση στα Μέγαρα .....64
  
- 6.Τεχνικές περιγραφές.....66
  - 6.1 Περιγραφή γηπέδου.....56- 67
  - 6.2 Συνεδριακό – Εκθεσιακό Πολυχρηστικό Κέντρο.....57-69
  - 6.3 Υπαίθριο Θέατρο.....69-70
  - 6.4 Καφετέρια – εστιατόριο..... 70-71
  - 6.5 Χώρος στάθμευσης.....72
- Παραρτήματα.....73-111
- Βιβλιογραφία.....112

## ΠΡΟΛΟΓΟΣ

Η Πτυχιακή Εργασία αποτελεί, για έναν σπουδαστή, το επιστέγασμα της τετραετούς του σπουδής πάνω στο κλάδο του. Έτσι κι εμείς με την ολοκλήρωση της παρούσας εργασίας κλείσαμε έναν κύκλο αρκετά σημαντικό της ζωής μας.

Η εργασία ξεκίνησε τον Ιούνιο του τρέχοντος έτους και η μέχρι και σήμερα , μελέτη της μας δίδαξε πολλά και χρήσιμα πράγματα που σίγουρα θα αποτελούν μια ισχυρή βάση για την περαιτέρω επαγγελματική μας σταδιοδρομία.

Η επιλογή του συγκεκριμένου θέματος έγινε με βάση τα διαστασιολογικά πλεονεκτήματα της συγκεκριμένης περιοχής και την έλλειψη παρόμοιων κτισμάτων και ανάπτυξης στην ευρύτερη περιοχή .

Ωστόσο, κατά τη διάρκεια της μελέτης και την εκπόνηση της πτυχιακής εργασίας συναντήθηκαν και ορισμένα προβλήματα τόσο με την χωροθέτηση των κτισμάτων όσο και με τις διάφορες ειδικές προδιαγραφές για την σχεδίαση των κτισμάτων ( θέατρο , καφετέρια κ.τ.λ.).

Σ' αυτό το σημείο, θα θέλαμε να ευχαριστήσουμε θερμά τον επιβλέποντα καθηγητή κ.Βαρελίδη Γεώργιο και τους εισηγητές- καθηγητές κ. Βαρελίδη Γεώργιο και Μελά Κων/νο για την βοήθεια και την στήριξη που παρείχαν ώστε να επιτευχθεί η εκπόνηση της παρούσας εργασίας .

## ΣΚΟΠΟΣ

Σκοπός της μελέτης είναι να παρουσιάσει τις δυνατότητες ανάπλασης τμήματος της περιοχής Πάχης Μεγαρέων και ανάπτυξης διαφόρων δραστηριοτήτων (χώροι πολιτισμού, αθλητισμού και ψυχαγωγίας) με βάση τα συγκριτικά πλεονεκτήματα της περιοχής ειδικά στη γειτνίαση με την πρωτεύουσα . Θέτει τις βάσεις να υλοποιηθούν οι προτάσεις που θα επιλεγούν.

Η δημιουργία ενός σημαντικού πόλου έλξης δραστηριοτήτων σε μία οργανωμένων δραστηριοτήτων περιοχή αναμένεται να δημιουργήσει συνεργασίες όπου κάθε επένδυση θα στηρίζει πολλαπλασιαστικά τις άλλες, π.χ. η προσέλκυση κόσμου θα στηρίξει οικονομικά όλες τις επιχειρήσεις. Στόχος της πρότασης αυτής είναι η ανάδειξη της περιοχής , να προστατεύσει το τοπικό περιβάλλον και να το θωρακίσει από την άναρχη ή αυθαίρετη δόμηση στο μέλλον. Ιστορικοί λόγοι όπως επίσης η γεωγραφική θέση αλλά και η έκταση που προσφέρεται είναι τα κίνητρα για να ασχοληθούμε με την ανάπλαση της συγκεκριμένης περιοχής.

# 1. Ιστορική Αναδρομή

## 1.1. Μέγαρα : Ένα όνομα μια ιστορία

Δεν υπάρχει αμφιβολία ότι η πόλη των Μεγάρων μετρά πολλούς αιώνες ιστορικής παρουσίας. Το ίδιο ισχύει και για το όνομά της, το οποίο της είχε αποδοθεί ήδη από τα προϊστορικά χρόνια. Γιατί όμως δόθηκε αυτή η ονομασία στην πόλη; Ποιοι μύθοι, δοξασίες ή μήπως αληθινά ιστορικά γεγονότα συνέβαλαν στην επιλογή και επικράτηση αυτού του τοπωνυμίου;

Μια πρώτη απάντηση στα ερωτήματα αυτά μας παρέχει η μυθολογία. Σύμφωνα με το μύθο η πόλη ονομαζόταν αρχικά Νίσα από το όνομα του Νίσου, του βασιλιά της. Στη συνέχεια όμως μετονομάστηκε σε "Μέγαρα" ως ένδειξη τιμής στον ήρωα Μεγαρέα. Ποιος ήταν όμως ο Μεγαρέας και ποιες οι ηρωικές πράξεις του για τα Μέγαρα; Στο σημείο αυτό ερχόμαστε αντιμέτωποι με δύο εκδοχές του μύθου, μια Μεγαρική και μια Βοιωτική. Ο Πausανίας αναφέρει ότι κατά τους Βοιωτούς ο Μεγαρέας ήταν γιος του Ποσειδώνα, ενάρτεος και ικανός πολεμιστής. Ο ήρωας αυτός αρχικά ζούσε στη Βοιωτία, όμως ένα σημαντικό γεγονός τον οδήγησε στην πόλη που έμελλε να πάρει το όνομά του. Ειδικότερα, όταν στα Μέγαρα βασίλευε ο Νίσος, ο βασιλιάς της Κρήτης Μίνωας εκστράτευσε εναντίον του. Ο Μίνωας έφτασε με μεγάλη ναυτική και στρατιωτική δύναμη έξω από την πόλη και ξεκίνησε μια τρομερή πολιορκία που έφερε τους κατοίκους σε εξαιρετικά δεινή θέση. Τότε ο Μεγαρέας βλέποντας την επικείμενη ήττα του βασιλιά Νίσου, οργάνωσε ισχυρό στρατό από Βοιωτούς και έσπευσε να ενισχύσει τους πολιορκούμενους Μεγαρείς.



Πράγματι, η ενίσχυση που πρόσφερε στην πόλη, στρατιωτική και ηθική, εκείνη την κρίσιμη στιγμή ήταν σημαντική. Ωστόσο κατά τη διάρκεια μιας μάχης με τους Κρήτες ο Μεγαρέας τραυματίστηκε θανάσιμα. Τότε, όπως αναφέρει η βοιωτική παράδοση, οι Μεγαρείς για να τον τιμήσουν έθαψαν το σώμα του στη πόλη τους κι επιπλέον έδωσαν σε αυτή το όνομα του νεκρού ήρωα. Σύμφωνα τώρα με τη μεγαρική εκδοχή του μύθου, η ονομασία της πόλης αποδίδεται πάλι στον Μεγαρέα, όμως μέσα σε ένα διαφορετικό μυθολογικό πλαίσιο. Ο Αριστοτέλης στα "Μετεωρολογικά" του αναφέρει ότι "περί την Ελλάδα την αρχαία" ο Δίας πραγματοποίησε μεγάλο κατακλυσμό, γνωστό ως κατακλυσμό του Δευκαλίωνα. Από αυτή την καταστροφή ελάχιστοι επιβίωσαν, ανάμεσα στους οποίους ήταν και ο Μεγαρέας. Αυτός επέζησε, γιατί καθώς κολυμπούσε παρατήρησε ένα κοπάδι γερανών και το ακολούθησε. Τα πουλιά τον έσωσαν οδηγώντας τον στην κορυφή ενός βουνού που είναι γνωστό ως τις μέρες μας εξαιτίας αυτού του μυθικού περιστατικού ως "Γεράνεια". Άλλη μεγαρική παράδοση αναφέρει ότι ο Μεγαρέας παντρεύτηκε την κόρη του Νίσου, τον οποίο διαδέχτηκε στον θρόνο. Σύμφωνα με τον Πausανία, από αυτόν τον γάμο ο Μεγαρέας απέκτησε δύο γιους, τον Τίμαλκο και τον Ένιππο. Όμως και τα δύο του παιδιά είχαν τραγική μοίρα, καθώς ο Τίμαλκος φονεύτηκε από τον Θησέα και ο Ένιππος βρήκε τον θάνατο από το λιοντάρι του Κιθαιρώνος. Τότε ο Μεγαρέας υποσχέθηκε το χέρι της κόρης του, Εναίχμης, και τη διαδοχή στο θρόνο των Μεγάρων σε όποιον θα κυνηγούσε και θα εξόντωνε το θηρίο του Κιθαιρώνος. Αυτός που πραγματοποίησε τον άθλο ήταν ο Αλκάθους, ο οποίος διαδέχτηκε στον θρόνο τον Μεγαρέα. Στο

σημείο αυτό τελειώνουν οι αναφορές στους μύθους και τις παραδόσεις και αρχίζει η αναζήτηση της προέλευσης της ονομασίας των Μεγάρων με πηγή την ιστορική πραγματικότητα.

Αρκετά πιθανή για την προέλευση του τοπωνυμίου είναι η άποψη ότι τα Μέγαρα πήραν το όνομά τους από ομώνυμα μικρά ιερά αφιερωμένα στη θεά Δήμητρα. Συγκεκριμένα, η λατρεία της Δήμητρας που αντιπροσωπεύει τη γονιμότητα και τη μυστική θεία ισορροπία ανάμεσα στη φθορά και την αναπαραγωγή είναι πανάρχαια, ιδιαίτερα εδώ, στην Αττική. Για να τιμήσουν τη θεά οι Μεγαρείς οικοδόμησαν μικρά ιερά, τα "μέγαρα", τα οποία ήταν υπόγειοι χώροι, κατάλληλα διαμορφωμένοι για την τέλεση των μυστηρίων.



Προτομή που απεικονίζει τη θεά Δήμητρα. Χρονολογείται τον 5ο αιώνα π.Χ. Εκτίθεται στο αρχαιολογικό μουσείο Μεγάρων.

Η πιο σημαντική γιορτή που τελούσαν εκεί ήταν τα Θεσμοφόρια. Από όλες τις πόλεις που γιόρταζαν τα Θεσμοφόρια ξεχώριζαν τα Μέγαρα, η Αθήνα και η Θήβα για τη λαμπρότητα των εκδηλώσεών τους. Η γιορτή πραγματοποιούνταν τον μήνα Πυανοσιώνα, [Οκτώβριος – Νοέμβριος ], που ήταν ο μήνας της σποράς και διαρκούσε τρεις μέρες . Στην τελετή συμμετείχαν μόνο γυναίκες που καλούνταν "αντλήτριαι". Αυτές κατέβαιναν στα υπόγεια ιερά, τα "μέγαρα", και επέστρεφαν φέρνοντας δοχεία που περιείχαν χοιρίδια, κουκουνάρια και ομοιώματα από ζυμάρι σε σχήμα φιδιών. Οι προσφορές αυτές λέγονταν θεσμοί και η αντίστοιχη γιορτή θεσμοφόρια. Έπειτα τις προσφορές



τις τοποθετούσαν στο βωμό της Δήμητρας και τις αναμείγνυαν με ,τον σπόρο της νέας σποράς προσδοκώντας την ευλογία της θεάς για μια καλή σοδειά. Τα μικρά αυτά ιερά, τα μέγαρα, πιστεύεται ότι συνδέονται άμεσα με την ονομασία της πόλης μας. Όμως, είναι εξίσου σημαντικό ότι από αυτά τα μνημεία αντλούμε πληροφορίες για τον πολιτισμό αλλά και την οικονομία των Μεγάρων κατά τη αρχαιότητα, όπως η λατρεία της Δήμητρας αποτελεί σαφές δείγμα της αγροτικής οικονομίας της περιοχής. Σε γενικές γραμμές, αυτό που παρατηρούμε είναι ότι η ύπαρξη πολλών μύθων, παραδόσεων αλλά και ιστορικών τεκμηρίων διατήρησε το όνομα της πόλης μας ανέγγιχτο από το χρόνο και αποδεικνύει ότι τα Μέγαρα διακρίνονται για το πλούσιο πολιτιστικό και ιστορικό τους υπόβαθρο. Αυτή είναι η κληρονομιά του τόπου' μας που εμείς οι νεότεροι οφείλομε όχι μόνο να την γνωρίζουμε και να τη συντηρούμε αλλά και να την εμπλουτίζουμε με νέες δραστηριότητες. Μέλημά μας πρέπει να είναι όχι μόνο η πίστη στο παρελθόν αλλά και η φροντίδα για το μέλλον της πόλης μας.

## **1.2 Τα Μέγαρα ως 'Αστυ :**

Η οικονομία και η κοινωνία των Μεγάρων κατά την αρχαιότητα

Αν επιχειρήσει κανείς να ερευνήσει την ιστορία μιας ελληνικής πόλης κατά την αρχαιότητα πρέπει, προκειμένου να την κατανοήσει σε βάθος, να αναζητήσει την κοινωνική της πραγματικότητα και τους ρυθμούς της οικονομικής της ζωής . Αν ο ερευνητής κατορθώσει να συγκεντρώσει τα κατάλληλα στοιχεία , τότε θα μπορέσει να αναπαραστήσει το ιστορικό

παρελθόν, τον πολιτισμό ,ακόμα και την καθημερινότητα των κατοίκων της πόλης αυτής .Πως όμως μπορούμε να επιτύχουμε την αναπαράσταση του παρελθόντος ; Η απάντηση είναι μέσα από τα κείμενα αρχαίων συγγραφέων, από μνημεία που έχουν έρθει στο φως , αλλά και από συγκρίσιμα κοινά στοιχεία με άλλες πόλεις της αρχαιότητας .

Ο Αριστοτέλης στα ‘Πολιτικά’ του χαρακτηρίζει την ‘πόλιν’ ως σύνθετη από κώμες κοινωνία , την οποία οι άνθρωποι συγκρότησαν αρχικά από την ανάγκη τους να επιβιώσουν και στη συνέχεια για να αποκτήσουν ποιότητα ζωής . Η ανάγκη αυτή υπήρξε ο δυναμογόνος εκείνος παράγοντας που προκάλεσε τη δημιουργία του κοινωνικού εκείνου μορφώματος που αποκαλούμε πόλη – κράτος . Η πόλη –κράτος διακρίνεται όχι μόνο για την πολιτική και κοινωνική, αλλά και για την οικονομική, πολιτιστική της υπόσταση. Οι κάτοικοι των πόλεων αυτών έχουν ομοιογένεια, κοινή νοοτροπία, κοινές αντιλήψεις, κι αυτό είναι ένα στοιχείο διαχρονικό για την πόλη των Μεγάρων.

Η πόλη – κράτος αποτελείται από τον οικισμό που θεωρείται ως το επίκεντρο, ενώ περιφερειακά εντοπίζουμε τις κώμες. Αυτές αναπτύσσονται παράλληλα με τον οικισμό και εξαρτώνται άμεσα από αυτόν. Ο οικισμός διαχωρίζεται από την ύπαιθρο και τις κώμες με τείχη, τα οποία εξασφαλίζουν την αυτονομία της πόλης και την προστατεύουν. Σε περίοπτη θέση του οικισμού βρίσκεται η ακρόπολη , το κέντρο της άμυνας και της πολιτικής ζωής.

Το μεγάλο ζητούμενο της πόλης – κράτους είναι η **αυτάρκεια**. Σύμφωνα με τον Αριστοτέλη μια πόλη για να είναι αυτάρκης πρέπει να διαθέτει στον κοινωνικό της κορμό: **γεωργούς (πρωτογενή οικονομία), τεχνίτες (βιοτεχνία) , οπλίτες (για να εγγυώνται την αυτονομία ) και ιερείς (για να διατηρούνται τα τοπικά ήθη και έθιμα)**. Όσον αφορά την πόλη των Μεγάρων , η οικονομική και κοινωνική τους πραγματικότητα υπήρξε πολυδιάστατη. Ασχολίες όπως το εμπόριο , η γεωργία, η αλιεία , η υφαντουργία , η κεραμική , η βιοτεχνία γενικότερα δημιουργούν ένα πολυσύνθετο πολιτιστικό μωσαϊκό. Από το βιβλίο της Α. Ραμού – Χαμηιάδη ,

‘Από τη φυλετική κοινωνία στην πολιτική’ πληροφορούμαστε ότι οι κάτοικοι των Μεγάρων ασχολούνταν σε μεγάλο βαθμό με το εμπόριο και τη Ναυτιλία . Προς αυτή την κατεύθυνση τους ώθησαν η σχετικά άγονη γη τους σε συνδυασμό με την καίρια θέση που βρίσκονταν τα Μέγαρα. Από την πόλη αυτή περνούσαν όλοι οι δρόμοι από τη βόρειο Ελλάδα προς την Πελοπόννησο , ενώ τα δύο λιμάνια , η Νίσαια στο Σαρωνικό και οι Παγές στον Κορινθιακό διευκόλυναν το εμπόριο με την Ανατολή και τη Δύση.

Το εμπόριο για την οικονομία εκείνης της εποχής ,όπως και κάθε εποχής , υπήρξε παράγοντας ζωτικής σημασίας. Το πλεόνασμα της τοπικής παραγωγής διοχετευόταν με τα πλοία αρχικά στα ελληνικά λιμάνια και αργότερα και στις μεγαρικές αποικίες . Όμως τα Μέγαρα είχαν να αντιμετωπίσουν ισχυρό ανταγωνισμό. Στον Σαρωνικό κυριαρχούσε το μεγάλο και πλούσιο λιμάνι του Πειραιά και στον Κορινθιακό η Κόρινθος είχε αναδειχθεί σε μεγάλο εμπορικό σταθμό και άκμαζε στο εξαγωγικό και διαμετακομιστικό εμπόριο.

Από την άλλη πλευρά, η κοινωνική ιεραρχία στα Μέγαρα δεν αποκλίνει σημαντικά από αυτή των άλλων ελληνικών πόλεων – κρατών. Ανακαλύπτουμε και εδώ τις ίδιες διακρίσεις . Στην ανώτερη βαθμίδα τοποθετούνται οι ελεύθεροι πολίτες με τα πολιτικά τους δικαιώματα. Αν τα δικαιώματα αυτά ήταν περιορισμένα ή σημαντικά , αυτό εξαρτιόταν από την εκάστοτε επιλογή και εφαρμογή του ανάλογου πολιτεύματος . Στη συνέχεια, ακολουθούν οι περίοικοι . Αυτοί ήταν ελεύθεροι , αλλά χωρίς πολιτικά δικαιώματα, οι οποίοι εργάζονταν είτε ως τεχνίτες είτε ως γεωργοί σε κτήματα των πολιτών. Συνήθως κατοικούσαν γύρω από την πόλη. Τέλος στο χαμηλότερο κοινωνικό κλιμάκιο συναντάμε τους δούλους .Αυτοί δεν κατέχουν απολύτως κανένα δικαίωμα , απλά αποτελούν εμπορεύσιμο είδος ή χαρακτηρίζονται ως κινητή περιουσία που ανά πάσα στιγμή μπορούσε να εκποιηθεί ανάλογα με τις οικονομικές ανάγκες του ιδιοκτήτη.



Μελανόμορφο αγγείο με θέμα  
τη συγκομιδή ελαιοκάρπου

Αναφορικά τώρα με τον πληθυσμό των Μεγάρων κατά την αρχαιότητα, πάλι θα συμβουλευτούμε ως πηγή τον πανεπιστήμονα Αριστοτέλη . Αυτός διατείνεται ότι μια ‘πόλις’ πρέπει να έχει τόσο πλήθος , όσο χρειάζεται για να διατηρεί την αυτάρκειά της. Σε ένα χωρίο των Πολιτικών αναφέρει ενδεικτικά ορισμένες πόλεις και συγχρόνως τον πληθυσμό τους. Ανάμεσα σε αυτές περιλαμβάνονται και τα Μέγαρα με πληθυσμό 5,000-10,000 κατοίκους , αριθμός ιδανικός για την επίτευξη της αυτάρκειας . Εξάλλου , ας μη λησμονούμε ότι ο αποικισμός ξεκίνησε μόλις η ‘χρυσή’ αλλά εύκολα ανατρέψιμη ισορροπία της αυτάρκειας είχε αρχίσει να απειλείται είτε από την αύξηση του πληθυσμού είτε από κακιές εσοδείες είτε από ισχυρές πολεμικές αναμετρήσεις . Τη μέθοδο του αποικισμού ακολούθησαν και τα Μέγαρα , με πιο χαρακτηριστική την αποικία του Βυζαντίου.

Ένας ακόμη παράγοντας που ορίζει την πόλη – κράτος είναι η αυτονομία της ,την οποία φροντίζει να καθιστά διακριτή με ποικίλα μέσα. Αρχικά, τα τείχη που περιβάλλουν τον οικισμό της πόλης αποτελούν παραδοσιακό, άμεσο και ορατό στοιχείο αυτονομίας. Το γκρέμισμα των τειχών μιας ηττημένης πόλης εκλαμβάνόταν ως ένδειξη απώλειας της αυτονομίας της . Μέρος των τειχών των Μεγάρων, που έχει έρθει στο φως με ανασκαφές αποδεικνύει ότι και αυτή η πόλη υπακούει στον κανόνα των περιτειχισμένων πόλεων-κρατών.

### 1.3 Νομίσματα

Ένδειξη αυτονομίας θεωρείται και το γεγονός ότι κάθε πόλη κράτος έκοβε και κυκλοφορούσε το δικό της νόμισμα, που συχνά έφερε εγχάρακτα το τοπωνύμιο και κάποια σύμβολα της πόλης ή άλλοτε τη μορφή κάποιου σημαίνοντος προσώπου . Ούτε σε αυτή την περίπτωση τα Μέγαρα εξαιρούνται. Μάλιστα, από τα νομίσματα που έχουν βρεθεί αντλούμε πληροφορίες για την ιστορία και την οικονομική και κοινωνική ταυτότητα της πόλης . Για παράδειγμα οι Μεγαρείς για να τιμήσουν τον οικιστή Βύζαντα, τον ιδρυτή του Βυζαντίου, αποτύπωσαν τη μορφή του σε αργυρό νόμισμα του 7ου π.Χ αιώνα. Σε άλλο πάλι νόμισμα απεικονίζεται ο Ευκλείδης , ο γνωστός Μεγαρέας φιλόσοφος του 5ου π.Χ αιώνα.



Αργυρό νόμισμα 7ου π.Χ αιώνα

Άλλα νομίσματα φέρουν τη μορφή της Δήμητρας , του Απόλλωνα, του Διός σε ένδειξη αναγνώρισης των θεοτήτων αυτών ως πολιούχων των Μεγάρων. Άλλοτε πάλι, χαράζονται άλλα σύμβολα θρησκευτικής λατρείας , που αντικαθιστούν τη θεϊκή μορφή, όπως η απολλώνια λύρα ή ο τρίποδας.



Όλα αυτά όμως μας πληροφορούν σαφώς για ένα σημαντικό χαρακτηριστικό της αρχαίας μεγαρικής κοινωνίας , την ευσέβεια και την προσήλωση στην θρησκευτική λατρεία. Έπειτα, τα νομίσματα μεταφέρουν πληροφορίες για την οικονομία της πόλης . Όταν για παράδειγμα οι Μεγαρείς χαράζουν στα νομίσματα τους πλοία ή άλλα σύμβολα σχετικά με τη θάλασσα, δεν μπορούμε παρά να συνάγουμε το συμπέρασμα ότι ασχολούνταν σε μεγάλο βαθμό με την ναυτιλία και το εμπόριο, ενώ άλλοτε η μορφή της θεάς Δήμητρας πληροφορεί ότι στις βασικές τους ασχολίες περιλαμβανόταν και η γεωργία. Τα νομίσματα κάθε πόλης –κράτους και κατά συνέπεια και τα μεγαρικά, δεν διακινούνταν μόνο μέσα στα στενά πλαίσια της εσωτερικής αγοράς , αλλά και στο εμπόριο με άλλες πόλεις . Το κριτήριο που διέκρινε το νόμισμα κάθε πόλης και καθόριζε την ανταλλακτική του αξία ήταν η ποιότητα του και η περιεκτικότητά του.

Σε γενικές γραμμές η αυτονομία της πόλης αποτελεί βασικό συστατικό της ύπαρξης και της οργάνωσης της . Την αυτονομία της πόλης – κράτους πιστοποιούν εκτός από τα τείχη και τα τοπικά νομίσματα , οι πολιούχοι θεοί της, οι ιδιαίτεροι θεσμοί της , η στρατιωτική της δύναμη και το ιδίωμα στη γλώσσα ή την γραφή της [π.χ το μεγαρικό – δωρικό ιδίωμα]. Όλα αυτά τα ξεχωριστά και συχνά σπάνια στοιχεία συνδυάζονται διαφορετικά σε κάθε πόλη και αναδεικνύουν τη μοναδικότητα της . Αυτή η μοναδικότητα ενυπάρχει και ανιχνεύεται και στη Μεγαρική ιστορία.

#### **1.4 Μέγαρα και πολιτική οργάνωση**

Από τα πλέον σημαντικά συστατικά της πόλης – κράτους θεωρείται και το πολίτευμα, το σύστημα εκείνο που περιλαμβάνει πολιτικούς , κοινωνικούς, ακόμα και ηθικούς κανόνες και εξασφαλίζει την οργάνωση και λειτουργία της πολιτείας. Στα Μέγαρα ο διοικητικός μηχανισμός λειτουργούσε με τη συμβολή δύο σωμάτων : της Βουλής και του Δήμου , που οι Μεγαρείς, επηρεασμένοι από το δωρικό τους ιδίωμα, συνήθιζαν να αποκαλούν Δάμο. Το ανώτερο πολιτικό αξίωμα κατείχε ο βασιλιάς ή άρχων ή στρατηγός [όπως

μετονομάστηκε στα χρόνια της ρωμαϊκής κυριαρχίας ]. Σε συνάρτηση προς τις εξουσίες του βασιλιά υπήρχε ένα συμβουλευτικό σώμα , ένα είδος Γερουσίας , αποτελούμενη από την συναρχία των 5 δημιουργών, οι οποίοι αργότερα μετονομάστηκαν σε στρατηγούς. Κάθε πόλη – κράτος , οποιοδήποτε κι αν ήταν το πολίτευμα της είχε το Πρυτανείο, το Βουλευτήριο και την Αγορά της. Στο Πρυτανείο και στο Βουλευτήριο πραγματοποιούνταν συνελεύσεις και εκλαμβάνονταν σημαντικές πολιτικές αποφάσεις.

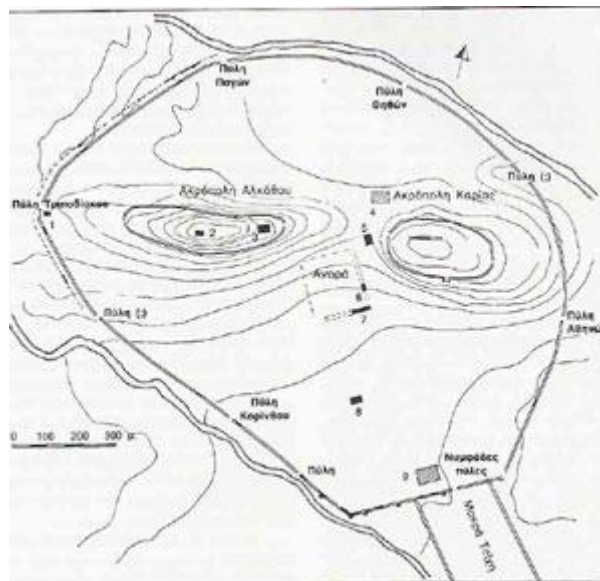

Τοπογραφικό σχέδιο των αρχαίων Μεγάρων :

- 1.Κρήνη
2. Αρχαϊκός ναός Αθηνάς
3. Αρχαϊκός ναός
4. Θέση του Ολυμπίειου
5. Κρήνη του Θεαγένη
6. Στοά πρωτοβυζαντινών χρόνων
7. Στοά του 4ου π.Χ αιώνα
8. Ιερό του Προστατήριου Απόλλωνος
9. Θέση του Γυμνασίου

Από την άλλη πλευρά η Αγορά αποτελούσε το επίκεντρο της ζωής της πόλης. Εκεί οι πολίτες συγκεντρώνονταν καθημερινά , εμπορεύονταν , συνομιλούσαν, ενημερώνονταν και σχολίαζαν όλες τις εξελίξεις της πόλης τους. Η Αγορά των αρχαίων Μεγάρων βρισκόταν σχεδόν στην ίδια περιοχή που βρίσκεται το

εμπορικό κέντρο της σύγχρονης πόλης. Επιπλέον όπως όλες οι πόλεις , έτσι και τα Μέγαρα διέθεταν συν τοις άλλοις ιερά, δημόσια κτήρια και γυμνάσια.

Τα Μέγαρα κατά την αρχαιότητα παρουσίασαν έντονη ρευστότητα ως προς της πολιτικές τους κατευθύνσεις και επιλογές. Συγχρόνως , πολιτειακά προβλήματα απασχολούσαν συχνά τους Μεγαρείς. Στην ιστορική μας συνείδηση οι πολιτική ταυτότητα της Αθήνας ταυτίζεται με την δημοκρατία, της Σπάρτης με την ολιγαρχία, όσον αφορά όμως τα Μέγαρα δεν είναι εύκολο να καταλήξουμε σε σαφή και ασφαλή συμπεράσματα. Οι αλλαγές στο πολίτευμα ήταν συχνές και οι συνωμοσίες και οι ανατροπές υπαρκτές. Χαρακτηριστικό είναι το παράδειγμα του Θεαγένη. Ανέτρεψε το αριστοκρατικό πολίτευμα για να επιβάλλει τυραννίδα και στη συνέχεια , όταν άρχισε να χάνει τον συγκεντρωτικό έλεγχο της εξουσίας , ανετράπη και ο ίδιος μετά από συνωμοσία. Με άλλα λόγια , η πολιτειακή ταυτότητα των Μεγάρων παρουσιάζει εξαιρετικό ενδιαφέρον καθώς με πραξικοπήματα, συνωμοσίες και ανατροπές περνάμε από την αριστοκρατία στην ολιγαρχία , στην τυραννία , στην δημοκρατία. Αν επιχειρούσαμε να αποδώσουμε σε μορφή συνάρτησης αυτές τις πολιτειακές εναλλαγές , σίγουρα το αποτέλεσμα θα ήταν εντυπωσιακό. Το γεγονός ότι οι Μεγαρείς εναλλάσσουν πολιτειακά μορφώματα στην εξουσία δεν αποτελεί δείγμα πολιτικής ανωριμότητας ή απουσίας πολιτικής παιδείας. Αντίθετα, είναι πιθανό να είχαν αντιληφθεί ότι σκοπός του πολιτεύματος είναι η επιβίωση και η ευημερία της πόλης και ότι όταν ένα πολίτευμα δεν συμβάλλει δραστικά προς αυτό τον σκοπό πρέπει να αντικαθίσταται.

Κατά τη διάρκεια του 7ου αιώνα π.Χ πραγματοποιούνται σημαντικές αλλαγές. Τα Μέγαρα συμμετέχουν στον αποικιστικό πυρετό και ιδρύουν μια σειρά από αποικίες όπως τα Μέγαρα Υβλαία στη Σικελία το 728 π.Χ , την Προποντίδα το 680 π.Χ , το Βυζάντιο το 660 π.Χ. Αυτή η κίνηση καθιστά τα Μέγαρα ναυτική δύναμη και ανταγωνίστρια των ισχυρών ναυτικών πόλεων. Την ίδια εποχή στην εξουσία της πόλης ανέρχεται ο Θεαγένης και ακολουθεί το πραξικόπημα του γαμπρού του Κύλωνα , που είναι γνωστό ως Κυλώνειο άγος. Ο 6ος αιώνας χαρακτηρίζεται από συχνές και έντονες



αντιπαραθέσεις στο πολιτικό σκηνικό μεταξύ ολιγαρχικών και δημοκρατικών. Ταυτόχρονα, ο ανταγωνισμός με την Αθήνα και την Κόρινθο προκαλεί περαιτέρω προβλήματα, που απολήγουν σε μια σειρά συρράξεων με αποκορύφωμα την προσάρτηση της Σαλαμίνας στην Αθήνα. Ωστόσο ο 6ος αιώνας π.Χ , όπως αργότερα και ο 4ος π.Χ , υπήρξε για τα Μέγαρα περίοδος ακμής για τις τέχνες και τα γράμματα.

Οι Μεγαρείς θα δηλώσουν την παρουσία τους και στα Μηδικά, δηλαδή τους Περσικούς πολέμους. Ειδικότερα , έδωσαν δυναμικά το παρόν στη ναυμαχία της Σαλαμίνας με 20 πλοία και διέθεσαν 3000 οπλίτες στο πεδίο της μάχης στις Πλαταιές. Μετά τα Μηδικά , ακολουθεί η άνοδος της Αθηναϊκής ηγεμονίας , που προκάλεσε τη δημιουργία δύο αντίπαλων συνασπισμών με επίκεντρο την Σπάρτη και την Αθήνα. Τα Μέγαρα παίζουν σημαντικό ρόλο σε αυτή τη αναμέτρηση κυρίως λόγω της καίριας γεωγραφικής τους θέσης. Τόσο η Αθήνα όσο και η Σπάρτη επιθυμούν να περιλάβουν την πόλη αυτή στη σφαίρα επιρροής τους και έτσι τα Μέγαρα αναγκάζονται να προσχωρούν πότε στο ένα στρατόπεδο και πότε στο άλλο. Όταν όμως το 446 π.Χ αποστάτησαν από την αθηναϊκή συμμαχία και προσεταιρίστηκαν την άλλοτε αντίπαλη τους Κόρινθο προκάλεσαν την εφαρμογή του Μεγαρικού ψηφίσματος , ένα είδος εμπάργκο των προϊόντων και των υπηρεσιών των Μεγαρέων στα λιμάνια και τα εμπορικά κέντρα που είχε υπό τον έλεγχο της η Αθήνα. Τα γεγονότα αυτά οδήγησαν στο ξέσπασμα του Πελοποννησιακού πολέμου , ο οποίος επηρέασε αρνητικά την ζωή και την εξέλιξη της μεγαρικής κοινωνίας. Τα σημαντικά για την οικονομία της πόλης λιμάνια Νίσαια και Μινώα καταλήφθηκαν.

Η κατάσταση άλλαξε ριζικά τον 4ο αιώνα π.Χ οπότε παρατηρείται ακμή σε όλους τους τομείς και κυρίως στα γράμματα, στις τέχνες , αλλά και στην οικονομία. Κατά τα ελληνοιστικά χρόνια τα Μέγαρα περνούν υπό την δικαιοδοσία του Κάσσανδρου και το 307 π.Χ καταλαμβάνονται από τον Δημήτριο τον Πολιορκητή. Οι συνέπειες αυτής της κατάκτησης ήταν καταστροφικές για την τοπική οικονομία , καθώς ο Δημήτριος φεύγοντας πήρε ως λάφυρο τους δούλους της πόλης, οι οποίοι αποτελούσαν το εργατικό της

δυναμικό. Τέλος , το 146 π.Χ τα Μέγαρα υποπίπτουν στην ρωμαϊκή κατάκτηση και προσαρτώνται στην αυτοκρατορία της Ρώμης. Αυτή είναι και η απαρχή μιας ραγδαίας παρακμής , που καλύπτει όλους τους τομείς και βυθίζει την πόλη στο σκοτάδι της λήθης.

Τα Μέγαρα είναι μια ιστορική πόλη στην νοτιοδυτική πλευρά της Αττικής 42 χιλιόμετρα από την Αθήνα νοτίως του οδικού άξονα Αθηνών-Κορίνθου . Απλώνεται σε έκταση περίπου 325 τετραγωνικών χιλιομέτρων , περιλαμβάνει τους οικισμούς Πάχης, Κινέττας και Αλεποχωρίου και σύμφωνα με την απογραφή του 2001 ο πληθυσμός ανέρχεται σε 27,252 κατοίκους.

Σημαντικό ενδιαφέρον παρουσιάζουν οι δεκάδες εκκλησίες και εξωκκλήσια των Μεγάρων, τα παρεκκλήσια στο λόφο του Αλκάθους καθώς και οι Μονές της Παναχράντου, της Αγίας Βαρβάρας, του Αγίου Ιερόθεου και της Παναγίας Κυπαρισσιώτισας, καθώς και του Αγίου Ιωάννη Προδρόμου του Μακρυνού .Ιδιαίτερης σημασίας για τη νεώτερη ιστορία της πόλης είναι το «Τείχος» στην περιοχή της Αγίας Τριάδας που προστάτευσε τους Μεγαρίτες κατά την περίοδο της Τουρκοκρατίας, καθώς και η αρχαία Γοργόπιδα λίμνη (σημερινή Μαυρολίμνη).

Ιδιαίτερο ενδιαφέρον παρουσιάζει το Αυτοκινητοδρόμιο των Μεγάρων στο οποίο πραγματοποιούνται αγώνες επίδειξης και ταχύτητας αυτοκινήτων και μοτοσικλέτας.

Κάθε Δευτέρα του Πάσχα το πρωί αναβιώνει το έθιμο «Ρουσάλια» και την Τρίτη του Πάσχα η «Γιορτή της Τράτας» που η ιστορία της παραπέμπει στην περίοδο της τουρκοκρατίας όταν οι Μεγαρίτες ζήτησαν άδεια για να χτίσουν μια εκκλησία. Η άδεια τους δόθηκε με την προϋπόθεση το χτίσιμό της να ολοκληρωθεί σε ένα βράδυ. Πράγματι, μετά από μεγάλη κινητοποίηση η εκκλησία οικοδομήθηκε μέσα σε μια νύχτα, ονομάστηκε Αι Γιάννης Χορευταράς και εορτάζεται την Τρίτη του Πάσχα με την "Γιορτή της Τράτας". Το απόγευμα της παραμονής της Πρωτομαγιάς αναβιώνει το έθιμο του Μάη κατά το οποίο οι αρραβωνιασμένες κοπέλες με τις φίλες τους ντύνονται

"κατηφένιες" (Μεγαρίτικη παραδοσιακή φορεσιά) και ξεκινούν με προορισμό το σπίτι του γαμπρού. Τις "κατηφένιες" συνοδεύει ένας τσολιάς. Η μέλλουσα νύφη κρατάει μεγάλο και πλούσιο μαγιάτικο στεφάνι, οι φίλες καλάθι με πασχαλινά αυγά, και κουλούρες, ενώ ο τσολιάς ένα μπουκάλι κρασί - όλα προοριζόμενα για την μητέρα του γαμπρού. Κατά την μετάβασή τους στο σπίτι του γαμπρού, περπατώντας πάντα στα δεξιά του δρόμου (για να πάνε όλα δεξιά στον γάμο), περνάνε μπροστά από τον Δήμαρχο και επιτροπή του δήμου η οποία και βραβεύει την καλύτερη εμφάνιση (στολές - στεφάνι - καλάθια). Όταν φτάσουν στο σπίτι του γαμπρού, η πεθερά αδειάζει το καλάθι και ανταλλάσσει το περιεχόμενό του με δώρα για τη νύφη και χρήματα για το γάμο.

## 2. ΔΗΜΟΓΡΑΦΙΚΑ ΧΑΡΑΚΤΗΡΙΣΤΙΚΑ ΤΟΥ ΔΗΜΟΥ ΜΕΓΑΡΩΝ ΚΑΙ ΤΗΣ ΠΕΡΙΟΧΗΣ ΑΝΑΠΛΑΣΗΣ

Ο πληθυσμός του Δήμου Μεγαρέων παρουσιάζει συνεχή αύξηση από την δεκατία του '50 μέχρι σήμερα με μεταβαλλόμενους, αλλά αξιοσημείωτα υψηλούς ρυθμούς μεταβολής.

### ΠΛΗΘΥΣΜΙΑΚΗ ΕΞΕΛΙΞΗ ΤΟΥ ΔΗΜΟΥ ΜΕΓΑΡΕΩΝ

ΧΡΟΝΟΣ ΑΠΟΓΡΑΦΗΣ	ΠΛΗΘΥΣΜΟΣ	ΑΥΞΗΣΗ (%)	ΠΛΗΘΥΣΜΟΣ ΔΗΜΟΥ
1971	17.584	-	-
1981	20.814	+ 3.230 / + 16,7	21.245
1991	20.403	- 411 / - 1.97	25.061
2001	23.032	+ 2.629 / + 12.89	28.195

Πηγή: ΕΣΥΕ, Απογραφή 1991

### Πληθυσμός Δ. Μεγαρέων σε σχέση με τους Γειτονικούς του Δήμους

ΔΗΜΟΣ	ΠΛΗΘΥΣΜΟΣ
Μεγαρέων	28.195
Ν. Περάμου	7.480
Ελευσίνας	25.863
Ασπροπύργου	27.741
Μάντρας	12.792
Αγ. Θεοδώρων	5.960
Κορίνθου	29.787

Πηγή: ΕΣΥΕ, Απογραφή 1991

Οι αλλοδαποί που απογράφηκαν το 1991 στον Δήμο Μεγαρέων ανέρχονται σε 1.615 άτομα και σε 3.719 άτομα το 2001.

Η αύξηση του πληθυσμού οφείλεται κυρίως στην τάση μετεγκατάστασης προς την περιφέρεια των κατοίκων της πρωτεύουσας.

Αναφορικά με την ηλικιακή πυραμίδα του πληθυσμού – τα δεδομένα αφορούν την απογραφή του 1991 – επισημαίνεται :

- Η μικρή συμμετοχή της λεγόμενης ‘‘τρίτης ηλικίας’’ ( 65 ετών και άνω ) σε ποσοστό 11.25 %
- Η παρουσία με το υψηλότερο ποσοστό συμμετοχής ατόμων με ‘‘μέση ηλικία’’ ( 24.37 % ) γεγονός που δικαιολογείται από την έντονη τάση της μετεγκατάστασης κατοίκων από μεγάλα αστικά κέντρα σε περιοχές έξω από τον αστικό κορμό της πρωτεύουσας.
- Η παρουσία υψηλού συνολικού ποσοστού ( 45 % ατόμων στις δύο βαθμίδες ηλικιών, γεγονός που δημιουργεί ευοίωνες προοπτικές για τον Δήμο Μεγάρων.

<b>ΗΛΙΚΙΑΚΗ ΠΥΡΑΜΙΔΑ</b>						
<b>ΒΑΘΜΙΔΑ</b>	<b>Άνδρες</b>		<b>Γυναίκες</b>		<b>Σύνολο</b>	
		<b>%</b>		<b>%</b>		<b>%</b>
<b>0 – 14</b>	2.780	22,51	2.815	22,15	5.595	22,33
<b>15 – 29</b>	2.722	22,04	2.822	22,20	5.544	22,12
<b>30 – 44</b>	2.482	20,10	2.513	19,77	4.995	19,93
<b>45 – 64</b>	3.064	24,81	3.044	23,95	6.108	24,37
<b>65 +</b>	1.303	10,55	1.516	11,93	2.819	11,25
<b>ΣΥΝΟΛΟ</b>	<b>12.351</b>	<b>100,00</b>	<b>12.710</b>	<b>100,00</b>	<b>25.061</b>	<b>100,00</b>

Πηγή: ΕΣΥΕ, Απογραφή 1991

## 2.1 ΣΤΟΙΧΕΙΑ ΓΙΑ ΤΗΝ ΑΝΕΡΓΙΑ ΚΑΙ ΤΗΝ ΑΠΑΣΧΟΛΗΣΗ

Εκτίμηση τοπικών μεγεθών και σύγκριση με την Περιφέρεια

Τα ποσοστά που ακολουθούν αφορούν τη διαχρονική εξέλιξη των Δεικτών Ανεργίας για την Περιφέρεια Αττικής την τελευταία δεκαετία.

Για το 1991 τα ποσοστά για τους άνδρες είναι 5,9 %, για τις γυναίκες 15 % και σαν σύνολο 9,5 %. Το 1995 το ποσοστό για τους άνδρες είναι 8 %, για τις γυναίκες 15 % και σαν σύνολο 10 %. Τέλος το 2001 το ποσοστό για τους άνδρες είναι 7,3 %, για τις γυναίκες 14,7 % και σαν σύνολο 10,4 %.

<b>ΟΙΚΟΝΟΜΙΚΑ ΕΝΕΡΓΟΣ ΠΛΗΘΥΣΜΟΣ</b>				
	<b>ΑΠΑΣΧΟΛΟΥΜΕΝΟΙ</b>	<b>ΑΝΕΡΓΟΙ</b>	<b>ΟΙΚΟΝΟΜΙΚΑ ΕΝΕΡΓΟΙ</b>	<b>ΟΙΚΟΝΟΜΙΚΑ ΜΗ ΕΝΕΡΓΟΙ</b>
<b>ΔΗΜΟΣ ΜΕΓΑΡΩΝ</b>				
ΑΝΔΡΕΣ	6.320	337	6.657	3.820
ΓΥΝΑΙΚΕΣ	2.009	278	2.287	8.611
<b>Σύνολο</b>	<b>8.329</b>	<b>615</b>	<b>8.944</b>	<b>12.431</b>
<b>ΝΟΜΟΣ ΔΥΤΙΚΗΣ ΑΤΤΙΚΗΣ</b>				
ΑΝΔΡΕΣ	24.632	1.786	26.418	15.714
ΓΥΝΑΙΚΕΣ	8.461	1.656	10.117	34.325
<b>Σύνολο</b>	<b>33.093</b>	<b>3.442</b>	<b>36.535</b>	<b>50.039</b>

Πηγή: ΕΣΥΕ, Απογραφή 1991

Από το σύνολο των οικονομικά ενεργών, ποσοστό της τάξης 6,9 % δηλαδή 615 άτομα δήλωσαν το 1991 άνεργοι. Η ανεργία σε απόλυτα νούμερα ήταν εντονότερη στους άνδρες (337) από ότι στις γυναίκες (278). Ως ποσοστό όμως, στο σύνολο του οικονομικά ενεργού γυναικείου πληθυσμού, η ανεργία στις γυναίκες είναι μεγαλύτερη καλύπτοντας 12,10 % σε σχέση με το 5,10 % που

αντιστοιχεί στους ανέργους. Το ποσοστό ανεργίας για το Νομό Δυτικής Αττικής το 1991 ήταν αντίστοιχα 9,50 % ( 5,90 % για τους άνδρες, 15,70 % για τις γυναίκες ).

Τα πλέον πρόσφατα διαθέσιμα στοιχεία για το Δήμο Μεγαρέων, και αυτά αφορούν το έτος 2001, είναι το σύνολο των απασχολουμένων (8.912 άτομα) και ο αριθμός των ανέργων ανδρών (205) και γυναικών (821). Δηλαδή ο οικονομικά ενεργός πληθυσμός ανέρχεται σε 9.938 άτομα, από τα οποία τα 8,912 είναι απασχολούμενοι και τα 1.026 άτομα είναι άνεργοι. Αξιοσημείωτο είναι το γεγονός ότι τα ποσοστά ανεργίας των γυναικών είναι πάρα πολύ υψηλά αφού από τον τοπικό ΟΑΕΔ το 2001, κατεγράφησαν 821 γυναίκες άνεργες και 205 άνδρες.

Η συμμετοχή του **Δείκτη Συμμετοχής του Εργατικού Δυναμικού ( ή Ποσοστού Απασχόλησης )** δηλαδή της ποσοστιαίας αναλογίας του εργατικού δυναμικού (του συνόλου δηλαδή των απασχολούμενων – μισθωτών και αυτοαπασχολούμενων – και ανέργων) στον πληθυσμό εργάσιμης ηλικίας (άτομα ηλικίας από 14 ετών και άνω) είναι ενδεικτικά: για το 1991 η συμμετοχή στο εργατικό δυναμικό για τους άνδρες είναι 62 %, για τις γυναίκες 32 % και σύνολο 46,20 %. Το 1995 το ποσοστό για τους άνδρες είναι 62,40 %, για τις γυναίκες 34,20 % και σύνολο 47,40 % και το 2001 το ποσοστό για τους άνδρες είναι 61,20% για τις γυναίκες 38,60 % και σύνολο 49,30 %.

\*Η ΕΣΥΕ ορίζει την ηλικία των 14 ετών ως το κατώτατο όριο συμμετοχής στην αγορά εργασίας και γεν καθορίζει ανώτατο όριο. Η Eurostat και οι τελευταίες μελέτες τώρα και στην Ελλάδα υιοθετούν το διάστημα 15-64 ετών για τον καθορισμό της εργάσιμης ηλικίας

Από την πορεία του δείκτη αυτού για την περιφέρεια Αττικής και για το διάστημα 1991 – 2001, διαφαίνεται πως οι εξελίξεις είναι περισσότερες θετικές για τις γυναίκες, παρά τη σημαντική υστέρηση του ποσοστού των γυναικών σε σύγκριση με το ποσοστό των ανδρών. Διαχρονικά ο δείκτης αυτός παρουσιάζει

σταθερότητα με μικρές βραχυχρόνιες αυξομειώσεις, αλλά παραμένει κατά 15 ποσοστιαίες μονάδες χαμηλότερος από τον αντίστοιχο ευρωπαϊκό δείκτη. Μετά το 1997 διαφαίνεται μια πτωτική τάση σε όλα τα ποσοστά.

Ο οικονομικά ενεργός πληθυσμός του Δήμου Μεγαρέων, σύμφωνα με τα στοιχεία της απογραφής του 1991, ανέρχεται σε 8.944 άτομα. Από το σύνολο του Οικονομικά Ενεργού Πληθυσμού του Δήμου το 1991 το 74,40 % είναι άνδρες και το 25,60 % γυναίκες. Ο δείκτης Συμμετοχής στο Εργατικό Δυναμικό είναι 46 %, πολύ κοντά στη τιμή του περιφερειακού δείκτη αλλά διαφοροποιείται σημαντικά κατά φύλο με υψηλότερη τιμή (69,60%) για τους άνδρες και αισθητά χαμηλότερη τιμή (23,10%) για τις γυναίκες. Τα πρόσφατα στοιχεία απασχόλησης δεν διαφοροποιούνται ως προς το φύλο και η σύγκριση δεν είναι δυνατή.

## 2.2 ΕΓΚΛΗΜΑΤΙΚΟΤΗΤΑ

ΕΓΚΛΗΜΑΤΙΚΟΤΗΤΑ	
Διαχρονική εξέλιξη εγκληματικότητας στην περιοχή τα τελευταία 5 έτη	Ακολουθεί φθίνουσα πορεία
Εγκληματικότητα εντός και εκτός περιοχής	Ακολουθεί φθίνουσα πορεία
Εγκληματικότητα με έμφαση σε στοιχεία που αφορούν την παραβατικότητα των ανηλίκων	Δεν υπάρχουν παρόμοια κρούσματα

Τα Μέγαρα είναι μια πόλη με πανάρχαια ιστορία. Δεν είναι μόνο οι τοπικοί μύθοι που μας κάνουν να υποθέσουμε την οργανωμένη παρουσία του ανθρώπου στην περιοχή, από την εποχή του Λίθου και του Χαλκού αλλά και



τα αρχαιολογικά ευρήματα (λίθινα εργαλεία σε σπηλιά στην Κακιά Σκάλα και πρωτοελληνικές οχυρώσεις στον λόφο Παλαιόκαστρο).

Τόσο οι αρχαίοι συγγραφείς όσο και νέοι μελετητές παρουσιάζουν τους Μεγαρείς ως λαό με έντονη προσκόληση στις πατροπαράδοτες αξίες. Οι νέες ιδέες θα περάσουν από τα φίλτρα της παράδοσης και μόνο όταν συγκριθούν με αυτές θα υιοθετήσουν από την τοπική κοινωνία.

Είναι ίσως γι' αυτό τον λόγο που τα Μέγαρα μπορούν να θεωρηθούν ένα ζωντανό μουσείο. Διατηρούν το γλωσσικό τους ιδίωμα, με έντονα Δωρικά στοιχεία, οι τοπικές λαογραφικές εκδηλώσεις παραπέμπουν σε αρχαιοελληνικές δοξασίες, στις θρησκευτικές τελετές (γάμος – κηδεία κλπ.) διακρίνονται παγανιστικά προχριστιανικά στοιχεία.

Η παραπάνω κοινωνιολογική ιδιαιτερότητα έχει θετικές και αρνητικές επιπτώσεις στους Μεγαρείς. Η έντονη συνοχή και ο κοινωνικός έλεγχος είναι μια ασπίδα προστασίας για μια σειρά από κοινωνικά προβλήματα (ναρκωτικά, διαζύγια κλπ.). Ταυτόχρονα όμως είναι τροχοπέδη στην οικονομική ανάπτυξη της περιοχής.

Αντιδράσεις στον παρελθόν απέτρεψαν την εκβιομηχάνιση της περιοχής και την εγκατάσταση του αεροδρομίου που τελικά έγινε στα Σπάτα.

Θα πρέπει ίσως να αναφερθεί ότι ο Μεγαρίτης (κυρίως με βασική εκπαίδευση) θεωρεί ότι μειώνεται όταν κάνει εξαρτημένη εργασία. Αυτό οφείλεται και στο γεγονός ότι κάθε Μεγαρίτης διαθέτει μία μικρή κτηματική περιουσία και η φροντίδα της δίνει στον κτήτορα την αίσθηση πως οφείλει να τιμήσει την πατρική του περιουσία. Ο κατακερματισμός όμως της γης δεν προσφέρεται για εκτεταμένη γεωργική εκμετάλλευση.

Στα πλαίσια των όσων προαναφέρθηκαν οι Μεγαρείς τηρούν μια στάση 'θετικής ανωτερότητας' προς τις ευπαθείς ομάδες. Θεωρώντας τους εαυτούς τους ως 'γνήσιους Έλληνες' που είναι ανώτεροι ακόμα και από τους κατοίκους των όμορων Αρβανίτικων Δήμων, δέχονται τόσο τους ντόπιους τσιγγάνους όσο και τους αλλοδαπούς που αποτελούν το 20% των κατοίκων της περιοχής, ενώ είναι ιδιαίτερα φιλόξενοι με τους επισκέπτες ή ετεροδημότες.

## 2.3 ΕΚΠΑΙΔΕΥΤΙΚΟ ΕΠΙΠΕΔΟ ΤΟΥ ΔΗΜΟΥ ΜΕΓΑΡΩΝ ΚΑΙ ΤΗΣ ΠΕΡΙΟΧΗΣ ΑΝΑΠΛΑΣΗΣ

### Εκπαιδευτικό επίπεδο

Τα Μέγαρα, στον τομέα της εκπαίδευσης, παρουσιάζουν ικανοποιητικό εξοπλισμό και αξιόλογη κτιριακή υποδομή. Συγκεκριμένα λειτουργούν:

- 9 Νηπιαγωγεία που απασχολούν 14 Νηπιαγωγούς
- 9 δημοτικά που απασχολούν 114 Δασκάλους
- 3 Γυμνάσια που απασχολούν 88 Καθηγητές
- 2 Λύκεια Γενικής Κατεύθυνσης
- 1 ΤΕΕ (Τομέας Υγείας και Πρόνοιας , Τομέας Γεωπονίας Τροφίμων και Περιβάλλοντος, Τομέας Μηχανολογίας, Τομέας Ηλεκτρονικών )
- Επίσης τα δύο τελευταία χρόνια λειτουργούν ΙΕΚ τα οποία συστεγάζονται στα κτήρια Γυμνασίου – Λυκείου και διαθέτουν ειδικότητες: Λογιστικής, Μάρκετινγκ, Φυτικής Παραγωγής, Διακόσμησης Εσωτερικού Χώρου, Πτηνοτρόφου.

Δεν υπάρχουν Ιδιωτικά σχολεία στην περιοχή.

Όσο αφορά το επίπεδο εκπαίδευσης του πληθυσμού, η πλειοψηφία των κατοίκων του Δήμου Μεγάρων είναι απόφοιτοι στοιχειώδους εκπαίδευσης (45,12%). Προσθέτοντας και τον πληθυσμό που δεν τελείωσε το δημοτικό (13,7%), καθώς και των αναλφάβητων (7,9%) παρατηρείται ότι η πλειοψηφία του πληθυσμού (66,7%) διαθέτει ανεπαρκές επίπεδο εκπαίδευσης. Το 26,3% μόνο του πληθυσμού έχει ακολουθήσει δευτεροβάθμια εκπαίδευση, ενώ στις Ανώτερες και Ανώτατες βαθμίδες της τριτοβάθμιας εκπαίδευσης προχώρησε ένα ελάχιστο ποσοστό του πληθυσμού που φθάνει μόλις το 6,7%. Τέλος, είναι χαρακτηριστικό ότι οι γυναίκες παρουσιάζουν μια υστέρηση σε σχέση με τους

άνδρες στο μορφωτικό τους επίπεδο και κυρίως όσο προχωρούμε προς τα ανώτερα στρώματα των βαθμίδων της εκπαίδευσης.

**ΕΠΙΠΕΔΟ ΕΚΠΑΙΔΕΥΣΗΣ ΠΛΗΘΥΣΜΟΥ ΤΟΥ ΔΗΜΟΥ ΜΕΓΑΡΩΝ  
ΕΤΟΥΣ 1991**

ΕΠΙΠΕΔΟ ΕΚΠΑΙΔΕΥΣΗΣ ΠΛΗΘΥΣΜΟΥ ΤΟΥ ΔΗΜΟΥ ΜΕΓΑΡΩΝ ΕΤΟΥΣ 1991 ΠΙΝΑΚΑΣ									
	ΜΕΤΑΠΤΥ/ΚΟΙ	ΑΕΙ-ΤΕΙ	ΑΝΩΤΕΡΕΣ	ΛΥΚΕΙΟ	ΓΥΜΝΑΣΙΟ	ΣΤΟΙΧΕΙΩΔΟΥΣ	ΟΧΙ ΓΥΜΝΑΣΙΟ	ΑΓΡΑΜΜΑΤΟΙ	ΣΥΝΟΛΟ
ΑΡΡΕΝΕΣ	24	595	261	1.771	1.248	4.841	1.279	608	10.627
ΘΗΛΕΙΣ	12	393	196	1.622	1.035	4.872	1.669	1.099	10.988
ΣΥΝΟΛΟ	36	988	457	3.393	2.283	9.713	2.948	1.707	21.525

**Σχολική Διαρροή**

Α΄βαθμια Εκπαίδευση

Τη σχολική χρονιά 2000 – 2001 στα εννέα (9) Δημοτικά σχολεία γράφτηκαν 1.575 μαθητές από τους οποίους έως το τέλος της σχολικής χρονιάς διέκοψαν 22 μαθητές. Το ποσοστό διαρροής ανέρχεται σε 1,4 %.

Για το έτος 2001 – 2002 έχουμε μόνο τον αριθμό των διαρροών τον αριθμό των μαθητών ανά σχολείο και το ποσοστό διαρροής εκτιμάται σε 1%.

## Β'βάθμια Εκπαίδευση

Τη σχολική χρονιά 2001 – 2002 οι εγγραφές μαθητών στα τρία (3) Γυμνάσια και τα δύο (2) Λύκεια του Δήμου Μεγαρέων ήταν 1.447, ενώ διέκοψαν την εκπαίδευση 79 μαθητές και το ποσοστό διαρροής ανέρχεται σε 5,46%.

Αξιοσημείωτο είναι το γεγονός πως το ποσοστό διαρροής των αγοριών (7,38 %) είναι σχεδόν διπλάσιο του ποσοστού διαρροής των κοριτσιών (3,76 %)

ΕΓΓΡΑΦΕΣ				ΔΙΕΚΟΨΑΝ			
ΣΧΟΛΕΙΟ	ΑΓΟΡΙΑ	ΚΟΡΙΤΣΙΑ	ΣΥΝΟΛΟ	ΑΓΟΡΙΑ	ΚΟΡΙΤΣΙΑ	ΣΥΝΟΛΟ	ΠΟΣΟΣΤΟ
1 <sup>ο</sup> ΓΥΜΝ	220	158	378	17	8	25	6,61%
2 <sup>ο</sup> ΓΥΜΝ	165	177	342	11	2	13	3,80%
3 <sup>ο</sup> ΓΥΜΝ	112	113	225	20	12	32	14,22%
1 <sup>ο</sup> ΛΥΚ	84	151	235	1	5	6	2,55%
ΕΠΑΛ	96	171	267	1	2	3	1,12%
<b>ΣΥΝΟΛΟ</b>	<b>677</b>	<b>770</b>	<b>1447</b>	<b>50</b>	<b>29</b>	<b>79</b>	<b>5,46%</b>

### **3. ΠΑΧΗ** (φωτογραφίες 1,2,3)

Ο οικισμός της Πάχης είναι το επίνειο των Μεγάρων. Βρίσκεται 3 χλμ. Νότια της πόλης και 1 χλμ. αριστερά στην έξοδο της εθνικής οδού στον κόμβο των Μεγάρων. Συνορεύει με τους δήμους Ν. Περάμου, Ελευσίνος, Ασπροπύργου, Μάντρας, Αγ. Θεοδώρων, Κορίνθου καθώς και με το δήμο Μεγάρων που ανήκει όπως προαναφέρθηκε. Διοικητικά υπάγεται στην Νομαρχία Δυτικής Αττικής και απέχει 41 χλμ. από την Αθήνα.

Στα αρχαία χρόνια ονομαζόταν Νισαία και ήταν το ένα από τα δυο λιμάνια , (φωτογραφίες 2,3) , των Μεγάρων στο Σαρωνικό κόλπο. Στα τέλη του 19ου αιώνα, μια ομάδα από τη Λάχη Λακωνίας ως σύγχρονοι θαλασσοπόροι, αναζητώντας καλύτερη τύχη, ταξίδεψαν ως εδώ, συνάντησαν ένα μικρό κομμάτι γης με φυσικό λιμανάκι που είχε πολλά κοινά σημεία με το χωριό τους. Από τότε εγκαταστάθηκαν για πάντα στο νέο τους χωριό, την Πάχη. Σ' αυτό τον κόλπο βυθίστηκε το αντιτορπιλικό ΨΑΡΑ μαχόμενο τον Απρίλιο του 1941 από γερμανικά βομβαρδιστικά και στην πλατεία του οικισμού υπάρχει μνημείο πεσόντων. Μέχρι την δεκαετία του '70 το λιμανάκι αποτελούσε ένα μικρό σταθμό εμπορίου, κυρίως κρασιού.

Σήμερα αποτελεί έναν πολύ όμορφο παραθαλάσσιο οικισμό, με μικρό λιμανάκι, παραδοσιακές ψαροταβέρνες. Έχει περίπου 340 μόνιμους κατοίκους οι οποίοι είναι ψαράδες ή έχουν ψαροταβέρνες και καφετέριες.



Άποψη Πάχης απο ψηλά (Φωτογραφία 1)



Λιμάνι Πάχης (Φωτογραφία 2)



Λιμάνι Πάχης (Φωτογραφία 3)

### **3.1 ΑΞΙΟΘΕΑΤΑ ΠΑΧΗΣ**

Έχει πολλά αξιοθέατα και προσελκύει πολλούς επισκέπτες για να τα θαυμάσουν.

#### **3.1.1 ΛΟΦΟΣ ΑΓΙΟΥ ΓΕΩΡΓΙΟΥ** (φωτογραφίες 4,5)

Πάνω από τον οικισμό της Πάχης υψώνεται ο λόφος του Αγίου Γεωργίου με το ναό του Αγίου στην κορυφή του. Βρίσκεται γεωγραφικά βορειοδυτικά του τμήματος της ανάπλασης. Πρόκειται για ένα γραφικό εξωκλήσι του 17ου αιώνα, που θυμίζει έντονα Αιγαιοπελαγίτικη αρχιτεκτονική και ανήκει στον τύπο του μονόχωρου καμαροσκεπούς, η ανακατασκευή του οποίου τοποθετείται στα χρόνια της Τουρκοκρατίας. Σύμφωνα με τις αρχαιολογικές

πηγές,



Λόφος Αγίου Γεωργίου (Φωτογραφία 4)

Ο λόφος του Αγίου Γεωργίου βρίσκεται απέναντι από το Παλαιόκαστρο στα ανατολικά με ύψος 90 μέτρων. Στην κορυφή σώζεται φρούριο της κλασικής εποχής που χρησίμευε ως ακρόπολη του λιμανιού της Νισαίας. Το λιμάνι αυτό ταυτίζεται με το έλος ανάμεσα στους δύο λόφους της Πάχης: το Παλαιόκαστρο και τον Άγιο Γεώργιο. Εκεί, σύμφωνα με το μύθο, προσάραξε ο βασιλιάς της Κρήτης Μίνωας όταν κατέλαβε τα Μέγαρα.





Λόφος Αγίου Γεωργίου (Φωτογραφία 5)

Ο λόφος είναι προσβάσιμος για τον επισκέπτη με αυτοκίνητο ή με τα πόδια και προσφέρει θαυμάσια θέα προς το λιμανάκι της Πάχης με τις βαρκούλες και τα καΐκια των ψαράδων, τη μαγευτική θέα του Σαρωνικού κόλπου με τη Σαλαμίνα, την Αίγινα και τα βουνά της Πελοποννήσου απέναντι, τα τέσσερα νησάκια: μικρό νησί (Παχοπούλα), μεγάλο νησί (Πάχη) Ρεβυθούσα και Μακρονήσι που βρίσκονται ανάμεσα στην Πάχη και τη Σαλαμίνα και οι αρχαίοι τα έλεγαν «Μεθουρίδες» (Υπάρχει στα Μέγαρα και οδός Μεθουρίδων δίπλα από το παλιό ταχυδρομείο), το καταπληκτικό ηλιοβασίλεμα, την πόλη των Μεγάρων, τον κάμπο με τον ελαιώνα, και τα βουνά Γεράνεια και Πατέρας.

### 3.1.2 ΤΟ ΠΑΛΑΙΟΚΑΣΤΡΟ Ή ΦΡΑΓΚΟΝΕΡΙ

(φωτογραφία 6)

Ο Λόφος Παλαιόκαστρο στην παραλία των Μεγάρων βρίσκεται δυτικά από το τμήμα που σκοπεύουμε να αναπλάσουμε και παρουσιάζει ιδιαίτερο αρχαιολογικό ενδιαφέρον και χρονολογείται από το 3000 π.Χ. Η λέξη Φραγκονέρι έχει σχέση με το Δούκα των Αθηνών Φράγκο Νέριο που κατείχε το Παλαιόκαστρο και τη γύρω περιοχή στα χρόνια της Φραγκοκρατίας στην Ελλάδα (1204 μ.Χ. – 16ος αι.). Σύμφωνα με τις πηγές, είναι «Κωνικός λόφος ύψους 40 μέτρων στην παραλία των Μεγάρων. Μερικοί πιστεύουν ότι ο λόφος αυτός χρησίμευε ως ακρόπολη της αρχαίας Νισαίας που ήταν το λιμάνι των αρχαίων Μεγαρέων στο Σαρωνικό κόλπο. Στην κορυφή του λόφου σώζεται τμήμα οχύρωσης ύστερων μεσαιωνικών χρόνων. Μικρή ανασκαφική έρευνα που πραγματοποιήθηκε πριν τον πόλεμο απέδωσε και ευρήματα που χρονολογούνται και σε προϊστορικές περιόδους.



Το Παλαιόκαστρο (Φωτογραφία 6)

### 3.1.3 ΤΕΙΧΟΣ ΤΗΣ ΑΓΙΑΣ ΤΡΙΑΔΑΣ(Φωτογραφία 7 )

Στην περιοχή της χερσονήσου της Αγίας Τριάδας συναντάμε ένα μοναδικό στο είδος του οχυρωματικό έργο της επαναστατικής περιόδου. Τοποθετείται γεωγραφικά νοτιοανατολικά του τμήματος της ανάπλασης μας. Με βάση τις πηγές, Το ΤΕΙΧΟΣ ΤΗΣ ΑΓΙΑΣ ΤΡΙΑΔΑΣ, όπως είναι γνωστό, κατασκευάστηκε μεταξύ του 1818 και 1824 και χρησίμευσε για την οχύρωση της περιοχής κατά την επαναστατική περίοδο, στην οποία κατέφευγαν οι Μεγαρείς κατά τις εχθρικές επιθέσεις. Οι Μεγαρείς φρόντισαν να χτίσουν το τείχος γιατί είχαν σωστές πληροφορίες από την Φιλική Εταιρεία, που μέλη της ήταν πολλοί Μεγαρίτες. Είναι το μοναδικό οχυρωματικό έργο της χρονολογικής αυτής περιόδου που σώζεται σε όλο το μήκος του. Είναι σύγχρονο με τα ανάλογα οχυρωματικά έργα των Μεθάνων και των Δερβενακίων, με τη διαφορά ότι τα τελευταία βρίσκονται σε ερείπια. Η κεντρική πύλη του οχυρού βρίσκεται τοποθετημένη στη Μονή της Φανερωμένης στη Σαλαμίνα.



Τείχος Αγίας Τριάδας(Φωτογραφία 7 )

Ο Μεγαρικός Λαός, απροσκύνητος και υπερήφανος, κατόρθωσε να επιβιώσει, να παραμείνει αδούλωτος από τους εκάστοτε επιδρομείς και να διατηρήσει ως τα σήμερα τον συμπαγή ελληνικό του χαρακτήρα, μορφολογικά, γλωσσικά και ανθρωπολογικά.

### **3.1.4 ΥΓΡΟΤΟΠΟΣ ΒΟΥΡΚΑΡΙ ΜΕΓΑΡΩΝ**(Φωτογραφίες 8,9)

Στα νοτιοανατολικά του οικισμού της Πάχης ξεχωρίζει από περιβαλλοντική άποψη ένας από τους σημαντικότερους υγρότοπους της Αττικής, γνωστός ως **ΒΟΥΡΚΑΡΙ** **ΜΕΓΑΡΩΝ**.



Βουρκάρι (Φωτογραφία 8)

Βρίσκεται στην παράκτια ζώνη της πόλης, ανάμεσα στην Πάχη και τη Σαλαμίνα. Ο όρμος του Βουρκαρίου αποτελεί ουσιαστικά μια αβαθή

λιμνοθάλασσα με περιορισμένη επικοινωνία με τον Σαρωνικό κόλπο. Σύμφωνα με καταγραφές της Ορνιθολογικής Εταιρείας, παρουσιάζει μεγάλη ποικιλία σχετικά με τα είδη ορνιθοπανίδας που φιλοξενεί, ιδιαίτερα αν λάβουμε υπόψη και τη γεωγραφική του θέση. Εδώ απαντώνται 127 είδη πουλιών, πολλά από τα οποία χρησιμοποιούν τον υγρότοπο ως ενδιάμεσο σταθμό τροφοληψίας - ξεκούρασης κατά την μεταναστευτική περίοδο. Η σημασία διατήρησης του υγρότοπου επιβάλλει τον χαρακτηρισμό της περιοχής ως τέτοιου από την επίσημη πολιτεία, λόγω των πιέσεων που δέχεται από την αστικοποίηση και τις άλλες ανθρώπινες δραστηριότητες. Προς αυτή την κατεύθυνση δραστηριοποιούνται οι κοινωνικοί φορείς, οι εθελοντικές οργανώσεις και ο Δήμος Μεγαρέων. Ο υγρότοπος προσφέρεται ως πόλος περιβαλλοντικής εκπαίδευσης και ενημέρωσης για την ευρύτερη περιοχή.



Ανατολική άποψη Βουρκαρίου (Φωτογραφία 9)

### 3.1.5 ΧΛΩΡΙΔΑ – ΠΑΝΙΔΑ

#### Χερσαία Χλωρίδα

Η βλάστηση της περιοχής ανήκει στην Ευμεσογειακή ζώνη(Quercetalia Ilicis- παραλιακή,λοφώδης περιοχή).

Η φυσική βλάστηση της περιοχής μελέτης έχει διαταραχθεί ισχυρά λόγω της έντονης ανθρώπινης δραστηριότητας εδώ και αιώνες.Στην περιοχή μελέτης απαντώνται μεσογειακοί βιότοποι αείφυλλων πλατυφύλλων,τυπικοί του θερμομεσογειακού βιοκλίματος(Oleo-Ceration)και μάλιστα της ξηρότερης όψης τουOleo-Ceration.

Τυπικά είδη που κυριαρχούν στη χλωρίδα είναι αυτά των οικοτόπων των Μεσογειακών Δασών Πεύκης(κωδικός NATURA:9540)με *Pinus halepensis* (χαλέπιος πεύκη),*Pistacia lentiscus* (σχίνος),*Olea oleaster* (αγριελιά), *Cercis siliquastrum*(κουτσουπιά),*Arbutus latifolia* (φυλλίκι), *Pistacia terebinthus* αλλά και *Juniperus phoenicea*(άρκευθος) λόγω της επίδρασης της θάλασσας στα νοτιότερα.

Επίσης, λόγω αωθροπογενών δράσεων απαντώνται δευτερογενείς διαπλάσεις φρυγάνων διαφόρων ανάλογα με το υπόστρωμα.Πρόκειται για οικοτόπο που κυριαρχεί το *Sarcopoterium spinosum* (κωδικός NATURA:5420).Άλλα είδη που δομούν τις φρυγανικές διαπλάσεις συνήθως είναι:*Phlomis fruticosa*, *Corydthymus capitatus*, *Genista acanthoclada*, *Euphoria acanthothamnus*, *Globularia alypum*, *Erica verticillata*, *Cistus villosus*, *Cistus salviifolius*, *Cistus monPELLIENSIS*.

Στις διπλάσεις των φρυγάνων, αλλά και ως συνοδά είδη εκεί που υπάρχουν *Pinus halepensis* ή *Ceratonia siliqua*, απαντώνται *Teucrium polium*, *Prasium majus*, *Trifolium campestre*, *Stipa bromoides*, *Dactylis glomerada*, *Rhamnus grecus*, *Brachypodium ramosum*, *Anthyllis hermanniae*, *Cyclamen graecum*, *Cyclamen neapolitanum*, *Teucrium polium*, *Coridothymum capitatus*, *Fumana thymifolia*, *Phagnalon graecum*, *Piptatherum coerlesce* κλπ.

Στα απόκρυμνα βραχώδη πρανή ασβεστολιθικού υποβάθρου αναπτύσσεται χασμοφυτική βλάστηση με χαρακτηριστικότερα είδη τα *Ayginia saxatilis*, *Campanula trachelium*, *Onosma frutescens* (κωδικός NATURA:8216). Λόγω των ιδιαίτερων συνθηκών οι βιότοποι αυτοί αποικίζονται από μικρό βαθμό taxa και δεν εμφανίζουν υποβαθμισμένες δομές.

Τη χλωρίδα της περιοχής συμπληρώνουν διάφορα ποώδη και μονοετή θερόφυτα βιοτόπων όπου ασκείται έντονη ανθρώπινη δραστηριότητα (καλλιέργειες, οικισμοί, βιομηχανίες, οδικό δίκτυο, αναχώματα και κράσπεδα ασφαλτόδρομων). Πρόκειται, γενικά, για νιτρόφιλα είδη που σχηματίζουν συμπλέγματα διαφόρων φυτοκοινωνιών και ειδικότερα της ένωσης *Secalinetea* (*Verbascum* sp., *Lolium temulentum*, *Papaver rhoeas*, *Vicia sativa*, *Ranunculus arvensis*, *Avena sterilis* κτ) και της ένωσης *Chenopodietea* (*Chenopodium album*, *Urtica dioica*, *Sonchus oleraceus*, *Capsella bursa-pastoris*, *Hordeum marinum*, *Erigeron Canadensis*, *Senecio vulgaris* κτ) και άλλα όπως, *Cynodon dactylon*, *Dactylis glomerata*, *Daschamsia gidida*, *Phleum pratense*, *Sheradia arvensis*, *Geranium rotundifolium*.

#### Χερσαία πανίδα

Οι βιότοποι της περιοχής πρέπει να εκτομηθούν λαμβάνοντας υπόψη την εγγύτητα της περιοχής σε μεγάλες βιομηχανικές περιοχές. Αυτό οδηγεί στην έντονη παρουσία ειδών πανίδας τυπικών σε περιοχές με ισχυρή ανθρώπινη παρουσία.

H

Η αξιολόγηση των βιοτόπων της περιοχής περιγράφεται ακολούθως. Στις φρυγανικές διαπλάσεις υπάρχουν τρωκτικά και μικρά ερπετά χρησιμοποιούν αυτόν τον τύπο οικοτόπου για φωλεοποίηση. Στους βραχώδεις σχηματισμούς και στις ανοικτές εκτάσεις απαντώνται πολλά ερπετά, εφόσον οι περιοχές αυτές προσφέρονται για θερμορύθμιση.

#### Ορνιθοπανίδα

Κυρίως πρόκειται για στρουθιόμορφα, χωρίς να αποκλείεται η τυχαία παρουσία αρπακτικών για θήρευση.

#### Ορνιθοπανίδα περιοχής μελέτης

<b>Επιστημονικό όνομα</b>	<b>Κοινό όνομα</b>
<b>Τάξη Falconiformes (ιερακόμορφα)</b>	
<b>Οικ. Falconidae</b>	
Falco naumanii	Κιρκινέζι
<b>Τάξη Columbiformes (περιστερόμορφα)</b>	
<b>Οικ. Columbidae</b>	
Streptopelia turtur	Τρυγόνα
Streptopelia decaocto	Δεκαοχτούρα
<b>Τάξη Passeriformes (στρουθιόμορφα)</b>	
<b>Οικ. Alaudidae</b>	
Alauda arvensis	Σταρήθρα
<b>Οικ. Motacillidae</b>	
Motacilla alba	Λευκοσουσουράδα
Motacilla cinerea	Σταχτοσουσουράδα
<b>Οικ. Hirundinidae</b>	
Hirundo rustica	Χελιδόνη
<b>Οικ. Paridae</b>	
Parus sp.	Παπαδίτσες
<b>Οικ. Passeridae</b>	
Passer hispaniolensis	Χωραφοσπουργίτης
Passer sp.	Σπουργίτια
<b>Οικ. Corvidae</b>	
Garrulus glandarius	Κίσσα
Pica pica	Καρακάξα
Corvus corax	Κόρακας
Corvus corone	Κουρούνα
<b>Οικ. Laridae</b>	
Larus occidentalis	Γλάρος

## ΠΕΡΙΓΡΑΦΗ ΠΑΝΙΔΑΣ

### Ορνιθοπανίδα

Κυρίως πρόκειται για στρουθιόμορφα, χωρίς να αποκλείεται η τυχαία παρουσία αρπακτικών για θήρευση.

<b>Επιστημονικό όνομα</b>	<b>Κοινό όνομα</b>
<b>Τάξη Falconiformes (ιερακόμορφα)</b>	
<b>Οικ. Falconidae</b>	
Falco naumanii	Κιρκινέζι
<b>Τάξη Columbiformes (περιστερόμορφα)</b>	
<b>Οικ. Columbidae</b>	
Streptopelia turtur	Τρυγόνη
Streptopelia decaocto	Δεκαοχτούρα



<b>Τάξη Passeroformes (στρουθιόμορφα)</b>	
<b>Οικ. Alaudidae</b>	
Alauda arvensis	Σταρήθρα
<b>Οικ. Motacillidae</b>	
Motacilla alba	Λευκοσουσουράδα
Motacilla cinerea	Σταχτοσουσουράδα
<b>Οικ. Hirundinidae</b>	
Hirundo rustica	Χελιδόνι
<b>Οικ. Paridae</b>	
Parus sp.	Παπαδίτσες
<b>Οικ. Passeridae</b>	
Passer hispaniolensis	Χωροφospουργίτης
Passer sp.	Σπουργίτια
<b>Οικ. Corvidae</b>	
Garrulus glandarius	Κίσσα
Pica pica	Καρακάξα
Corvus corax	Κόκορας
Corvus corone	Κουρούνα
<b>Οικ. Laridae</b>	
Larus occidentalis	Γλάρος

### Ορνιθοπανίδα περιοχής μελέτης

#### Θηλαστικά

Όπως και στην περίπτωση της ορνιθοπανίδας, στην περιοχή του έργου, τα κυριότερα είδη θηλαστικών είναι τυπικά με έντονη την ανθρώπινη παρουσία.

<b>Επιστημονικό όνομα</b>	<b>Κοινό όνομα</b>
<b>Τάξη Insectivora (εντομοφάγα)</b>	
<b>Οικ. Erinaceidae</b>	
Erinaceus concolor	Σκαντζόχοιρος
<b>Οικ. Talpidae</b>	
Talpa europaeus	Τυφλοπόντικας
<b>Τάξη Chiroptera (χειρόπτερα)</b>	
<b>Οικ. Phyllostomidae</b>	
Rolophus sp.	Ρινολόφοι
<b>Οικ. Vespertilionidae</b>	
Pipistrellus pipistrellus	Νανονυχτερίδα

<b>Τάξη Rodentia (τροκτικά)</b>	
<b>Οικ. Arvicolidae</b>	
Rotus arvalis	Αρουραίος
<b>Οικ. Muridae</b>	
Mus musculus	Σταχτοποντικός
Rattus rattus	Μαυροποντικός
<b>Τάξη Carnivora (σαρκοφάγα)</b>	
<b>Οικ. Mustelidae</b>	
Mustela nivalis	Νυφίτσα
Martes foina	Κουνάβι
Meles meles	Ασβός
<b>Οικ. Canidae</b>	
Vulpes vulpes	Αλεπού

### Θηλαστικά της περιοχής μελέτης

#### Ερπετά

Στον παρακάτω πίνακα παρουσιάζονται τα ερπετά στην περιοχή μελέτης.

Επιστημονικό όνομα	Κοινό όνομα
<b>Τάξη Chelonia (χελώνες)</b>	
<b>Οικ. Testudinidae</b>	
Testudo marginata	Κρασπεδοχελώνα
Testudo hermanni	Χερσοχελώνα
<b>Τάξη Squamata (φολιδωτά)</b>	
<b>Υπόταξη Sauria (σαύρες)</b>	
<b>Οικ. Gekkonidae</b>	
Cyrtodactylus kotschy	Κυρτοδάκτυλος
Hemidactylus turcicus	Σαμιαμίδι
<b>Οικ. Scinidae</b>	
Ablepharus kitabelii	Νανόσκιγγος
Chalcides ocellatus	Λιακόφι
<b>Οικ. Lacertidae</b>	
Lacerta trineata	Τρανόσαυρα
Lacerta graeca	
Podarcis Peloponnesiaca sp.lais	Πελοποννησιακή γουστέρα
Podarcis murallis	Τοιχόσαυρα
<b>Υπόταξη Serpentes (φίδια)</b>	
<b>Οικ. Colubridae</b>	
Coluber Najadum	Σαίτα
Coluber gemonensis	Κοιλοπέλτης
Elaphe quatuorlineata	Λαφίτης
Elaphe situla	Σπιτόφιδο
Malpolon monspessulanus	Σαπίτης

Ερπετά περιοχής μελέτης

Επιστημονικό όνομα	Κοινό όνομα	Καθεστώς	Προστασίας
		<b>Bern</b>	<b>79/409/EC</b>
<b>Τάξη Falconiformes (ιερακόμορφα )</b>			
Falco naumanni	Κιρκινέζι	II	I
<b>Τάξη Passeriformes</b>			
<b>Οικ. Alaudidae</b>			
Alauda arvensis	Σταρήθρα	III	I
<b>Οικ. Motacillidae</b>			
Motacilla alba	Λεοκοσουσουράδα	II	
Motacilla cinerea	Σταχτοσουσουράδα	II	
<b>Οικ. Hirundinidae</b>			
Hirundo rustica	Χελιδόνι	II	
<b>Οικ. Paridae</b>			
Parus sp.	Παπαδίτσες	II	
<b>Οικ. Passeridae</b>			
Passer hispaniolensis	Χωραφοσπουργίτης	III	
<b>Οικ. Corvidae</b>			
Garrulus glandarius	Κίσσα		II
ica pica	Καρακάξα		II

Corvus corax	Κόρακας	III	
Corvus corone	Κουρούνα		II

ΠΗΓΗ ΑΣΠΡΟΦΟΣ Α.Ε.

**Bern:** Συνθήκη Βέρνης

II : αυστηρά προστατευόμενο είδος ( Παράρτημα I )

III : προστατευόμενο είδος ( Παράρτημα II )

**79/409/EC :** Οδηγία 79/409/EC για τη διατήρηση αγρίων πτηνών

I : αυστηρά προστατευόμενο είδος ( Παράρτημα I )

II : προστατευόμενο είδος (Παράρτημα II )

**Προστατευόμενα είδη θηλαστικών**

ΠΗΓΗ ΑΣΠΡΟΦΟΣ Α.Ε.

Επιστημονικό Όνομα	Κοινό Όνομα	Καθεστώς Προστασίας			
		Bern	Born	92/43/EC	EKK
<b>Τάξη Insectivora ( εντομοφάγα )</b>					
<b>Οικ. Talpidae</b>					
Talpa europaeus	Τυφλοπόντικας				K
<b>Τάξη Chiroptera ( χειρόπτερα )</b>					
<b>Οικ. Vespertilionidae</b>					
Pipistrellus pipistrellus	Νανονυχτερίδα	III	II	IV	E
<b>Τάξη Carnivora (σαρκοφάγα )</b>					
<b>Οικ. Mustelidae</b>					
Mustela nivalis	Νυφίτσα	III			
Martes foina	Κουνάβι	III			
Meles meles	Ασβός	III			

**Bonn :** Συνθήκη Βόννης

II : προστατευόμενο είδος ( Παράρτημα II )

**Bern :** Συνθήκη Βέρνης

III : προστατευόμενο είδος ( Παράρτημα II )

**92/43/EC** : Οδηγία 92/43/EC για την προστασία ειδών κοινοτικού ενδιαφέροντος

IV: είδος που απαιτεί αυστηρή προστασία ( Παράρτημα IV )

**IUCN** : Διεθνής Κόκκινος Κατάλογος απειλούμενων ειδών πανίδας

V : τρωτό είδος

LR: είδος χαμηλού κινδύνου

**EKK** : Ελληνικός Κόκκινος Κατάλογος απειλούμενων ειδών πανίδας

E: κινδυνεύον είδος

V: τρωτό είδος

K: ανεπαρκώς γνωστό είδος

### Προστατευόμενα είδη ερπετών

Επιστημονικό όνομα	Κοινό όνομα	Καθεστώς Προστασίας			
		Bern	92/34/EC	IUCN	EKK
<b>Τάξη Chelonia ( χελώνες )</b>					
<b>Οικ. Testudinidae</b>					
<b>Testudo marginata</b>	Κρασπεδοχελώνα	II	II/IV	V	
Testudo hermanni	Χερσοχελώνα	II	II/IV	LR	
<b>Οικ. Emydidae</b>					
Emys orbicularis	<b>Βαλτοχελώνα</b>	II	II/IV	LR	
<b>Τάξη Squamata (φολιδωτά)</b>					
<b>Υποτάξη Sauria ( σαύρες )</b>					
<b>Οικ. Gekkonidae</b>					
<b>Cyrtodactylus Kotschyi</b>	Κυρτοδάκτυλος	II	IV		
Hemidactylus	Σαμιαμίδι	II	IV		
<b>Οικ. Lacertidae</b>					
<b>Lacerta trilineata</b>	Τρανόσαυρα	II	IV		
Lacerta graeca		II	IV		
Lacerta peloponnesiaca sp. Lais	Πελοπονισιακή γουστέρα	II	IV	Ενδημικό	
Podarcis muralis	Τοιχοσαύρα	II	IV		
<b>Οικ. Scinidae</b>					
<b>Ablepharus kitaibelii</b>	Νανόσκιγγος	II	IV		
Chalcides ocellatus	Λιακόνι	II	IV		

Υποτάξη Serpentes (φίδια)					
Οικ. Colubridae					
<b>Coluber najadum</b>	Σαΐτα	II	IV		
Coluber gemonensis	Κοιλοπέρλης	II			
Elaphe quatuorlineata	Λαφίτης	II	IV		
Elaphe situla	Σπιτόφιδο	II	IV	DD	
Malpolon Monspessulanus	Σαπίτης	II			

ΠΗΓΗ ΑΣΠΡΟΦΟΣ Α.Ε.

**Bern :** Συνθήκη Βέρνης

II : αυστηρά προστατευόμενο είδος ( Παράρτημα I )

III : προστατευόμενο είδος ( Παράρτημα II )

**92/43/EC :** Οδηγία 92/43/EC για την προστασία ειδών κοινοτικού ενδιαφέροντος

II : είδος του οποίου η διατήρηση επιβάλλει τον καθορισμό ειδικών ζωνών διατήρησης ( Παράρτημα II )

IV : είδος που απαιτεί αυστηρή προστασία ( Παράρτημα IV )

IUCN : Διεθνής Κόκκινος Κατάλογος απειλούμενων ειδών πανίδας

V: τρωτό είδος

LR: είδος χαμηλού κινδύνου

DD: ανεπαρκώς γνωστό

EKK: Ελληνικός Κόκκινος Κατάλογος απειλούμενων ειδών πανίδας

### **Θαλάσσια γλωρίδα**

Τα φυτά του βυθού αποτελούν το φυτοβένθος και τα ζώα το ζωοβένθος. Στην εξεταζόμενη παριοχή κυριαρχούν οι βενθικές βιοκοινωνίες μαλακού υποστρώματος και χαμηλού υδροδυναμισμού. Σκληρά υποστρώματα απαντούν μόνο στις (ακτές Σαλαμίνας). Ειδικότερα διακρίνουμε:

- Σε όλη τη βόρεια ακτή του κόλπου και μέχρι το βάθος των 5 μέτρων, την βιοκοινωνία της <<λασπώδους άμμου χαμηλού υδροδυναμισμού>>(διεθνώς SVMC, από τα γαλλικά Sable Vaseux en Mode Calme ), χαρακτηριστική των αβαθών και ημίκλειστων περιοχών

της Μεσογείου, με την πλέον συνηθισμένη όψη της που είναι τα υποθαλάσσια λιβάδια του Αγγειόσπερμου φυτού *Cymodocea nodosa*.

- Βαθύτερα την βιοκοινωνία της <<παράκτιας χερσογενούς λάσπης>> (<<λασπώδους άμμου χαμηλού υδροδυναμισμού>> (διεθνώς VTC, από τα γαλλικά Vase Terrigene Cotier), όπου επικρατούν οι Πολύχαιτοι Δακτυλιοσκώλικες.
- Στις (βραχώδεις ακτές Σαλαμίνας μέχρι το βάθος των 5 μέτρων την βιοκοινωνία των << φωτόφιλων φυκών >> (διεθνώς AP , από τα γαλλικά Algues Photophiles), η οποία κατά τόπους εκτοπίζεται από φυσικούς πληθυσμούς μυδιών , γεγονός ιδιαίτερα σπάνιο στην Νοτιοανατολική Μεσόγειο , οφειλόμενο στην αφθονία αιωρούμενης οργανικής ύλης που χαρακτηρίζει τον Κόλπο Ελευσίνας που βρίσκεται πλησίον της περιοχής.

Η ανάπτυξη του φυτοβένθους (φυτών του βυθού) στην εξεταζόμενη περιοχή περιορίζεται στα πρώτα 3-5 μέτρα λόγω της μειωμένης διαφάνειας των νερών.

Στις ιλιώδες ακτές του βόρειου τμήματος του κόλπου επικρατούν τα υποθαλάσσια λιβάδια του Αγγειόσπερμου φυτού *Cymodocea nodosa* συνήθως ανάμεικτα με το Χλωροφύκος *Caulerpa prolifera* που χαρακτηρίζει τους βυθούς με ίζημα πλούσιο σε οργανικό άνθρακα. Όπως προαναφέρθηκε απουσιάζουν τα υποθαλάσσια λιβάδια του Αγγειόσπερμου φυτού *Posidonia oceanica*, που είναι ανδημικό είδος της Μεσογείου και άνδειξη καλής ανανέωσης των θαλάσσιων μαζών. Ωστόσο, οι μέχρι σήμερα έρευνες στην θαλάσσια περιοχή έργου δεν έδειξαν ίχνη παλαιότερης παρουσίας των λιβαδιών *Posidonia oceanica* , και συνεπώς πρόκειται για φυσικό φαινόμενο, ανεξάρτητο από την ανθρωπογενή υποβάθμιση του κόλπου, που ίσως συνδέεται με την λιμναία φάση του κόλπου πριν 8-10 χιλιάδες χρόνια.

Στις βραχώδεις ακτές του νότιου τμήματος (ακτές της Σαλαμίνας ) η βιοκοινωνία των φυκών, που στον Σαρωνικό Κόλπο παρουσιάζει 100-150 είδη, περιορίζεται σε 5-10 είδη με κυρίαρχα τα νιτρόφιλα Χλωροφύκη (*Ulvaes*). Πρόκειται για τυπική όψη της βιοκοινωνίας κάτω από συνθήκες ευτροφισμού. Το φαινόμενο είναι ιδιαίτερα έντονο την άνοιξη οπότε στον ανθρωπογενή

ευτροφισμό προστίεται και ο φυσικός ευτροφισμός. Τότε, οι πληθυσμοί των χλωροφυκών γίνονται πυκνοί, αποσπώνται από τις βραχώδεις ακτές και αναπτύσσονται ελεύθερα στην επιφάνεια του νερού, ώσπου να εκβραστούν σε κάποια ακτή ή να παγιδευτούν από τα ρεύματα σε κάποιο ορμίσκο (φαινόμενο γνωστό διεθνώς ως green tide ). Κατά την περίοδο αυτή τα νεκρά πλέον φυτά αποσυντίθενται και προκαλούν δυσοσμία στην ακτή, λόγω παραγωγής υδροθείου.

Πρέπει, ωστόσο να αναφέρουμε ότι κατά τόπους (π.χ. ακτές Φανερωμένης ) η θαλάσσια βλάστηση παρουσιάζει την αναμενόμενη εικόνα των ημίκλειστων περιοχών της Μεσογείου, με επικράτηση ευρύαλων και ευρύθερμων ειδών όπως τα Φαιοφύκη *Padina pavonica* και *Styrocaulon scoraria*.

Κατά την τελευταία δεκαετία του 20<sup>ου</sup> αιώνα παρατηρήθηκε τάση βελτίωσης της όψης της φυτοκοινωνίας των φυκών, που συνδέεται με την γενικότερη βελτίωση του τροφικού καθεστώτος. Ιδιαίτερα εμφάνης ήταν η υποχώρηση των green tides και η αύξηση της βιοποικιλότητας των Ροδοφυκών.

## **Θαλάσσια Πανίδα**

Δεν υπάρχουν συγκεκριμένα στοιχεία για τη Θαλάσσια πανίδα γύρω από τις προβλήτες. Αναμένονται είδη που διαβιούν στον Κόλπο της Ελευσίνας και Μεγάρων καθώς και σε μέτρια βάθη του Σαρωνικού κόλπου, όπως *Atherina Hesperus* ( αθερίνα ), *Engraulis encrasicolus* ( γαύρος ). *Boops boops* ( γόπα ), *Mugil cephalus* ( κέφαλος ), *Scomber japonicus* ( κολιός ), *Dicentrachus labrax* ( λαβράκι ), *Pagellus erythrinus* (λιθρινι), *Obloda melanura* (μελανούρι ), *Mulus surmuletus* (μπαρμπούνι), *Boops salpa* (σάλπα), *Diplodus sargus* (σαργός ), *Sardina pilchardus* (σαρδέλα ), *Scorpaena sp.* ( σκόρπενα ), *Diplodus annularis* ( σπάρος ), *Spicara smaris* (μαρίδα), *Octopus vulgaris* (χταπόδι).

## **Ζωοβέθνος**



Χαρακτηριστικό του ζωοβένθους (ζώα του βυθού) στην εξεταζόμενη περιοχή είναι η περιοδική εμφάνιση αζωικής ζώνης σε βάθη 25-35 μέτρα λόγω των θερινών ανοξικών συνθηκών. Συγκεκριμένα λόγω απουσίας οξυγόνου στις βαθύτερες θαλάσσιες μάζες του κόλπου οι πληθυσμοί των βενθικών οργανισμών μειώνονται μέχρι πλήρους εξαφάνισης (0 άτομα ανά τετραγωνικό μέτρο βυθού, αζωική κατάσταση) από το θέρος μέχρι το τέλος του φθινοπωρινού. Μετά την χειμερινή ανάμειξη των θαλάσσιων μαζών, οι πρόνυμφες των βενθικών οργανισμών επανεποικίζουν τον βυθό σχηματίζοντας κάθε χρόνο νέα βιοκοινωνία.

Γενικά, η ζωοβενθική βιοκοινωνία από μικρό αριθμό ειδών, από την υψηλή κυριαρχία λίγων ειδών, ανθεκτικών στην ρύπανση (π.χ. οι Πολυχαίτοι Δακτυλιοσκόληκες *Capitella capitata* και *Corbula giba*), με χαρακτηριστικό μικρό μέγεθος. Συγκριτική μελέτη μεταξύ Σαρωνικού και κάλπου Ελευσίνας και Μεγάρων (Simboura et al 1995) έδειξε ότι στο Σαρωνικό βρέθηκαν 191 είδη, έναντι 18 στον κόλπο της Ελευσίνας και Μεγάρων.

Το εξεταζόμενο έργο βρίσκεται εκτός ορίων προστατευόμενων περιοχών.

Τέλος θα θέλαμε να αναφέρουμε ότι τα τελευταία χρόνια παρατηρείται μεγάλη αύξηση των επισκεπτών (Μεγαριτών και μη) στην Πάχη καθ' όλη σχεδόν τη διάρκεια του έτους.

Κάναμε καταγραφή κάποιων ονομάτων από τις ψαροταβέρνες, τις καφετέριες και των σκαφών που ήταν αραγμένα στο λιμανάκι. Αναφέρουμε μερικά από αυτά:

Ψαροταβέρνες και Καφετέριες: ΠΑΧΑΚΙ, ΝΟΣΤΟΣ, ΠΑΡΑ ΘΙΝ' ΑΛΟΣ, ΑΚΡΟΓΙΑΛΙ, Η ΠΑΧΗ, ΘΑΛΑΜΙ, ΠΟΣΕΙΔΩΝ κ.α.

Βάρκες και σκάφη: ΕΛΕΥΘΕΡΙΑ, ΔΙΠΛΑΡΑΣ, ΕΥΑΓΓΕΛΙΑ, ΑΡΗΣ, ΧΑΡΑ, ΠΑΝΑΓΙΑ, ΟΡΣΙΠΠΟΣ, ΒΑΣΙΛΙΚΗ, ΚΑΤΕΡΙΝΑ, ΝΙΚΟΣ, ΑΓΙΟΣ ΝΙΚΟΛΑΟΣ, ΛΕΝΑ, ΜΑΡΙΑ, ΚΟΡΑΛΛΙ, ΕΥΤΥΧΙΑ, ΛΑΛΟΥΣΗΣ, ΒΑΓΓΕΛΗΣ, ΑΘΑΝΑΣΙΟΣ, ΑΓΙΟΣ ΔΗΜΗΤΡΙΟΣ κ.α

#### 4. ΛΟΓΟΙ ΑΝΑΠΤΥΞΗΣ ΣΤΟ ΣΥΓΚΕΚΡΙΜΕΝΟ ΔΗΜΟ

Ο Δήμος Μεγάρων όπως προαναφέραμε λόγο της γεωπολιτικής θέσης έχει γίνει ένας πλήρως αυτόνομος δήμος με δυνατότητες να προσελκύσει κόσμο και επιχειρήσεις πιο αναλυτικά :

- Η κοντινή απόσταση Αθήνας –Μεγάρων έχει ως αποτέλεσμα , η μορφή της οικονομικής , κοινωνικής , πολιτιστικής ζωής των πολιτών να επηρεάζονται άμεσα από την οικονομία της Αθήνας. Σήμερα που οι συγκοινωνίες μικραίνουν τις αποστάσεις , ο ομφάλιος αυτός λώρος δημιουργεί σχεδόν απόλυτη αλληλεξάρτηση.
- Έχει καταφέρει να διατηρήσει σημαντικές εκτάσεις της περιφέρειας του αδόμητες με αποτέλεσμα να μπορεί ακόμα για ένα χρονικό διάστημα να επιλέξει την ορθολογική ανάπτυξη τους μέσω χωροταξικών παρεμβάσεων και προσέλκυση μεγάλων επενδύσεων.
- Δέχεται σημαντικές πιέσεις για την ανάπτυξη άναρχης δόμησης. Σε λίγα χρόνια, οι πιέσεις αυτές για πρόσθετη δόμηση, εάν δεν κατευθυνθούν μέσα από ένα οργανωμένο πλαίσιο ανάπτυξης θα δημιουργήσουν ένα προάστιο της Αθήνας με αστική δόμηση ( χαμηλών εισοδημάτων ) και με έντονα διοικητικά, πολεοδομικά και περιβαλλοντικά προβλήματα.
- Η εγγύτητα του δήμου σε μεγάλες βιομηχανικές μονάδες παραγωγής και αποθήκευσης όπως αυτές του Ασπρόπυργου και της Ελευσίνας, δημιουργούν έντονες τάσεις περαιτέρω συγκέντρωσης ανάλογων δραστηριοτήτων (ΔΕΠΑ, ΕΛΠΕ, βιομηχανίες, κέντρα αποθήκευσης-LOGISTICS) με σημαντική επιβάρυνση του Περιβάλλοντος και των αστικών περιοχών των Δήμων.

- Ο Δήμος Μεγάρων <<πλησίασε ξαφνικά>> την Αθήνα λόγω της εξαιρετικά μεγάλης συντόμευσης στο χρόνο μεταφοράς και στην νέα οδική και σιδηροδρομική διαδρομή που συνδέει τις δύο πόλεις. Η κατασκευή της Αττικής Οδού, η συνεχής βελτίωση της Εθνικής Οδού Αθηνών - Κορίνθου, η δημιουργία της Λεωφόρου Νάτο, η απότομη ανάπτυξη των περιοχών Ασπροπύργου (κέντρα LOGISTICS) αλλά κυρίως η συνεχής βελτίωση του προαστιακού σιδηρόδρομου, δημιούργησαν νέες συνθήκες αλληλεπίδρασης μεταξύ των δύο πόλεων.
- Η δυνατότητα Χωροταξικού Σχεδιασμού με Στρατηγική Στόχευση από το ΥΠΕΧΩΔΕ για πρώτη φορά τα τελευταία χρόνια με την κατάρτιση του εθνικού Χωροταξικού Σχεδίου, αποτελεί μία μοναδική ευκαιρία για το Δήμο Μεγαρέων να καταθέσει την δική του πρόταση (ειδικό χωροταξικό σε επίπεδο Δήμου) που θα ενταχθεί στο Γενικό Χωροταξικό Πλαίσιο. Ο Δήμος πρέπει να πρωτοτυπήσει σε σχέση με τις σχετικά όμοιες υποβαθμισμένες περιοχές.

Τα έντονα Περιβαλλοντικά Προβλήματα απαιτούν ορθολογική διαχείριση υδάτων και περιαστικών δασών καθώς και ισόρροπη δόμηση. Τα Μέγαρα έχουν σημαντικές εκτάσεις που μπορούν να χρησιμοποιηθούν για επενδύσεις. Παράλληλα υπάρχουν τα Γεράνεια Όρη και το Όρος Πατέρας που μπορούν να αποτελέσουν τους πνεύμονες αλλά και τους συλλεκτήρες υδάτων για το νέο σύγχρονο Δήμο. Ακόμα διαθέτει σημαντικό θαλάσσιο μέτωπο, ελεύθερο προς αξιοποίηση όπως η δημιουργία σύγχρονων πλαζ ή κάποιας μαρίνας.

Η άμεση χωροθέτηση αυτών των δραστηριοτήτων στα Μέγαρα θα αποκλείσει άλλους όμορους δήμους από ανταγωνιστικές προτάσεις δημιουργώντας μία μοναδικότητα στην περιοχή των Μεγάρων και της Πάχης. Στην περίπτωση της χωροθέτησης στην ανατολική πλευρά του θαλάσσιου μετώπου θα δημιουργηθεί μοναδική ευκαιρία ανάπτυξης – ανάπλασης αθλητισμού και ψυχαγωγίας στον οικισμό.

Οι λόγοι είναι:

- Η περιοχή είναι ευκολότερη η πρόσβαση από την νέα εθνική οδό (δίπλα στην έξοδο) απ'ότι αν γινόταν η συγκεκριμένη ανάπλαση βορειότερα της πόλης ή ακόμα και μέσα στην πόλη. Ακόμα υπάρχει στάση του προαστιακού σιδηροδρόμου. Έτσι η Πάχη είναι προσβάσιμη απο στεριά (ΚΤΕΛ, προαστιακος και ΝΕΟΑΚ), θάλασσα (λιμάνι) και από το αεροδρόμιο.
  
- Οι υπάρχουσες υποδομές (ψαροταβέρνες, καφετέριες) μπορούν να στηρίξουν τις ανάγκες όλων των επισκεπτών.
  
- Ο οικισμός της Πάχης είναι ήδη γνωστός λόγω της πίστας των Μεγάρων αλλά και του αεροδρομίου που υπάρχει.



Βόρεια άποψη απο Άγιο Γεώργιο(Φωτογραφία 10)

- i. Νέα Εθνική Οδό
- ii. Προαστιακός Σιδηρόδρομος
- iii. Πίστα Μεγάρων
- iv. Αεροδρόμιο

## 4.2 ΓΙΑΤΙ ΕΠΙΛΕΓΟΥΜΕ ΤΟ ΣΥΓΚΕΚΡΙΜΕΝΟ ΤΜΗΜΑ

Το θέμα της πτυχιακής μας εργασίας είναι η Μεθοδολογία Ανάπλασης της Αιγιαλίτιδας Ζώνης στη περιοχή Πάχης Μεγάρων. Όμως δεν μας επιτρέπεται να κάνουμε εφικτή την ανάπλαση σε όλο το μήκος της γι' αυτό επιλέγουμε το συγκεκριμένο τμήμα όπως φαίνεται στη φωτογραφίες 11, 12,13 ως έχει μέχρι τώρα. Οι λόγοι που δεν μπορούμε να αναπλάσουμε και την υπόλοιπη αιγιαλίτιδα ζώνη είναι διότι δυτικά του τμήματος υπάρχει ήδη ο παραδοσιακός παραθαλάσσιος οικισμός και με κάποια ανάπτυξη με ψαροταβέρνες, καφετέριες και το γραφικό λιμανάκι (φωτογραφίες 1,2,3). Στα ανατολικά του τμήματος που επιλέξαμε είναι ιδιοκτησία της ΔΕΠΑ και αφενός δεν μας το παραχωρούν, αφετέρου δεν μπορούμε να την αναπλάσουμε διότι υπάρχουν εγκαταστάσεις της συγκεκριμένης εταιρίας για την μεταφορά υγρού φυσικού αερίου από την Ν. Ρεβυθούσα και από καράβια. Οι συγκεκριμένες εγκαταστάσεις απέχουν αρκετά από το τμήμα γης που επιλέξαμε για να αναπτύξουμε και να αναπλάσουμε. Το συγκεκριμένο κομμάτι είναι  $5707 \mu^2$  ενώ με το τμήμα που προσθέτουμε εμείς μετά την απαλλοτρίωση που γίνεται σε ένα μέρος του λόφου, γίνεται  $22860 \mu^2$ . Το συγκεκριμένο τμήμα είναι αμφιθεατρικό όπως φαίνεται και από τις φωτογραφίες και αυτό μας ωφελεί για τη δημιουργία αυτών που θέλουμε να κατασκευάσουμε εφόσον αρχικά γίνει κάποια διαμόρφωση του εδάφους.



Πανοραμική άποψη τμήματος ανάπτυξης ( φωτογραφία 11 )



Δυτική άποψη τμήματος ανάπτυξης ( φωτογραφία 12 )



Ανατολική άποψη τμήματος ανάπτυξης ( φωτογραφία 13 )

## 5. ΑΝΑΠΛΑΣΗ - ΑΝΑΠΤΥΞΗ

Με τον όρο **ανάπλαση – ανάπτυξη** ( τόσο στο σχεδιασμό όσο και στην εκτέλεση) λέγεται η δόμηση εις τρόπον ώστε να εξυπηρετούν τις ανάγκες της οργανωμένης κοινωνικής διαβίωσης και απασχόλησης των κατοίκων, αλλά και να βρίσκονται σε ανταπόκριση με τα φυσικά, οικονομικά και αισθητικά δεδομένα της περιοχής.

Η δημιουργία ενός σημαντικού πόλου έλξης δραστηριοτήτων σε μία οργανωμένων δραστηριοτήτων περιοχή αναμένεται να δημιουργήσει συνεργασίες όπου κάθε επένδυση θα στηρίζει πολλαπλασιαστικά τις άλλες, π.χ. η προσέλκυση κόσμου θα στηρίζει οικονομικά όλες τις επιχειρήσεις. Στόχος της πρότασης αυτής είναι η ανάδειξη της περιοχής , να προστατεύσει το τοπικό περιβάλλον και να το θωρακίσει από την άναρχη ή αυθαίρετη δόμηση στο μέλλον. Ιστορικοί λόγοι όπως επίσης η γεωγραφική θέση αλλά και η έκταση που προσφέρεται είναι τα κίνητρα για να ασχοληθούμε με την ανάπλαση της συγκεκριμένης περιοχής

Τέτοιου είδους αναπλάσεις έχουν πραγματοποιηθεί σε πάρα πολλές περιοχές ανά την Ελλάδα και με αυτές τις ενέργειες έχουν ενεργοποιηθεί τόσο η

συγκεκριμένες όσο και η γύρω περιοχές. Έχουμε να παρουσιάσουμε ως παράδειγμα την ανάπτυξη στη περιοχή του Ταύρου.

## 5.1 ΠΑΡΑΔΕΙΓΜΑ Η ΑΝΑΠΛΑΣΗ ΣΤΟΝ ΤΑΥΡΟ

1. Όπως είναι γνωστό η οικιστική ανάπτυξη της μεταπολεμικής Ελλάδας στηρίχτηκε στο σύστημα της αντιπαροχής με τα γνωστά και πάρα πολυ σχολιασμένα αποτελέσματα.

Η κρατούσα γενική άποψη ότι ο τρόπος αυτής της γρήγορης και ταυτόχρονα απρογραμμάτιστης οικιστικής ανάπτυξης λειτούργησε εις της ποιότητας του οικιστικού περιβάλλοντος.

Το είδος αυτής της ανάπτυξης συμπληρώθηκε με τις περίφημες περιοχές αυθαιρέτων με ακόμα χαμηλότερη ποιότητα και για το περιβάλλον και για την ίδια της κατοικίας που κατασκευάστηκε με τον τρόπο αυτο.

Παρότι σκοπός αυτού του άρθρου δεν είναι ο σχολιασμός του τρόπου αυτού της οικιστικής ανάπτυξης θα παρατηρήσουμε ότι παρ'όλα αυτά οι αυξημένες οικιστικές ανάγκες της μεταπολεμικής Ελλάδας καλύφθηκαν μέσα σε λίγες δεκαετίες τουλάχιστον μονοπωλιακές συγκεντρώσεις από μικροκατασκευαστές εν γένει και κυρίως χωρίς συμμετοχή του τραπεζικού συστήματος ή του κράτους σαν φορέα χρηματοδότησης.

Η συμμετοχή κρατικών ή γενικότερα κοινωνικών φορέων στην περίοδο αυτή μπορεί να χαρακτηριστεί σαν αμελητέα.

Η αντίστροφη μέτρηση για το σύστημα της αντιπαροχής άρχισε μετά το 1973.

Η μείωση της παραγωγής κατοικιών συνεχίζεται σιγά σιγά μέχρι και σήμερα.

Εκείνο όμως που ενδιαφέρει ιδιαίτερα είναι οι ποιοτικές αλλαγές σε ότι αφορά τη χωροταξική κατανομή των πολυκατοικιών και τις εισοδηματικές τάξεις που αποτελούν την πελατεία των κατασκευαστών.



Πράγματι, σήμερα η επιχειρηματική δραστηριότητα στρέφεται τουλάχιστον στο λεκανοπέδιο της Αττικής προς τις περιοχές που έχουν μικρούς συντελεστές δόμησης, μεγαλύτερα ποσοστά κοινόχρηστων χώρων, καλύτερη αστική υποδομή και φυσικά απευθύνεται σε μεσαία ή υψηλά εισοδήματα. Αντίθετα τις πρώτες δεκαετίες μετά τον πόλεμο η αντιπαροχή στέγαζε κυρίως χαμηλοεισοδηματικές τάξεις και χρησιμοποίησε για κεφάλαιο την λαϊκή αποταμίευση.

Χωροταξικά αυτό προϋποθέτει αλλά και προκαλεί ανάπτυξη με πολύ καλή όψη στις βόρειες και ανατολικές περιοχές και το αντίθετο στις λεγόμενες δυτικές και κεντρικές συνοικίες που είχαν και διατηρούν ακριβώς τα αντίθετα χαρακτηριστικά.

Οι λόγοι αυτοί του άνισου τρόπου οικιστικής ανάπτυξης είναι πάρα πολλοί και αρκετά σύνθετοι, μπορεί να έχουν σχέση με το μέσο εισόδημα, με τον περιορισμό των λαϊκών αποταμιευτικών δυνατοτήτων, με τους καλύτερους πολεοδομικούς όρους ανάπτυξης (μεγάλοι οικισμοί – ελεύθεροι χώροι – πράσινο) που επεφύλλαξε η κρατική πολιτική για τις ευνοούμενες περιοχές κ.α.

Γεγονώς πάντως παραμένει ότι τα ποσοστά της αντιπαροχής στις υποβαθμισμένες συνοικίες είναι σήμερα της τάξης του 25% και κάτω η ζήτηση μικρότερη, η προσφορά οικοπέδων μηδαμινή και συνακόλουθα το επιχειρηματικό ενδιαφέρον μειωμένο αφού οι όροι αυτοί δεν αποφέρουν κέρδη.

2. Οι συνθήκες αυτές χειροτερεύουν εκεί όπου υπάρχουν μικρές ιδιοκτησίες και τέτοιες χαρακτηριστικές περιοχές μικρών ιδιοκτησιών είναι οι προσφυγικές περιοχές όπως η Καισαριανή, ο Ταύρος ή η Νίκαια.

Είναι οι περιοχές όπου εμφανίζονται τα πρώτα στεγαστικά προγράμματα του ελληνικού κράτους στη δεκαετία του 1920 ή του 1930.

Ενώ η κατάσταση η κατάσταση εμφανίζεται με τα ακόλουθα χαρακτηριστικά:

Ιδιοκτησίες της τάξεως των 30 – 40 μ<sup>2</sup> η κάθε μία, κοινόχρηστες λωρίδες ανάμεσα στα οικοδομικά τετράγωνα ανάλογων μεγεθών που ανήκουν

στο Υπουργείο Κοινωνικών Υπηρεσιών, κάτοικοι χαμηλού εν γένει εισοδήματος, υποβαθμισμένο πολεοδομικό περιβάλλον, τυχαία σώρευση ασυμβίβαστων με περιοχλες κατοικίας χρήσεως (βιομηχανίες, βιοτεχνίες κ.λ.π) κατοικίες γερασμένες απαράδεκτης ποιότητας για τα σημερινά δεδομένα και βεβαίως θεωρητικά μόνο προσφερόμενη αντιπαροχή κάτω του 25%.

Είναι προφανές ότι καμία επιχειρηματική δραστηριότητα δεν είναι δυνατόν να στραφεί προς τις περιοχές αυτές.

Οι περιοχές αυτές τείνουν να μετατρέπουν σε γκέτο που συναντάμε μόνο στις παρυφές τριτοκοσμικών πόλεων όπως η Κωνσταντινούπολη ή η Πόλη του Μεξικό.

3. Έτσι επισημαίνεται η ανάγκη αναπλάσεων των περιοχών αυτών με φορείς που ανήκουν στον ευρύτερο δημόσιο τομέα, είναι συνεταιριστικοί, ανήκουν στην τοπική αυτοδιοίκηση είτε αποτελούν συνδυασμούς των παραπάνω με κλύριο και βασικό χαρακτηριστικό τον κοινωνικό και όχι κερδοσκοπικό τους χαρακτήρα.

Με πολλή καλή θέληση και προσπάθεια οι θεσμικές αλλαγές που άρχισαν με το Ν. 947/78 και συνεχίστηκαν με το Ν. 1337/83 όπως βελτιώθηκε αργότερα και με το Νόμο για τους συνεταιρισμούς παρέχουν κάποιες δυνατότητες σπεμβάσεων και τούτο ανεξάρτητα με τη δίκαιη κριτική που έγινε και γίνεται και ως προς τη φιλοσοφία των Νόμων αυτών (947/78) και ως προς τη νομοτεχνική της πληρότητα – (1397/23 κ.λ.π).

Η ανάπλαση ενός οικοδομικού τετραγώνου στον Ταύρο είναι μαζί με αντίστοιχη επέμβαση που κάνει η ΔΕΠΙΟΣ στην Καισαριανή, τα πρώτα παραδείγματα επέμβασης με νέους τρόπους σε κατοικημένες περιοχές και μάλιστα προσφυγικές που αποτελούν και την αιχμή του προβλήματος. Το ενδιαφέρον της επέμβασης στον Ταύρο βρίσκεται σε ότι δεν αποτελεί εξαγγελία ούτε μελέτη αλλά βρίσκεται σήμερα στο στάδιο της κατασκευής και παρέχει στοιχεία χρήσιμης εμπειρίας για το μέλλον.

Το έργο « Ανάπλαση προσφυγικών πολυκατοικιών στο ΔΗΜΟ ΤΑΥΡΟΥ» είναι ουσιαστικά η κατεδάφιση παλαιών προσφυγικών πολυκατοικιών, στο Ο.Τ 1γ του Δήμου Ταύρου και η ανέγερση στη θέση τους

νέων για την αντιμετώπιση των στεγαστικών αναγκών των κατοίκων και κατασκευή κτιρίου επί της οδού Πειραιώς που θα καλύψει το μεγαλύτερο μέρος του κόστους του έργου.

Το Ο.Τ 1γ βρίσκεται στο κέντρο του Δήμου Ταύρου, πολύ κοντά στο νέο Δημαρχείο και το υπό διαμόρφωση πάρκο των Δημοτικών Σφαγείων.

Έχει έκταση 9687 μ<sup>2</sup> και διασχίζεται από μια μη εγκεκριμένη οδό, την οδό Χρήστου Κατσιγιάννη μεγάλης κυκλοφορίας.

Σ' αυτό ήταν οχτώ παλιές προσφυγικές πολυκατοικίες, από τις οποίες οι έξι διώροφες γύρω στο 1936 και οι δύο τριώροφες κτισμένες γύρω στο 1950.

Σ' αυτές υπήρχαν 136 διαμερίσματα εμβαδού 40 – 45 μ<sup>2</sup> που στεγάζουν αντίστοιχο αριθμό οικογενειών κατά μεσω όρο τετραμελών.

Η επιφάνεια του οικοπέδου που αναλογεί στις παραπάνω ιδιοκτησίες είναι το 40% του οικοπέδου ενώ οι υπόλοιποι χώροι του Ο.Τ. 60% ανήκαν στο Υπουργείο Κοινωνικών Υπηρεσιών και παραχωρήθηκαν στη ΔΕΠΟΣ για να χρησιμοποιηθούν αποκλειστικά για την ανάπλαση.

Το εμβαδόν του οικοπέδου που αναλογεί σε κάθε ιδιοκτησία κυμαίνεται από 20 -25 μ<sup>2</sup>. Η καλυπτόμενη επιφάνεια του Ο.Τ. ήταν γύρω στο 32%, ταυτόχρονα περίπου 80 από τους ιδιοκτήτες είχαν κάνει αυθαίρετες προσθήκες στα σπίτια τους πάνω στο οικόπεδο του Υπουργείου Κοινωνικών Υπηρεσιών. Μ' αυτές η συνολική καλυπτόμενη επιφάνεια του Ο.Τ. έφτανε περίπου το 45% του όλου οικοπέδου.

Η κάλυψη αυτή σε συνδυασμό με την ύπαρξη της οδού που διασχίζει το Ο.Τ. και το γεγονός ότι πολλοί κάτοικοι έχουν δημιουργήσει αυθαίρετα χωρισμό αυλών με τοίχους ή κιγκλιδώματα και πρόχειρα στέγαστρα αυτοκινήτων ή αποθηκών δημιουργεί όχι μόνο την εντύπωση αλλά και στην ουσία ανυπαρξία ακάλυπτου χώρου.

Η ποιότητα και η υποδομή των κατοικιών αυτών ήταν άθλια (οι περισσότερες στερούνταν κουζίνας ή λουτρού) το δίκτυο ύδρευσης ήταν παμπάλαιο δημοτικό που ανά πάσα στιγμή με μία τοπική βλάβη μπορεί να το καταστρέψει ολόκληρο, η δε περιοχή στερείται χώρων κοινωνικής εξυπηρέτησης των κατοίκων.

Το έργο της ανάπλασης που ξεκίνησε με συνεργασία του Δήμου Ταύρου με τη ΔΕΠΟΣ και συνάντησε τη συμφωνία της συντριπτικής πλειοψηφίας των κατοίκων έχει αντικείμενο την αντικατάσταση των παλιών προσφυγικών πολυκατοικιών με νέες σύγχρονες ενταγμένες σε ένα ενιαίο συγκρότημα κατοικιών, καταστημάτων και κοινωφελών εγκαταστάσεων .

Συγκεκριμένα η μελέτη του έργου προβλέπει:

- Ενοποίηση του Ο.Τ. με την κατάργηση της οδού Χρ.Κατσιγιάννη.
- Ανέργεση οκτώ πολυκατοικιών για την στέγαση των 136 δικαιούχων.
- Ανέργεση ενός κτιρίου καταστημάτων και γραφείων επί της οδου Πειραιώς το οποίο θα στεγάσει μια σειρά λειτουργίες απαραίτητες τόσο για την συγκεκριμένη όσο και τημ ευρύτερη περιοχή και θα απομονώσει την περιοχή κατοικίας από τις οχλήσεις της οδού Πειραιώς.

Η διαδικασία ανάπτυξης της περιοχής άρχισε στις 17/1/85 και κράτησε δύο περίπου χρόνια μέσα στα οποία χρειάστηκε να ξεπεραστούν χρονοβόρες διαδικασίες υπαγωγής της περιοχής στις διατάξεις του Ν.1337/83, να δημιουργηθεί συναιτερισμός των κατοίκων, να εκδοθεί σειρά Διαταγμάτων, να επιλυθούν πρωτότυπα νομικά προβλήματα.

Ο χώρος του άρθρου αυτού δεν θα έφτανε να περιγράψουμε απλώς τις διαδικασίες αυτές.

Το ότι απαιτήθηκαν μόνο δύο χρόνια οφείλεται στην προσπάθεια-εντελώς έξω από τους ρυθμούς του δημόσιου τομέα-των συναδέλφων που ασχολήθηκαν και θεώρησαν το έργο προσωπική τους υπόθεση.Και εδώ πρέπει να τονισθεί η ανεπάρκεια του σχετικού θεσμικού πλαισίου και η γραφειοκρατική του δομή,όπως και η χρησιμότητα της σχετικής εμπειρίας που αποκτήθηκε.

Το έργο άρχισε να κατασκευάζεται με το τέλος του 1986 και παραδίδεται στα μέσα το 1989.Το συνολικό κόστος της επένδυσης που περιλαμβάνει όλα τα έξοδα και όχι μόνο τις δαπάνες κατασκευής προυπολογίζεται με σημερινές τιμές σε 1.300.000.000 δρχ περίπου, δηλαδή περί τις 45.000δρχ/μ<sup>2</sup> μεικτής κτισμένης επιφάνειας.

Η συνολική δαπάνη θα καλυφθεί κατ' αρχήν από πωλήσεις στην ελεύθερη αγορά λίγων διαμερισμάτων και κυρίως καταστημάτων στην Πειραιώς και στις παρόδους και γραφείων στην Πειραιώς.

Ο φορέας εκτέλεσης του έργου είναι κοινοπραξία του Δήμου Ταύρου και της ΔΕΠΟΣ με σημαντική διαχειριστική και διοικητική αυτονομία και ιδιωτικοοικονομικό χαρακτήρα από την άποψη της οργάνωσης και της λειτουργίας του.

5. Τα πλεονεκτήματα της επέμβασης μπορούν να χαρακτηρισθούν σαν κοινωνικά, πολεοδομικά.

Ο κοινωνικός χαρακτήρας του έργου προκύπτει καταρχήν από το δεδομένο χαμηλό εισοδηματικό επίπεδο των ωφελούμενων οικοπεδούχων χωρίς αυτό να σημαίνει λεπτομερή έλεγχο της εισοδηματικής κατάστασης του καθενός. Επιπλέον παρέχονται σε κάθε οικοπεδούχο, εκτός από τα 67 μ<sup>2</sup> που δίνεται σαν αντιπαρόχη πρόσθετο εμβαδόν κατά τις ανάγκες του με την τιμή των 38.000 δρχ/μ<sup>2</sup> μέχρι να συμπληρωθούν 100 μ<sup>2</sup> διαμερίσματος. Πρέπει να τονισθεί ότι η τιμή αυτή είναι κάτω από το σημερινό κόστος και ακόμα κάτω από το ήμισυ της τέχουσας τιμής πωλήσεως των διαμερισμάτων της περιοχής.

Ο πολεοδομικός χαρακτήρας εκφράζεται με τη δημιουργία ευπρόσωπης περιοχής κατοίκιας και συμβιβαστών χρήσεων όπως υπηρεσίες και εμπορικές δραστηριότητες συνδυασμένης με χώρους πολιτιστικών χρήσεων, περισσότερους ελεύθερους χώρους, μειωμένο συντελεστή δομήσεως σε σχέση με αυτόν της περιοχής, περισσότερο πράσινο.

6. Το πρόβλημα που αντιμετωπίζει σήμερα τό έργο και θα αντιμετωπίσει και στο μέλλον είναι οικονομικό.

Όλα τα πλεονεκτήματα κοινωνικά και πολεοδομικά που αναφέραμε δεν είναι χωρίς κόστος. Κάθε τετραγωνικό που δίνεται με μειωμένη τιμή για κοινωνικούς λόγους, κάθε ελεύθερος κοινόχρηστος χώρος επιβαρύνει την κατασκευή και τούτο σε μια περιοχή για την οποία δεν ενδιαφέρεται η ιδιωτική επιχειρηματική δραστηριότητα χωρίς μάλιστα το βάρος της άσκησης κοινωνικής ή πολεοδομικής πολιτικής.

Ο χαρακτήρας της κοινοπραξίας που από άποψη οργάνωσης ακολουθεί αρχές ιδιωτικού τομέα αλλά ταυτόχρονα δεν είναι κερδοσκοπικές και οπωσδήποτε έχει αυξημένες απαιτήσεις διαφάνειας, κάποιες πρόσθετες δυσκολίες αποφάσεων και αυξημένες απαιτήσεις νομιμότητας των ενεργειών της συντίνει στην αύξηση των λειτουργικών της δαπανών και την επιβαρύνει με δαπάνες που η αντίστοιχη δραστηριότητα αποφεύγει με «ημινόμιμους» τρόπους.

Χαρακτηριστικά αναφέρουμε για παράδειγμα ότι οι επιβαρύνσεις του ΙΚΑ για την κοινοπραξία είναι μεγαλύτερες γιατί είναι υποχρεωμένη να κρατά μισθοδοτικές καταστάσεις με πραγματικά ημερομίσθια σε τιμές και σε αριθμό ενώ οι ιδιώτες κατασκευαστές δηλώνουν τα ελάχιστα συμβατικά ή περικόπτουν ένα στις έξι ημερομίσθια ώστε να πειθαναγκάσουν τους εργαζόμενους να επιβαρυνθούν με την δική τους συμμετοχή που παραδοσιακά δεν δέχεται να πληρώσει το εργατοτεχνικό προσωπικό. Κάτι ανάλογο ισχύει με το ΦΠΑ ή με τη δυνατότητα διατήρησης τοκοφόρων λογαριασμών στις τράπεζες όπου παρά τις απαγορεύσεις οι ιδιωτικές επιχειρήσεις διατηρούν. Το τελευταίο υποτίθεται ότι θα λυθεί αλλά στην πραγματικότητα τη στιγμή που γράφονται αυτές οι γραμμές παραμένει εξαγγελία.

Η κοινοπραξία δεν έχει ίδια κεφάλαια. Διότι σημαίνει ότι προσπαθεί να εξασφαλίσει το απαραίτητο κεφάλαιο κίνησης από δανειοδότηση που βεβαίως είναι μόνο ποσοστό των πραγματοποιούμενων δαπανών εξασφαλίζεται δύσκολα γιατί οι διαδικασίες του Ταμείου Παρακαταθηκών και Δανείων όπως άλλωστε και του τραπεζικού συστήματος κάθε άλλο παρά χρονική συνέπεια μπορούν να εξασφαλίσουν. Και τούτο όταν σήμερα για να είναι οικονομικά υγιής μια οικοδομική επιχείρηση πρέπει να διαθέτει ίδια κεφάλαια της τάξεως του 30% της επένδυσης.

Αυτό σημαίνει δυσχέρεια επικερδών επιχειρηματικών ελιγμών όπως προαγορές υλικών και αντίστροφα πιέσεις για πρόωρες πωλήσεις σε χαμηλές τιμές.

Το εύλογο ερώτημα είναι πώς κάτω από τέτοιες συνθήκες το έργο είναι ανταποδοτικό. Αυτό οφείλεται κύρια στην ευτυχή συγκυρία ότι το οικοδομικό

τετράγωνο που αναπλάθεται βλέπει στη οδό Πειραιώς πράγμα που εξασφαλίζει χώρους καταστημάτων και γραφείων μεγάλης αξίας με πρόσωπο σε κατ' εξοχήν εμπορικό δρόμο και στο ότι η ίδια η ανάπλαση λόγω της κλίμακας της αυξάνει την αξία της περιοχής. Ταυτόχρονα η μεγάλη κλίμακα του έργου βοηθάει στη μείωση του κόστους με πιο σύγχρονες μεθόδους οργάνωσης και τεχνολογίας.

7. Η προσδοκώμενη επιτυχία του έργου όπως αναπτύχθηκε δεν πρέπει να μας δημιουργεί την εντύπωση κατευθύνσεων οικιστικής πολιτικής. Οφείλεται κυρίως σε συγκυριακούς λόγους, σε προσωπικές προσπάθειες υπέρβασης του θεσμικού πλαισίου και των παραδοσιακών αγκυλώσεων του δημοσίου τομέα που παραδοσιακά παρεμβαίνει στην παραγωγή και συνήθισε να μην παράγει. Σηματοδοτεί πιθανόν μια κατεύθυνση προς την οποία πρέπει απ' ο και παρά να τείνει οικιστική ανάπτυξη και σίγουρα θα μας δώσει πραγματικά στοιχεία που θα βοηθήσουν στην χάραξη κάποιας οικιστικής πολιτικής. Χωρίς όμως ξεκαθαρισμένες επιλογές που αφορούν το κράτος και τους φορείς του οι παρεμβάσεις αυτές θα παραμείνουν σημειακού χαρακτήρα χώρους γενικότερη σημασία ανατροπής των σημερινών όρων οικιστικής και πολεοδομικής ανάπτυξης.

#### 4.1 ΜΕΛΕΤΗ ΔΗΜΙΟΥΡΓΙΑΣ ΕΝΑΛΛΑΚΤΙΚΟΥ ΤΟΥΡΙΣΜΟΥ

Ο Δήμος Μεγαρέων χρησιμοποίησε μια εταιρία και συγκεκριμένα την Discovering Value Associates – D.V.A. ΑΕ για να εκπονήσει την Μελέτη για την Δημιουργία Περιοχής Εναλλακτικού Τουρισμού (ΠΕΤ) για το συγκεκριμένο Δήμο. Οι προτάσεις που παρουσίασε ήταν συγκεκριμένες και είναι οι εξής:

- Δημιουργία Μαρίνας για την προώθηση του Θαλάσσιου Τουρισμού
- Συνεδριακό Κέντρο – Ξενοδοχείο
- Δημιουργία Γηπέδων Γκόλφ – Τουριστικών Κατοικιών – Κέντρου Spa και Ξενοδοχείου

- Δημιουργία Θεματικού Πάρκου Ψυχαγωγίας και Εκπαίδευσης – Δημιουργία Αρχαιολογικού Πάρκου και Προβολής των Αποικιών των Μεγάρων και
- Δημιουργία Αυτοκινητοδρόμου για την προώθηση του Μηχανοκίνητου Αθλητισμού.

Για την δημιουργία του Αυτοκινητοδρόμου προτείνεται η περιοχή που υπάρχει ήδη πίστα αγώνων η οποία βρίσκεται βόρεια του τμήματος ανάπλασης μας σε απόσταση περίπου 2 χλμ. και βόρεια από τον λόφο του Αγ. Γεωργίου Πάχης που έχει πανοραμική εικόνα και προς την πίστα.

η ανάπλαση και η ανάπτυξη μας θα θεωρηθεί Όσον αφορά την Δημιουργία της Μαρίνας για την προώθηση του Θαλάσσιου Τουρισμού η περιοχή που προτείνει να χωροθετηθεί η εταιρία μελετών είναι το θαλάσσιο μέτωπο νότια της περιοχής ανάπλασης ο οποίο βρίσκεται δίπλα από το καταφύγιο αλιευτικών σκαφών. Το συγκεκριμένο θέμα μας αφορά άμεσα διότι η επισκεψιμότητα της περιοχής της Πάχης θα αυξηθεί ραγδαία και απολύτως επιτυχής.

Η πλέον δόκιμη επένδυση για την δημιουργία Εναλλακτικού Τουρισμού στην περιοχή είναι η δημιουργία της πρώτης Μαρίνας στην Δυτική Αττική η οποία θα δημιουργήσει μια μοναδική ευκαιρία ανάπτυξης του Θαλασσιού Τουρισμού στην περιοχή. Το γραφικό Λιμάνι της Πάχης θα αποτελέσει ένα σύγχρονο λιμάνι για τον θαλάσσιο τουρισμό και θα δημιουργήσει πολλές θέσεις εργασίας στην φιλοξενία και στη συντήρηση σκαφών.

## **5.2 ΠΡΟΤΑΣΕΙΣ ΓΙΑ ΑΝΑΠΛΑΣΗ ΣΤΗ ΠΑΧΗ**

Για την Ανάπτυξη και Ανάπλαση του Δήμου Μεγάρων και συγκεκριμένα στην περιοχή της Πάχης η μελέτη περιλαμβάνει τα εξής:

1. Συνεδριακό – εκθεσιακό πολυχρηστικό κέντρο
2. Ένα υπαίθριο χώρο πολλαπλών πολιτιστικών δραστηριοτήτων.
3. Καφετέρια δύο ορόφων
4. Χώρος στάθμευσης
5. Γήπεδα ποδοσφαίρου 5x5 - Γήπεδα μπάσκετ
6. Χώροι πρασίνου



7. Ιατρείο Πρώτων Βοηθειών.

## 6. ΣΤΟΙΧΕΙΑ ΜΕΛΕΤΩΝ

Για να πραγματοποιηθεί η ανάπλαση σε μία περιοχή όπως έγινε στο οικοδομικό τετράγωνο 1γ στο κέντρο του Δήμου Ταύρου πρέπει να γίνει μία προκαταρκτική μελέτη που να συνοδεύει την πρόταση και να περιλαμβάνει τα εξής:

- α. Τοπογραφικό διάγραμμα που θα απεικονίζει τα κτίσματα (εάν υπάρχουν) καθώς και όλα τα λοιπά στοιχεία εδάφους.
- β. Απόσπασμα τυχόν υφιστάμενου ρυθμιστικού σχεδίου (χρήση γης, πυκνότητα, κυκλοφορία).
- γ. Αποσπάσματα τυχόν υπάρχοντος ρυμοτομικού σχεδίου με τους όρους δομήσεως της ευρύτερης περιοχής ή στοιχεία των εκτελουμένων ή προγραμματισθέντων έργων.
- δ. Απογραφή των κατοίκων κατά οικογένειες.
- ε. Απογραφή των επαγγελματικών εγκαταστάσεων.
- στ. Στοιχεία τυχόν υπάρχουσας υποδομής.
- ζ. Διερεύνηση των κοινωνικών και οικονομικών συνθηκών της περιοχής.
- η. Αν δεν υπάρχει ρυθμιστικό σχέδιο της περιοχής, πρόταση επί θεμάτων πυκνότητας χρήσεως του εδάφους και της κυκλοφορίας της περιοχής.
- θ. Σκαρίφημα της προτεινόμενης πολεοδομικής λύσεως υπό κατάλληλη κλίμακα.
- ι. Οικονομικά στοιχεία της προτεινόμενης λύσης
- ια. Χρονοδιάγραμμα εκπόνησης των μελετών και εκτελέσεων των εργασιών.

Μερικά από τα παραπάνω στοιχεία μπορούν να παραλειφθούν καθώς η συγκεκριμένη μελέτη αποτελεί μια πρόταση.

## 6. ΤΕΧΝΙΚΕΣ ΠΕΡΙΓΡΑΦΕΣ

### 6.1 Περιγραφή γηπέδου

Η παρούσα μελέτη περιλαμβάνει τον αγωνιστικό χώρο του γηπέδου με τις περιμετρικές λωρίδες και την εσωτερική περίφραξη

Το γήπεδο έχει διαστάσεις αγωνιστικού χώρου σύμφωνες με τις ισχύουσες προδιαγραφές , είναι μεταβλητές και ο ακριβής προσδιορισμός τους καθορίζεται κατά περίπτωση, βάση του διατεθειμένου χώρου.

Ελάχιστες διαστάσεις αγωνιστικού χώρου: 15,00\*25,00

Μέγιστες διαστάσεις αγωνιστικού χώρου:25,00\*42,00

Έτσι αν θεωρήσουμε σαν βάση της μελέτης τις μέγιστες διαστάσεις (25,00\*42,00) και της περιμετρικές λωρίδες 1,50 , 2,00 και 2,50 ο αγωνιστικός χώρος συνολικά έχει μήκος 46,00 μέτρα και πλάτος 29,00 μ. Στις δύο μικρότερες πλευρές τοποθετούνται τα δύο τέρματα με την απαραίτητη γραμμογράφιση όπως φαίνονται στα σχέδια της μελέτης , επίσης όλος ο χώρος περιμετρικά οριοθετείται με την εσωτερική περίφραξη ύψους 4,00 μ. με τις απαραίτητες εισόδους παιχτών και προπονητών.

Οι εγκαταστάσεις των γηπέδων θα περιλαμβάνουν τα εξής:

- Τεχνητό χλοοτάπητα, όπου θα τοποθετηθεί αφού πρώτα γίνουν οι απαραίτητες εκσκαφές και επιχώσεις και συμπυκνώσεις των στρώσεων
- Περίφραξη

Η περίφραξη τοποθετείται επί κατασκευής οπλισμένου σκυροδέματος, έχει ύψος 4,00 μ. και αποτελείται από κατακόρυφους γαλβανισμένους σιδεροσωλήνες .

- Αθλητικός εξοπλισμός

Ο αθλητικός εξοπλισμός θα περιλαμβάνει τα δύο τέρματα ποδοσφαίρου.

- Γραμμογράφιση

Η εργασία θα ολοκληρωθεί με την γραμμογράφιση του αγωνιστικού χώρου σε απόχρωση κίτρινη η λευκή και χρώματα συμβατά με το υλικό τεχνητού χλοοτάπητα με χάραξη την καθορισμένη από τις ισχύοντες κανονισμούς του αθλήματος.

- Περιβάλλον χώρος – Πεζοδρόμια

Η παρούσα μελέτη αφορά τυπικό γήπεδο μίνι ποδοσφαίρου 5x5 με πολλαπλές εφαρμογές.

Στο χώρο της ανάπλασης θα περιέχονται και γήπεδα άθλησης. Το πρώτο μέρος έχει 2 γήπεδα 5\*5 με κερκίδες και από τις 2 πλευρές. Το εμβαδόν του είναι 4154,68 μ<sup>2</sup> θα κατασκευαστεί και ένα ισόγειο κτίριο το οποίο θα εέχει τα αποδυτήρια των εγκαταστάσεων , ντουζιέρες, τουαλέτες , την γραμματεία αποθήκη για υλικά των γηπέδων και 2 κυλικεία. Στο διπλανό οικόπεδο το οποίο είναι έκτασης 2117,81 μ<sup>2</sup>, έχει 3 γήπεδα μπάσκετ . Το κτίριο που θα κατασκευαστεί θα εξυπηρετεί και τις 2 αθλητικές εγκαταστάσεις .

## **6.2 Συνεδριακό – Εκθεσιακό Πολυχρηστικό κέντρο**

Το συνεδριακό-εκθεσιακό πολυχρηστικό κέντρο βρίσκεται στο ανατολικό μέρος του χώρου όπου γίνεται η μελέτη .Η κατασκευή αυτή πρέπει να είναι ένας χώρος που θα περιλαμβάνει στο κέντρο της σύνθεσης μια αίθουσα πολλαπλών χρήσεων χωρητικότητας από 150 μέχρι 400 θέσεις. Όταν αναφέρουμε αίθουσα πολλαπλών χρήσεων εννοούμε μια αίθουσα που θα μπορούν να διοργανωθούν κάθε είδους συνέδρια, θεατρικές παραστάσεις ,κινηματογραφικές προβολές όπως και άλλων παρόμοιων εκδηλώσεων ( παρουσιάσεις ,σεμινάρια, ομιλίες, διαλέξεις κ.τ.λ.).Μαζί με τον συνεδριακό χώρο πρέπει να υπάρχουν και οι βοηθητικοί χώροι όπως ένα μικρό κυλικείο , χώροι υγιεινής , βεστιάριο και ένας χώρος αποδυτηρίων για τυχόν χρήση σαν θέατρο.

Το εκθεσιακό κέντρο τώρα πρέπει να είναι ένας χώρος όπου με την κατάλληλη εσωτερική κατανομή των χώρων να μπορούν να γίνονται κάθε είδους εκθέσεων. Ακόμα χρειάζεται να υπάρχουν και όλοι οι βοηθητικοί χώροι όπως τουαλέτες ,αποθήκες κ.τ.λ. Λόγω αρκετού χώρου μπορούμε να προσαρμόσουμε στο κτίριο μας και κάποιους χώρους διδασκαλίας για χορό , γλυπτική ,ζωγραφική κ.τ.λ.

Γενικός η έννοια του πολυχρηστικού κέντρου πρέπει να περιλαμβάνει μια ευρεία γκάμα δραστηριοτήτων ικανοποιώντας όλες τις πολιτιστικές , κοινωνικές καθώς επίσης και εκπαιδευτικές ανάγκες.

Στην μελέτη που γίνεται έχει αποφασιστεί να αξιοποιηθεί οικόπεδο έκτασης

2.500 μ<sup>2</sup> προκειμένου να δημιουργηθεί σύγχρονο συνεδριακό και εκθεσιακό πολυχρηστικό κέντρο.Ο πρώτος όροφος είναι 1055,40 μ<sup>2</sup>, ο δεύτερος όροφος είναι 1063,46 μ<sup>2</sup> και το πατάρι είναι 63,13μ<sup>2</sup>.

Το συγκεκριμένο έργο θα βοηθήσει για την απαιτούμενη αναπτυξιακή – επιχειρησιακή υποδομή που δεν υπάρχει στον Δήμο για διοργάνωση γενικών και κλαδικών εμπορικών εκθέσεων, συνεδριακών εκδηλώσεων και θα συμβάλει στην ανάπτυξη του συνεδριακού τουρισμού.

Είναι εργαλείο για την ανάπτυξη της επιχειρηματικότητας και δίνει στην περιοχή ένα πρόκριμα και ένα σημαντικό πλεονέκτημα να γίνει επίκεντρο συνεδρίων και εκθέσεων.

Σε ότι αφορά τον χαρακτήρα του συνεδριακού χώρου, τονίζεται η έννοια << πολυχρηστικού >> χώρου, λόγω του ότι σε αυτό θα συμπεριληφθούν οι εξής επιχειρησιακές διαστάσεις:

1. Διοργάνωση πάσης φύσεως συνεδρίων
2. Διοργάνωση σεμιναρίων σε ευρύτερα και πολλαπλά ακροατήρια
3. Διοργάνωση εκθέσεων καθ' όλη την διάρκεια του έτους
4. Διοργάνωση εκδηλώσεων όπως
  - α. παρουσίαση εταιριών
  - β. σεμινάρια σε προσωπικό (π.χ. σε πωλητές)
  - γ. εκδηλώσεις για ποικίλα θέματα (π.χ. δημιουργία franchising)

Η κατασκευή του πολυχρηστικού συνεδριακού - εκθεσιακού κέντρου χρειάζεται γιατί:

- Στηρίζει την προβολή του Δήμου λόγω του ότι θα μπορούν να διοργανώνονται συνέδρια από πολλούς φορείς
- Στηρίζει οικονομικά την λειτουργία της περιοχής από έσοδα τρίτων

Στηρίζει την οικονομία και την επιχειρηματικότητα του νομού.

### 6.3 Υπαίθριο Θέατρο

Το υπαίθριο θέατρο βρίσκεται στο ανατολικό μέρος του χώρου όπου γίνεται η μελέτη. Το συνολικό εμβαδό του οικοπέδου που το περιλαμβάνει είναι 2823,91 μ<sup>2</sup>. Το έργο αποτελείται από τέσσερα λειτουργικά τμήματα : α) τον υπαίθριο χώρο μουσικών και θεατρικών εκδηλώσεων 1500 θέσεων , β) χώροι συντηρητών – προσωπικού στο ανατολικό τμήμα του θεάτρου , γ) χώροι καλλιτεχνών στο δυτικό τμήμα , δ) χώροι κοινού (περιλαμβάνει κυλικείο και τουαλέτες)

Για τη χωροθέτηση του υπαίθριου θεάτρου λήφθηκε σοβαρά υπόψη το ανάγλυφο του εδάφους , τα πλατώματα και οι φυσικές κοιλότητες . Η ιδιαίτερα σημαντική παρουσία του απόκρημνου βράχου υπολογίστηκε έτσι ώστε οι προκαλούμενες ανακλάσεις του ήχου να ευνοούν τη λειτουργία του θεατρικού χώρου. Η τοποθέτηση του κοίλου λαμβάνει υπόψη τις απαιτήσεις του προσανατολισμού και την επαρκή επίδραση του μικροκλίματος ( φυσικός φωτισμός και αερισμός ) έτσι ώστε η παραμονή στο θέατρο κατά τη διάρκεια των παραστάσεων να είναι όσο το δυνατόν πιο ευχάριστη. Ταυτόχρονα επιλέχθηκε η τοποθέτηση του θεάτρου με τέτοιο τρόπο ώστε να ευνοεί θεάματα με διαφορετικές μεταξύ τους απαιτήσεις βάθους σκήνης θέατρο, χορός , συμφωνικές συναυλίες ,πολυθεάματα. Παράλληλα οι φυτεύσεις και οι

πεζόδρομοι επιτρέπουν την κυκλοφορία του κοινού προς τους διάφορους χώρους αλλά και τον περίπατο αναψυχής καθ' όλη την διάρκεια της ημέρας

Το κοίλον του θεάτρου περιλαμβάνει ένα διάζωμα. Οι κλίσεις του διαζώματος είναι διαφορετική ώστε να υπάρχει ορατότητα σε κάθε σημείο. Οι άνοδος στις κερκίδες γίνεται μέσω τεσσάρων κλιμάκων. Ο χώρος της ορχήστρας είναι ημικυκλικός διαμέτρου 15,00 μέτρων και η απόσταση της από τις κερκίδες είναι 2,00 μέτρα.

#### **6.4 Καφετέρια- εστιατοριο δύο ορόφων:**

Εμβαδόν ισόγειου: 321,30 m<sup>2</sup>

Εμβαδόν ορόφου: 321,30

Περιλαμβάνει:

- α) τραπεζοκαθίσματα
- β) bar και στους δύο ορόφους
- γ) τέσσερα wc σε κάθε όροφο
- δ) κουζίνα στο ισόγειο
- ε) αποθηκευτικούς χώρους

Το συγκεκριμένο κτίσμα είναι δύο ορόφων με μια τρύπα 25 τετραγωνικά στην πλάκα του ορόφου και του δώματος που λειτουργεί ως αίθριο αλλά και ως φωταγωγός για το κτίσμα. Το δάπεδο θα στρωθεί με μάρμαρο και τα w.c με κεραμικά πλακίδια. Η τοιχοποιία θα επιχρισθεί και θα ελαιοχρωματιστεί. Οι πόρτες εισόδου θα είναι από προεντεταμένους υαλοπίνακες securit, χωρίς πλαίσιο. Τα παράθυρα θα περιλαμβάνουν μεταλλικά κουφώματα και τζάμια

triplex . Τα τζάμια αυτά αποτελούνται από δύο ή περισσότερα φύλλα τζαμίου, τα οποία συγκολλούνται μέσω πολυβινυλοβουτυρικών μεμβρανών (pvc). Η ενσωμάτωση γίνεται με την επιβολή πίεσης σε περιβάλλον με υψηλή θερμοκρασία . Ο λόγος που έχουν επιλεχθεί τα τζάμια αυτά σχετίζεται άμεσα με την ελαχιστοποίηση του κινδύνου τραυματισμού ατόμων, αφού σε περίπτωση που σπάσουν τα θραύσματα παραμένουν επικολλημένα στα πλαστικά φύλλα. Επιπλέον η παρεμβολή αυτή των πλαστικών φύλλων θα προκαλεί μείωση της έντασης του ήχου που θα διαπερνά τη σύνθετη γυάλινη επιφάνεια. Οι εσωτερικές θύρες θα είναι ξύλινες.

### **Υπολογισμός πλήθους (αριθμού) και πλάτους εξόδων διαφυγής:**

Από κάθε σημείο χώρου συνάθροισης κοινού πρέπει να εξασφαλίζεται διαφυγή προς δύο τουλάχιστον εξόδους με διαφορετική όδευση προς κάθε μία. Οι οδεύσεις αυτές επιτρέπεται να έχουν τα πρώτα 30 μέτρα μήκους κοινά.

Όταν ο χώρος διαιρείται σε δύο μέρη ή κατανέμεται σε δύο επίπεδα με διαφορά στάθμης τουλάχιστον 1,10 μ., θα πρέπει να υπάρχει τουλάχιστον μία ξεχωριστή έξοδος για κάθε τμήμα.

Οι εξοδοί πρέπει να είναι απομακρυσμένες μεταξύ τους και σε τέτοια διάταξη ώστε να ελαχιστοποιείται η πιθανότητα να φραχθούν συγχρόνως οι οδεύσεις προς περισσότερες από μία εξόδους σε περίπτωση μιας εστίας πυρκαγιάς.

<b>Πληθυσμός (άτομα)</b>	<b>Ελάχιστος Αριθμός εξόδων κινδύνου</b>	<b>Ελάχιστο πλάτος κάθε εξόδου</b>
Μέχρι 150	2	0,90 μ.
151 - 300	2	Μία 1,80 & η άλλη 0,90 μ.
301 - 600	2	1,80 μ.
601 -900	3	1,80 μ.

Σε όλα τα κτίρια της παρούσας μελέτης ο υπολογισμός των εξόδων διαφυγής έχουν γίνει σύμφωνα με τα παραπάνω τα οποία αναγράφονται στο άρθρο 10.

## 6.5 Χώρος Στάθμευσης

Ο χώρος της ανάπλασης θα περιέχει 2 διαφορετικά μέρη για στάθμευση που θα εξυπηρετεί τον κόσμο που επισκέπτεται την Πάχη. Το πρώτο μέρος έχει 128 θέσεις με περιμετρική δεντροφύτευση και το εμβαδόν του είναι  $2794,95\mu^2$ . Το δεύτερο μέρος έχει 68 θέσεις και το εμβαδόν του είναι  $1738,93\mu^2$ . Το σύνολο του εμβαδού που έχει μελετηθεί για χώρους στάθμευσης είναι  $4533,88\mu^2$ .

## Συμπέρασμα

Με την παρούσα μελέτη πιστεύουμε ότι θα αναδειχτεί η συγκεκριμένη περιοχή και θα δημιουργήσει συνέργειες, όπου κάθε επένδυση θα στηρίξει πολλαπλασιαστικά τις άλλες. Αυτό έχει σαν αποτέλεσμα να αναδείξει τα Μέγαρα διαχρονικά, να προστατέψει το τοπικό περιβάλλον και να θωρακίσει την πόλη και τις γύρω περιοχές από την άναρχη δόμηση στο μέλλον.



## ΠΑΡΑΡΤΗΜΑΤΑ

**Σύμφωνα με το Άρθρο 10 για τους χώρους συνάθροισης κοινού πρέπει να ισχύουν τα εξής:**

*[Όπως αντικαταστάθηκε και τροποποιήθηκε με τις:*

*α) Υ.Α. 81813/5428/1993 (ΦΕΚ 647 τ. Α')*

*β) Υ.Α. 54229/2498/1994 (ΦΕΚ 312 τ. Β')]*

### 1. ΓΕΝΙΚΑ.

**1.1.** Στους χώρους συνάθροισης κοινού περιλαμβάνονται τα κτίρια ή τα τμήματα κτιρίων στα οποία συγκεντρώνεται το κοινό για κοινωνικές, οικονομικές, πολιτιστικές, θρησκευτικές, ψυχαγωγικές επιστημονικές και αθλητικές εκδηλώσεις και δραστηριότητες καθώς και για την αναμονή συγκοινωνιακών μέσων. Ταξινομούνται για τις ανάγκες του κανονισμού αυτού στις ακόλουθες κατηγορίες ανάλογα με τη χρήση:

**Σ1:** Θέατρα, κινηματογράφοι, συνεδριακά κέντρα, αίθουσες διαλέξεων, συναυλιών, δικαστηρίων, αμφιθέατρα και μεγάλες αίθουσες διδασκαλίας, ναοί, κ.λ.π.

**Σ2:** Χώροι εκθέσεων, μουσεία, χώροι αναμονής συγκοινωνιακών μέσων, χώροι αναμονής θεαμάτων (φουαγιέ), κ.λ.π.

**Σ3:** Εστιατόρια, ζαχαροπλαστεία, καφεενία, κέντρα διασκέδασης, λέσχες, BAR, κ.λ.π.

**Σ4:** Χώροι αθλητικών εκδηλώσεων.

Οι διατάξεις του άρθρου αυτού έχουν εφαρμογή μόνο σε χώρους συνάθροισης κοινού με πληθυσμό *άνω των 50 ατόμων*.

**1.2.** Για τους υπαίθριους χώρους συνάθροισης κοινού εφαρμόζονται συμπληρωματικές και τροποποιητικές διατάξεις που αναφέρονται στην παρ. 6 του άρθρου αυτού.

### 2. ΟΔΕΥΣΕΙΣ ΔΙΑΦΥΓΗΣ.

#### 2.1. Σχεδιασμός.

##### 2.1.1. Υπολογισμός του πληθυσμού.

**2.1.1.1.** Ο πληθυσμός κάθε χώρου συνάθροισης κοινού υπολογίζεται ως εξής:

**i. Χώροι με σταθερές θέσεις.**

Όπου υπάρχουν σταθερές θέσεις με:

**α)** ατομικά καθίσματα, είναι ίσος με τον αριθμό καθισμάτων.

**β)** συνεχή καθίσματα (πάγκους, κερκίδες, κ.λ.π.) υπολογίζεται με βάση την αναλογία 1 άτομο / 0,45 μ. μήκους καθίσματος.

**ii. Χώροι χωρίς σταθερές θέσεις.**

Όπου δεν υπάρχουν σταθερές θέσεις και έχουμε συνάθροιση κοινού όπως:

«Κοινό σε αμφιθέατρο, σε χώρο συναυλιών - διαλέξεων - διδασκαλίας, συνεδρίασης δικαστηρίου, σε θέατρο, κινηματογράφο, θεατές σε χώρους αθλητικών εκδηλώσεων, κοινό σε ναούς, σε κέντρα διασκέδασεων, BAR και σε συναφείς με τα προηγούμενα συναθροίσεις, υπολογίζεται 1 άτομο / 0,50 τ. μ. εμβαδού δαπέδου».

«κοινό σε εστιατόρια, καφενεία, ζαχαροπλαστεία, λέσχες, σε αίθουσες συνεδριάσεων, σε μουσεία, βιβλιοθήκες, μόνιμα εκθεσιακά κέντρα, αποδυτήρια και σε συναφείς με τα προηγούμενα συναθροίσεις, υπολογίζεται 1 άτομο / 1,10 μ<sup>2</sup> εμβαδού δαπέδου.

- κοινό σε χώρους αναμονής συγκοινωνιακών μέσων, προσωρινών εκθέσεων και σε χώρους πιθανής συνάθροισης ορθίων ατόμων, υπολογίζεται 1 άτομο / 0,30 μ<sup>2</sup> εμβαδού δαπέδου.

- αθλουμένους σε χώρους άσκησης και αθλοπαιδιών, όπως σε αγωνιστικούς χώρους γυμναστηρίων, σε αίθουσες γυμναστικής κ.λ.π., υπολογίζεται 1 άτομο / 5 μ<sup>2</sup> εμβαδού δαπέδου.

- αθλουμένους σε αίθουσες δεξαμενών και κολυμβητηρίων, υπολογίζεται 1 άτομο / 5 μ<sup>2</sup> επιφανείας νερού.

- Για τον υπολογισμό των παραπάνω εμβαδών, (περιπτώσεις i και ii) λαμβάνονται υπόψη μόνο οι επιφάνειες των δαπέδων των χώρων που προορίζονται για την εκάστοτε δραστηριότητα (περιλαμβάνονται και οι διάδρομοι κυκλοφορίας που βρίσκονται μέσα σε αυτούς)».

**2.1.1.2.** Κατά τον υπολογισμό του πληθυσμού ενός χώρου συνάθροισης κοινού πρέπει να λαμβάνονται υπόψη και τα παρακάτω:

**α)** Ένας χώρος συνάθροισης κοινού μπορεί να έχει μια αποκλειστική δραστηριότητα ή να προσφέρεται για πολλαπλές μη ταυτόχρονες δραστηριότητες π.χ. αγωνιστικός χώρος αθλητικής εγκατάστασης.

**β)** Ένας χώρος συνάθροισης κοινού μπορεί κατά τη λειτουργία του να έχει διαφορετικές πυκνότητες συγκέντρωσης του κοινού κατά περιοχές του π.χ. περιοχή με βάσεις σταθερές και περιοχή χωρίς σταθερές θέσεις.

**γ)** Ένας ενιαίος χώρος μπορεί να έχει περιοχές με διαφορετικές δραστηριότητες συνάθροισης κοινού ταυτόχρονα π.χ. αίθουσα αεροδρομίου, αθλητική αίθουσα.

Για την περίπτωση α ως πληθυσμός του χώρου θεωρείται αυτός της δυσμενέστερης δραστηριότητας. Για τις περιπτώσεις β και γ πληθυσμός του χώρου θεωρείται το άθροισμα των επί μέρους συναθροίσεων.

**2.1.1.3.** Σε περιοχές χώρου συνάθροισης κοινού όπου δεν καθορίζεται από τη μελέτη η χρήση τους, ο πληθυσμός θα υπολογίζεται με την αναλογία 1 άτομο / 0,30 τ. μ. εμβαδού δαπέδου τους. Εξαιρούνται οι περιοχές όπου σαφώς οριοθετούνται για την κυκλοφορία του κοινού με σταθερά στοιχεία.

**2.1.1.4.** Στις περιπτώσεις που από άλλες διατάξεις προκύπτει σ' ένα χώρο συνάθροισης μεγαλύτερος αριθμός ατόμων από τον αριθμό που προκύπτει από τις προηγούμενες παραγράφους, ο μεγαλύτερος αυτός αριθμός ατόμων ισχύει ως πληθυσμός.

**2.1.1.5.** Σε θέατρα, κινηματογράφους, κέντρα διασκέδασης και συναφείς χώρους συνάθροισης κοινού όπου εισέρχονται άτομα στο κτίριο σε χρόνο που δεν υπάρχουν διαθέσιμες θέσεις γι αυτά αλλά τους επιτρέπεται να περιμένουν σε προθαλάμους ή άλλους χώρους αναμονής μέχρι να υπάρξουν θέσεις πρέπει να τηρούνται τα ακόλουθα:

α) Ο πληθυσμός του χώρου αναμονής υπολογίζεται 1 άτομο / 0,30 τ. μ. εμβαδού δαπέδου (χρήση αναμονή ορθίων ατόμων).

β) Ο πληθυσμός αυτός του χώρου αναμονής αθροίζεται στον πληθυσμό της αίθουσας συνάθροισης ώστε να προκύψει ο συνολικός πληθυσμός του συγκροτήματος.

γ) Θα υπάρχει πρόνοια για τις οδεύσεις διαφυγής και τις εξόδους όπως αναφέρεται σε επόμενες παραγράφους.

### **2.1.2. Παροχή οδεύσεων.**

Η παροχή οδεύσεων διαφυγής ανά μονάδα πλάτους (0,60 μ.) καθορίζεται σε:

α) 100 άτομα για τις οριζόντιες οδεύσεις (διάδρομο, πόρτες).

β) 60 άτομα για τις κατακόρυφες οδεύσεις (σκάλες, ράμπες).

### **2.1.3. Αριθμός και πλάτη εξόδων.**

Από κάθε σημείο χώρου συνάθροισης κοινού πρέπει να εξασφαλίζεται διαφυγή προς δύο τουλάχιστον εξόδους με διαφορετική οδευση προς κάθε μία. Οι οδεύσεις αυτές επιτρέπεται να έχουν τα πρώτα 30 μέτρα μήκους κοινά.

«Όταν ο χώρος διαιρείται σε δύο μέρη ή κατανέμεται σε δύο επίπεδα με διαφορά στάθμης τουλάχιστον 1,10 μ., θα πρέπει να υπάρχει τουλάχιστον μία ξεχωριστή έξοδος για κάθε τμήμα».

Οι εξοδοί πρέπει να είναι απομακρυσμένες μεταξύ τους και σε τέτοια διάταξη ώστε να ελαχιστοποιείται η πιθανότητα να φραχθούν συγχρόνως οι οδεύσεις προς περισσότερες από μία εξόδους σε περίπτωση μιας εστίας πυρκαγιάς.

Σχετικά με τους χώρους αναμονής της παρ. 2.1.1.5 του παρόντος άρθρου πρέπει να λαμβάνεται μέριμνα ώστε η αναμονή του κοινού να περιορίζεται σε περιοχές τέτοιες που δεν θα παρενοχλούν ή εμποδίζουν τις οδεύσεις και εξόδους και δεν θα καταλαμβάνουν το απαιτούμενο πλάτος τους.

Ο αριθμός και τα ελάχιστα πλάτη εξόδων κινδύνου δίνονται στον παρακάτω πίνακα ΣΤ1.

Πίνακας ΣΤ1

Πληθυσμός (άτομα)	Ελάχιστος Αριθμός εξόδων κινδύνου	Ελάχιστο πλάτος κάθε εξόδου
Μέχρι 150	2	0,90 μ.
151 – 300	2	Μία 1,80 & η άλλη 0,90 μ.

301 – 600	2	1,80 μ.
601 -900	3	1,80 μ.

Για κάθε 300 άτομα επιπλέον προστίθεται μία τουλάχιστον έξοδος με ελάχιστο πλάτος 1,80 μ.

Το απαιτούμενο πλάτος κάθε εξόδου κινδύνου υπολογίζεται με βάση τον αριθμό των ατόμων που διέρχονται από αυτήν και δεν είναι μικρότερο από το ελάχιστο πλάτος που αναφέρεται στον πίνακα ΣΤ1.

#### 2.1.4. Μήκος οδεύσεων.

Το μέγιστο μήκος πραγματικής απροστάτευτης όδευσης διαφυγής δεν πρέπει να ξεπερνά τα 45 μ. Επιτρέπεται αύξηση μέχρι τα 60 μ. Εφόσον οι χώροι από τους οποίους διέρχεται προστατεύονται από αυτόματο σύστημα πυρόσβεσης.

Σύμφωνα με τις γενικές διατάξεις αρκεί μόνο η μία από τις οδεύσεις να πληρεί το μέγιστο όριο μήκους της πραγματικής απόστασης.

#### 2.1.5. Απαιτήσεις για χώρους με σταθερές θέσεις.

2.1.5.1. Σε χώρους συνάθροισης κοινού με σταθερές θέσεις ισχύουν επιπλέον τα εξής:

**i.** Σειρές καθισμάτων που περικλείονται από δύο διαμήκεις διαδρόμους δεν πρέπει να περιλαμβάνουν περισσότερα από 16 καθίσματα. Όταν έχουν πρόσβαση μόνο προς ένα διαμήκη διάδρομο το όριο είναι 8 καθίσματα εφόσον η ελεύθερη οριζόντια απόσταση (l) μεταξύ των καθισμάτων διαδοχικών σειρών μετρούμενη σε μη αναδιπλωμένα καθίσματα είναι μεταξύ 0,30 μ. (ελάχιστη επιτρεπτή και 0,35 μ. (βλπ. σχ. ΣΤ1)

**ii.** Όταν η ελεύθερη οριζόντια απόσταση (l) μεταξύ των καθισμάτων είναι από 0,35 μ. και άνω, τότε επιτρέπονται μέχρι 12 και 24 καθίσματα σε κάθε σειρά με πρόσβαση προς ένα δύο διαμήκεις διαδρόμους αντίστοιχα.

**iii.** Κατ' εξαίρεση δεν υπάρχει περιορισμός στον αριθμό καθισμάτων κάθε σειράς αν ισχύουν οι παρακάτω προϋποθέσεις:

**α)** Το μήκος όδευσης διαφυγής από κάθε κάθισμα μέχρι μία τουλάχιστον έξοδο κινδύνου δεν υπερβαίνει τα 15 μέτρα.

**β)** Στο τέλος κάθε σειράς καθισμάτων υπάρχουν διαμήκεις διάδρομοι ή εξοδοί κινδύνου. Οι διαμήκεις αυτοί διάδρομοι πρέπει να οδηγούν σε κατεύθυνση αντίθετη από τον χώρο που βρίσκεται η σκηνή ή τμήμα του χώρου στο οποίο επικεντρώνεται το ενδιαφέρον των θεατών.

**γ)** Η ελεύθερη οριζόντια απόσταση (l) μεταξύ των καθισμάτων είναι υποχρεωτικά 0,40 μ. έως 0,50 μ.

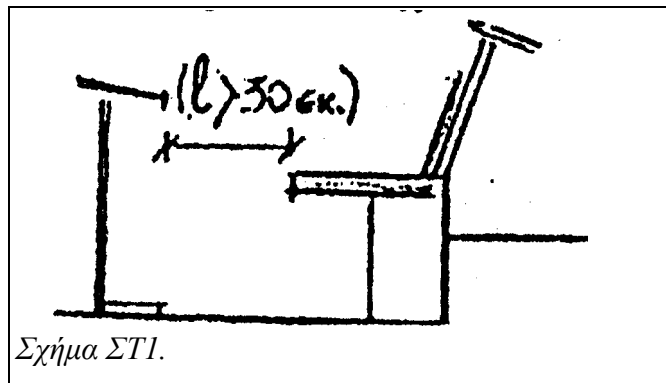

Σχήμα ΣΤ1.

**2.1.5.2.** Ειδικά σε χώρους με σταθερές θέσεις οι οποίες είναι διαμορφωμένες σε διαδοχικούς αναβαθμούς του δαπέδου με ελάχιστη υψομετρική διαφορά 0,35 μ. και χρησιμοποιούνται είτε απ' ευθείας για καθίσματα (κερκίδες αθλητικών χώρων, θεάτρων κ.λπ.) είτε για την τοποθέτηση άλλων καθισμάτων πάνω σ' αυτούς ισχύουν τα εξής:

**i.** Το πλάτος του αναβαθμού πρέπει να είναι τουλάχιστον 0,85 μ.

**ii.** Σε αναβαθμούς με σταθερά καθίσματα τοποθετημένα επάνω τους η ελεύθερη απόσταση (l) μεταξύ των καθισμάτων διαδοχικών σειρών μετρούμενη σε μη αναδιπλωμένα καθίσματα, πρέπει να είναι τουλάχιστον 0,30 μ. Όταν το (l) είναι μεταξύ 0,30 και 0,35 μ. τότε σε κάθε σειρά επιτρέπονται μέχρι 8 καθίσματα από την κάθε πλευρά διαμήκους διαδρόμου.

Όταν το (l) είναι από 0,35 μ. και άνω επιτρέπονται μέχρι 12 καθίσματα. (Το (l) μετράται σε μη αναδιπλωμένα καθίσματα βλπ σχ. ΣΤ1 ).

**iii.** Όταν χρησιμοποιούνται απ' ευθείας οι αναβαθμοί χωρίς να στερεώνονται επάνω τους καθίσματα, τότε επιτρέπονται σε κάθε σειρά μέχρι 12 θέσεις από την κάθε πλευρά διαμήκους διαδρόμου.

**2.1.5.3.** Γενικώς στους χώρους συνάθροισης κοινού με σταθερές θέσεις τα πλάτη των διαμήκων και εγκαρσίων διαδρόμων υπολογίζονται έτσι ώστε να εξυπηρετούν την παροχή του πληθυσμού κατά την διαφυγή. Το ελάχιστο πλάτος του διαδρόμου που εξυπηρετεί λιγότερες από 60 θέσεις ορίζεται σε 0,90 μ. Για περισσότερες από 60 θέσεις το ελάχιστο πλάτος καθορίζεται σε 1,00 μ. όταν οι θέσεις βρίσκονται στη μία πλευρά του διαδρόμου και σε 1,10 μ. όταν οι θέσεις βρίσκονται και από τις δύο πλευρές του διαδρόμου.

Σε χώρους με διαδοχικούς αναβαθμούς το ελάχιστο πλάτος του διαδρόμου ορίζεται σε 1,10 μ. Διάδρομοι με κλίση μικρότερη του 1:8 διαμορφώνονται σε ράμπες ενώ με μεγαλύτερη κλίση διαμορφώνονται σε σκάλες.

Σε διαμήκεις ή εγκάρσιους διαδρόμους απαγορεύεται το μήκος των αδιεξόδων να είναι μεγαλύτερο από 12 μ.

#### **2.1.6. Πλάτος τελικών εξόδων.**

Το πλάτος των τελικών εξόδων καθορίζεται σύμφωνα με τις διατάξεις του τελευταίου εδαφίου της παρ. 2.1.1. του άρθρου 2 όπως αντικαταστάθηκε με την παρ. Β της παρούσας απόφασης.

Ο αριθμός των απαιτούμενων πυροπροστατευμένων οδεύσεων διαφυγής δεν πρέπει να μειώνεται μέχρι τις τελικές εξόδους.

#### **2.2. Πυροπροστασία.**

Τα δομικά στοιχεία του περιβλήματος της πυροπροστατευμένης οδευσης διαφυγής - πυροπροστατευμένοι προθάλαμοι κλιμακοστάσια και διάδρομοι που αρχίζουν όταν εξαντλείται το όριο της απόστασης για το απροστάτευτο τμήμα - πρέπει να έχουν δείκτη πυραντίστασης σύμφωνα με τις απαιτήσεις του πίνακα ΣΤ2 (παρ. 3.1.).

Σε κτίρια που περιλαμβάνουν χώρους συνάθροισης κοινού το δάπεδο των οποίων βρίσκεται σε στάθμη υψηλότερη των 15 μέτρων πρέπει να προβλέπεται ή κλιμακοστάσιο (παρ. 2.3.4. του άρθρου 2) ή ανελκυστήρας (παρ. 3.2.18 του άρθρου 3) για την πρόσβαση των πυροσβεστών.

#### **2.3. Φωτισμός - σήμανση.**

Όλοι οι χώροι συνάθροισης κοινού και οι οδεύσεις διαφυγής πρέπει να είναι εφοδιασμένοι με σύστημα φωτισμού ασφαλείας, σύμφωνα με την παρ. 2.6 του άρθρου 2 του παρόντος.

Σε αίθουσες όπου γίνονται παραστάσεις ή προβολές ο φωτισμός των δαπέδων των οδεύσεων διαφυγής επιτρέπεται να ελαττώνεται μέχρι την τιμή των 2 lux κατά τη διάρκεια των παραστάσεων.

Πρέπει να γίνεται σήμανση των οδεύσεων διαφυγής σύμφωνα με την παρ. 2.7 του άρθρου 2 του παρόντος.

### **3. ΔΟΜΙΚΗ ΠΥΡΟΠΡΟΣΤΑΣΙΑ**

**3.1.** Τα φέροντα δομικά στοιχεία καθώς και τα δομικά στοιχεία που διαχωρίζουν τα πυροδιαμερίσματα, δεν επιτρέπεται να έχουν δείκτη πυραντίστασης μικρότερο από τον αναφερόμενο στον πίνακα ΣΤ2.

Δεν υπάρχει απαίτηση δείκτη πυραντίστασης για τις μη βατές οροφές (όπου είναι δυνατή η ανάβαση μόνο για επισκευή ή συντήρηση) αρκεί τα υλικά που συνθέτουν τον φέροντα οργανισμό τους να είναι περιορισμένης καυστότητας.

Πίνακας ΣΤ2

<b>Ελάχιστοι επιτρεπόμενοι δείκτες πυραντίστασης</b>				
<b>Κατηγορία</b>	<b>Μονόροφα</b>	<b>Πολύροφα (2)</b>	<b>Υπόγεια</b>	<b>Εγκατάσταση καταιονητήρων<sup>(3)</sup> (συντελεστής)</b>
Σ1 - Σ2	30 λεπτά	60 λεπτά	90 λεπτά <sup>(1)</sup>	0,5

Σ3	60 λεπτά	90 λεπτά	90 λεπτά <sup>(1)</sup>	0,5
Σ4	30 λεπτά	30 λεπτά	60 λεπτά	-

(1) Μειώνεται σε 60 λεπτά για υπόγεια με εμβαδόν μικρότερο από 150 τ. μέτρα.

(2) Οι εξώστες των αιθουσών υπολογίζονται ως όροφοι.

(3) Συντελεστής μείωσης του δείκτη για κάθε περίπτωση.

**3.2.** Χώρος συνάθροισης κοινού ο οποίος βρίσκεται σε ισόγειο μονόροφο κτίριο ή σε ισόγειο μονόροφο τμήμα κτιρίου δεν απαιτείται να υποδιαιρείται σε επί μέρους πυροδιαμερίσματα. Το ίδιο ισχύει και αν ακόμα υπάρχουν επάλληλες κερκίδες ή εξώστες ανοικτοί στο χώρο αυτό. Επίσης το ίδιο ισχύει και αν ακόμα υπάρχει ένας υπόγειος όροφος εφόσον όμως αυτός απαιτείται για τη λειτουργία του χώρου συνάθροισης κοινού και δεν είναι υψηλού βαθμού κινδύνου από τη φύση των περιεχομένων του κατά την έννοια της παρ. 1.2.3 του άρθρου 1 του παρόντος και διαχωρίζεται από το ισόγειο με κατασκευή που έχει δείκτη πυραντίστασης τουλάχιστον 90 λεπτών.

Σε όλες τις υπόλοιπες περιπτώσεις ορίζεται μέγιστος επιτρεπόμενος όγκος πυροδιαμερίσματος 7.000 κυβικά μέτρα.

Η εγκατάσταση καταιονητήρων συνεπάγεται την αύξηση του μεγίστου επιτρεπόμενου όγκου πυροδιαμερίσματος από 7.000 σε 10.500 κυβικά μέτρα εκτός των περιπτώσεων γ και δ της παρ. 4.3. του παρόντος άρθρου.

**3.3.** Για δευτερεύοντες ή βοηθητικούς χώρους που εξυπηρετούν τους χώρους συνάθροισης κοινού π.χ. μηχανοστάσια, λεβητοστάσια, υποσταθμούς, ξυλουργεία, εργαστήρια χρωμάτων, πλυντήρια, μαγειρεία, θαλάμους μεγάλων μετασχηματιστών, πινάκων φωτισμού κ.λπ. εφόσον εμπίπτουν στην κατηγορία των επικίνδυνων χώρων σύμφωνα με τις διατάξεις της παρ. 1.2.3 του άρθρου 1 εφαρμόζονται οι διατάξεις της παρ. 1.2.3 του άρθρου 1 καθώς και της παρ. 3.2.5 του άρθρου 3 του παρόντος.

Όλοι οι επικίνδυνοι χώροι πρέπει να διαθέτουν κατάλληλα ανοίγματα εξαερισμού και να μη τοποθετούνται από κάτω ή σε άμεση γειτονία με τις τελικές εξόδους.

**3.4.** Για τα εσωτερικά τελειώματα ισχύει η παρ. 3.2.16 του άρθρου 3 του παρόντος με την παρακάτω διαφοροποίηση:

Αίθουσες μικρότερες των 30 τ. μ. μπορεί να έχουν εσωτερικά τελειώματα στους τοίχους και τις οροφές μέχρι και κατηγορίας 3.

**3.5.** Σε περίπτωση χώρων συνάθροισης κοινού πολλαπλών χρήσεων λαμβάνονται οι δείκτες και τα μεγέθη των παρ. 3.1., 3.2. και 3.4. που αντιστοιχούν στη δυσμενέστερη χρήση.

## 4. ΕΝΕΡΓΗΤΙΚΗ ΠΥΡΟΠΡΟΣΤΑΣΙΑ

**4.1.** Σε όλους τους χώρους συνάθροισης κοινού που ανήκουν στις κατηγορίες Σ1, Σ2, Σ4 και έχουν πληθυσμό πάνω από 300 άτομα πρέπει να εγκαθίσταται **χειροκίνητο ηλεκτρικό σύστημα συναγερμού** σύμφωνα με την παρ. 4.2.1. του άρθρου 4 του παρόντος.

Η ίδια απαίτηση ισχύει και για χώρους συνάθροισης κοινού της κατηγορίας Σ3 με πληθυσμό πάνω από 200 άτομα. Το σύστημα συναγερμού έχει ως σκοπό την έγκαιρη προειδοποίηση των εργαζομένων στο χώρο και των ατόμων που συμπράττουν στην εκδήλωση. Το κοινό ειδοποιείται μετά την επιβεβαίωση του συμβάντος.

Όπου απαιτείται για την καλύτερη προστασία του κοινού και πάντως σε αίθουσες κινηματοθεάτρων και αίθουσες με πληθυσμό πάνω από 1.500 άτομα πρέπει να εγκαθίσταται μεγαφωνικό σύστημα και να προβλέπεται η δυνατότητα ειδοποίησης της Πυροσβεστικής Υπηρεσίας από ένα ορισμένο σημείο, οποιαδήποτε στιγμή και με άμεσο τρόπο.

**4.2.** Στους επικίνδυνους χώρους καθώς και σε κτίρια ή τμήματα κτιρίων υψηλού βαθμού κινδύνου τοποθετείται **αυτόματο σύστημα πυρανίχνευσης** σύμφωνα με την παρ. 4.1. του άρθρου 4 του παρόντος.

**4.3. Αυτόματο σύστημα πρόσβεσης** πρέπει να εγκαθίσταται:

**α)** Στους χώρους της παρ. 4.2. σε συνδυασμό με το σύστημα πυρανίχνευσης όπου απαιτείται.

**β)** Στη σκηνή και τους βοηθητικούς χώρους των θεάτρων όπως προβλέπεται στην παρ. 5.1.

**γ)** Στους χώρους συνάθροισης κοινού που βρίσκονται κάτω από τον κατώτερο όροφο εκκένωσης.

**δ)** Στους χώρους συνάθροισης κοινού των οποίων το δάπεδο βρίσκεται σε ύψος μεγαλύτερο των 23 μέτρων από τη στάθμη πρόσβασης πυροσβεστικού οχήματος.

Όπου εγκαθίσταται αυτόματο σύστημα καταιόνησης με νερό το ειδικό υδραυλικό δίκτυο και καταιονητήρων εφόσον εξυπηρετεί μέχρι έξι κεφαλές καταιονητήρων για κάποιο απομονωμένο χώρο, επιτρέπεται κατ' εξαίρεση των απαιτήσεων της παρ.

4.3.1 του άρθρου 4 του παρόντος να συνδεθεί απευθείας με το εσωτερικό υδραυλικό δίκτυο νερού του κτιρίου, εφόσον αυτό έχει τη δυνατότητα να παρέχει έξι λίτρα νερού ανά πρώτο λεπτό και ανά τετραγωνικό μέτρο σε ολόκληρη την επιφάνεια του προστατευόμενου χώρου και την απαιτούμενη πίεση για τη σωστή λειτουργία των καταιονητήρων.

Μεταξύ του ειδικού υδραυλικού δικτύου αυτών των καταιονητήρων και του εσωτερικού υδραυλικού δικτύου νερού του κτιρίου πρέπει να παρεμβάλλεται βάννα με ασφαλιστικό μηχανισμό που την κλειδώνει στην ανοιχτή θέση.

**4.4. Αυτόματο σύστημα κατάσβεσης** τοπικής εφαρμογής **διοξειδίου του άνθρακα**, ξηρής σκόνης ή άλλου κατάλληλου εγκεκριμένου κατασβεστικού υλικού πρέπει να τοποθετείται σε κάθε είδους μαγειρεία. Το σύστημα πρέπει να προστατεύει το χώρο πάνω από τις εστίες και μέσα στον καπναγωγό μετά από τα φίλτρα.

**4.5. Μόνιμο υδροδοτικό πυροσβεστικό δίκτυο** σύμφωνα με την παρ. 4.3.2. του άρθρου 4 του παρόντος πρέπει να εγκαθίσταται:

**α)** Σε χώρους συνάθροισης κοινού με πληθυσμό περισσότερο από 250 άτομα.

**β)** Σε χώρους όπου η στάθμη δαπέδου βρίσκεται ψηλότερα από 20 μέτρα.



γ) Σε χώρους όπου είναι αντικειμενικά δύσκολη η προσέγγιση από το εξωτερικό του κτιρίου με εύκαμπτους σωλήνες.

δ) Στη σκηνή των Θεάτρων όπως προβλέπεται στην παρ. 5.1.

Σε χώρους με πληθυσμό λιγότερο από 250 άτομα πρέπει να τοποθετείται κρουνός με εύκαμπτο σωλήνα διαμέτρου 19 χιλ. με κατάλληλο ακροφύσιο, συνδεδεμένος με το δίκτυο ύδρευσης.

**4.6.** Σε όλους τους χώρους συνάθροισης κοινού πρέπει να τοποθετούνται δύο τουλάχιστον **φορητοί πυροσβεστήρες** κοντά στις σκάλες και τις εξόδους κινδύνου, σε θέσεις όπου κανένα σημείο της κάτοψης να μην απέχει περισσότερο από 15 μέτρα από τον πλησιέστερο πυροσβεστήρα.

## **5. ΕΙΔΙΚΕΣ ΓΙΑ ΘΕΑΤΡΑ ΚΑΙ ΚΙΝΗΜΑΤΟΓΡΑΦΟΥΣ**

### **5.1. Σκηνή Θεάτρου.**

**5.1.1.** Κάθε θεατρική σκηνή εφοδιασμένη με αναρτημένο εξώστη ή διάδρομο εσχάρα ανάρτησης ή ικρίωματα για κινητές σκηνογραφίες και κάθε σκηνή κλειστού τύπου με επιφάνεια δαπέδου πάνω από 60 τ.μ. πρέπει να διαθέτει αυτόματο σύστημα καταιονήσης με νερό σύμφωνα με την παρ. 4.3. του άρθρου 4 του παρόντος. Οι καταιονητήρες τοποθετούνται κάτω από την οροφή, κάτω από την εσχάρα ανάρτησης στο υποσκήνιο τους βοηθητικούς χώρους, τα καμαρίνια, τις αποθήκες και τα εργαστήρια που η χρήση τους είναι συνυφασμένη με τη λειτουργία της σκηνής. Καταιονητήρες πρέπει να τοποθετούνται κατά την περίμετρο όλων των ανοιγμάτων που αφήνονται στο πάτωμα της σκηνής.

**5.1.2.** Σε σκηνές με επιφάνεια δαπέδου μεγαλύτερη των 60 τ.μ. πρέπει να προβλέπονται ανοίγματα εξαερισμού με επιφάνεια τουλάχιστον 5% αυτής του δαπέδου της σκηνής. Το σύστημα αυτό του εξαερισμού πρέπει να λειτουργεί με χειροκίνητα μέσα αλλά συγχρόνως και με αυτόματο μηχανισμό ενεργοποιούμενο από τη θερμότητα και τον καπνό. Όπου υπάρχει εγκατάσταση μηχανικού εξαερισμού η παραπάνω απαίτηση του φυσικού εξαερισμού θα πρέπει να πραγματοποιείται χωρίς τη λειτουργία των μηχανημάτων.

**5.1.3.** Στο άνοιγμα κάθε σκηνής όπως αυτή περιγράφεται στην παρ. 5.1.1. με επιφάνεια δαπέδου πάνω από 100 τ.μ. πρέπει να προβλέπεται πυράντοχο παραπέτασμα. Το παραπέτασμα κατασκευάζεται και εγκαθίσταται κατά τρόπο που όταν κλείσει να διακόπτει την διέλευση θερμών αερίων, φλογών, και καπνού και να εμποδίζει την προσβολή του χώρου των θεατών επί χρονικό διάστημα πέντε λεπτών, από ακτινοβολία που προέρχεται από πυρκαγιά στη σκηνή.

Το παραπέτασμα πρέπει να κλείνει αυτόματα.

**5.1.4.** Αντί των προβλεπομένων στην ανωτέρω παράγραφο επιτρέπεται να εφαρμοσθούν συγχρόνως όλα τα παρακάτω:

α) Ένα παραπέτασμα από άκαυστο αδιαφώτιστο ύφασμα με διάταξη αυτόματου κλεισίματος.

β) Ένα αυτόματο σύστημα ψεκαστήρων νερού στις δύο πλευρές του παραπετάσματος. Το παραπέτασμα πρέπει να διατηρείται τελείως βρεγμένο σε όλη

την επιφάνειά του επί 30 λεπτά. Η παροχή νερού ελέγχεται από βαλβίδα κατάλληλου τύπου.

γ) Το παραπέτασμα, οι ψεκασθήρες του παραπετάσματος, οι καταιονητήρες της σκηνής και τα ανοίγματα εξαερισμού πρέπει να μπαίνουν αυτόματα σε λειτουργία σε περίπτωση πυρκαγιάς, με εντολή από θερμικούς / θερμοδιαφορικούς πυρανιχνευτές. Οι πυρανιχνευτές τοποθετούνται σε διάταξη με μέγιστη απόσταση μεταξύ του 3 μέτρα και καλύπτουν πλήρως την περιοχή που καλύπτεται με καταιονητήρες.

δ) Τα συστήματα προστασίας πρέπει να ενεργοποιούνται και χειροκίνητα μέσω χειριστηρίου στον σταθμό ελέγχου πυρκαγιάς (παρ. 5.1.5).

ε) Όταν ενεργοποιείται η βαλβίδα ελέγχου των καταιονητήρων ή ψεκασθήρων πρέπει να δίδεται σήμα στο σταθμό ελέγχου πυρκαγιάς και να μπαίνει αυτόματα σε λειτουργία το σύστημα του εξαερισμού και να κλείνει το παραπέτασμα.

**5.1.5.** Σε χώρο μέσα ή δίπλα από την σκηνή εγκαθίσταται ένας σταθμός ελέγχου πυρκαγιάς που περιέχει:

α) Φώτα ένδειξης του φωτισμού ασφαλείας και των δικτύων παροχής ενέργειας.

β) Χειροκίνητους διακόπτες για τη λειτουργία των ψεκασθήρων του παραπετάσματος και του εξαερισμού.

γ) Τα όργανα ελέγχου του συστήματος καταιονητήρων (παρ. 4.3.1. του άρθρου 4 του παρόντος).

δ) Δύο συστήματα συναγερμού ένα για τους χώρους της σκηνής και ένα για το κοινό.

**5.1.6.** Ο χώρος χειρισμού και ελέγχου των ηλεκτρομηχανολογικών εγκαταστάσεων της σκηνής πρέπει να αποτελεί πυροδιαμέρισμα με δείκτη πυραντίστασης αντίστοιχο του απαιτούμενου για τον όροφο του κτιρίου.

Απαγορεύεται εκεί να εγκαθίστανται οι πίνακες του κυρίως φωτισμού και του φωτισμού ασφαλείας των υπόλοιπων χώρων του θεάτρου.

**5.1.7.** Τα ανοίγματα επικοινωνίας με την σκηνή πρέπει να είναι πυράντοχα (30 λεπτών) και αυτοκλειώμενα. Εργαστήρια και χώροι αποθήκευσης ευφλέκτων υλικών δεν επιτρέπεται να επικοινωνούν με τη σκηνή.

**5.1.8.** Σε κάθε σκηνή πρέπει να υπάρχουν δύο πυροσβεστικές φωλιές εγκατεστημένες μία σε κάθε πλευρά. Πρέπει επίσης να υπάρχουν φορητοί πυροσβεστήρες κατά προτίμηση βάρους 6 χιλιογρ. (με αναλογία ένας για 60 τ.μ. δαπέδου).

**5.1.9.** Σε σκηνές με επιφάνεια δαπέδου μικρότερη των 60 τ.μ. δεν είναι υποχρεωτικές οι παραπάνω απαιτήσεις. Πρέπει μόνο να υπάρχουν τουλάχιστον δύο πυροσβεστήρες βάρους 6 χιλιογράμμων.

**5.1.10.** Στη σκηνή προβλέπονται δύο τουλάχιστον έξοδοι κινδύνου. Το ίδιο ισχύει και για τους βοηθητικούς χώρους της σκηνής καθώς και το υποσκήνιο, του οποίου η μία έξοδος πρέπει να είναι ανεξάρτητη από τη σκηνή. Η μέγιστη πραγματική απόσταση απροστάτευτης όδευσης γ' αυτούς τους χώρους είναι 22 μέτρα. Από κει και πέρα η όδευσης διαφυγής πρέπει να είναι πυροπροστατευμένη.

## **5.2. Θάλαμοι προβολής ταινιών.**

**5.2.1.** Για προβολές παλαιών ταινιών από νιτρική κυτταρίνη ισχύουν τα άρθρα 66 έως 81 και 88, 89, 91 του Β.Δ. 15/17 Μαΐου 1956 «Περί Κανονισμού θεάτρων, κινηματογράφων κ.λ.π.».

**5.2.2.** Για σύγχρονες κινηματογραφικές ταινίες ασφαλείας, οι συσκευές προβολής τοποθετούνται σε ειδικούς θαλάμους προβολής, οι οποίοι στην είσοδο έχουν την επιγραφή «ΘΑΛΑΜΟΙ ΠΡΟΒΟΛΗΣ ΜΟΝΟ ΓΙΑ ΣΥΓΧΡΟΝΕΣ ΤΑΙΝΙΕΣ ΑΣΦΑΛΕΙΑΣ». Οι θάλαμοι αυτοί πρέπει να εκπληρούν τις παρακάτω προϋποθέσεις:

**α)** Να αποτελούν αυτοτελές πυροδιαμέρισμα με δείκτη πυραντίστασης, αντίστοιχο του ορόφου του κτιρίου που βρίσκονται.

**β)** Να διαθέτουν επαρκή εξαερισμό με παροχή αέρα από δύο τουλάχιστον αγωγούς προσαγωγής και ένα τουλάχιστον στόμιο απαγωγής. Το σύστημα πρέπει να εξασφαλίζει ανανέωση του αέρα μέσα στο θάλαμο ανά 3 λεπτά. Ο εκβαλλόμενος αέρας πρέπει να καταλήγει έξω από το κτίριο, ώστε να μην μπορεί να ανακυκλοφορήσει με το σύστημα προσαγωγής.

**γ)** Σε κάθε συσκευή προβολής πρέπει να προβλέπεται αγωγός απαγωγής αέρα από κάθε λαμπτήρα, που θα εκβάλλεται έξω από το κτίριο. Η ικανότητα απαγωγής κυμαίνεται από 6 - 8,5 κ.μ. ανά λεπτό, ανάλογα με το είδος της συσκευής προβολής, ώστε η θερμοκρασία του περιβλήματος του λαμπτήρα σε λειτουργία, να μην υπερβαίνει σε καμμία περίπτωση τους 55° C.

## **6. ΥΠΑΙΘΡΙΟΙ (μη στεγασμένοι) ΧΩΡΟΙ ΣΥΝΑΘΡΟΙΣΗΣ ΚΟΙΝΟΥ.**

### **6.1. Έκταση.**

Οι παρακάτω διατάξεις συμπληρώνουν και τροποποιούν ορισμένες διατάξεις των παρ.1 έως και 5 του άρθρου αυτού και αφορούν κάθε μη στεγασμένο (υπαίθριο χώρο συνάθροισης κοινού του οποίου η όλη διαμόρφωση περιορίζει την ελεύθερη και άμεση διαφυγή του κοινού προς τον έξω από αυτόν ασφαλή χώρο π.χ. υπαίθριος κινηματογράφος και θέατρο, υπαίθριο κέντρο διασκέδασης, υπαίθριος αθλητικός χώρος όπως στάδιο κ.λ.π. και του οποίου απαραίτητως όλες οι οδεύσεις διαφυγής μέχρι τις τελικές εξόδους δεν διέρχονται μέσα από κλειστούς χώρους.

### **6.2. Οδεύσεις διαφυγής.**

#### **6.2.1. Σχεδιασμός.**

**6.2.1.1.** Ο υπολογισμός των αθλουμένων στους υπαίθριους αγωνιστικούς χώρους γηπέδων, σταδίων κ.λ.π. γίνεται με τη σχέση 1 ατ. / 5 τ.μ. επιφανείας αγωνιστικού χώρου.

**6.2.1.2.** Η παροχή τόσο των οριζοντίων όσο και των κατακορύφων οδεύσεων καθορίζεται σε 300 ατ. / μονάδα πλάτους (0,60 μ.).

**6.2.1.3.** Από κάθε σημείο υπαίθριου χώρου συνάθροισης κοινού πρέπει να εξασφαλίζεται η διαφυγή προς δύο τουλάχιστον τελικές εξόδους. Στους υπαίθριους χώρους συνάθροισης κοινού δεν ισχύουν τόσο η έννοια της πυροπροστατευμένης όδευσης διαφυγής όσο και η έννοια της εξόδου κινδύνου, όλες δε οι εξοδοί προς τον ασφαλή χώρο θεωρούνται τελικές.

Το μήκος όδευσης διαφυγής μέχρι την τελική έξοδο είναι απεριόριστο.

Οι τελικές εξοδοί πρέπει κατά το δυνατόν να είναι απομακρυσμένες μεταξύ τους και σε τέτοια διάταξη ώστε να ελαχιστοποιείται η πιθανότητα να φραχθούν συγχρόνως.

Ο αριθμός και τα ελάχιστα πλάτη των τελικών εξόδων δίνονται στον παρακάτω πίνακα:

Πίνακας ΣΤ1.

Πληθυσμός (άτομα)	Ελάχιστος αριθμός τελικών εξόδων	Ελάχιστο πλάτος κάθε εξόδου
Μέχρι 450	2	0,90 μ.
451 – 900	2	Η μία 1,80 μ. & η άλλη 0,90 μ.
901 – 1800	2	1,80 μ.
1801 - 2.700	3	1,80 μ.

Για κάθε 900 άτομα επιπλέον προστίθεται μία τουλάχιστον έξοδος με ελάχιστο πλάτος 1,80 μ.

## 6.2.2. Απαιτήσεις για χώρους με σταθερές θέσεις.

**6.2.2.1.** Σε υπαίθριους χώρους συνάθροισης κοινού με σταθερές θέσεις ισχύουν επί πλέον και τα εξής:

**i.** Σειρές καθισμάτων που περικλείονται από δύο διαμήκεις διαδρόμους δεν πρέπει να περιλαμβάνουν περισσότερα από 48 καθίσματα. Όταν έχουν πρόσβαση μόνο προς έναν διαμήκη διάδρομο το όριο είναι 24 καθίσματα εφόσον η ελεύθερη οριζόντια απόσταση (I) μεταξύ των καθισμάτων διαδοχικών σειρών μετρούμενη σε μη αναδιπλωμένα καθίσματα είναι μεταξύ 0,30 μ. (ελάχιστη επιτρεπτή) και 0,35 μ.

**ii.** Όταν η ελεύθερη οριζόντια απόσταση (I) μεταξύ των καθισμάτων είναι από 0,35 μ. και άνω τότε επιτρέπονται μέχρι 36 και 72 καθίσματα σε κάθε σειρά με πρόσβαση προς ένα και δύο διαμήκεις διαδρόμους αντίστοιχα.

**6.2.2.2.** Ειδικά σε χώρους με σταθερές θέσεις οι οποίες είναι διαμορφωμένες σε διαδοχικούς αναβαθμούς του δαπέδου με ελάχιστη υψομετρική διαφορά 0,35 μ. και χρησιμοποιούνται είτε απ' ευθείας για καθίσματα (κερκίδες αθλητικών χώρων, θεάτρων κ.λ.π.) είτε για την τοποθέτηση άλλων καθισμάτων πάνω σ' αυτούς ισχύουν τα εξής:

**i.** Το πλάτος του αναβαθμού πρέπει να είναι τουλάχιστον 0,85 μ.

**ii.** Σε αναβαθμούς με σταθερά καθίσματα τοποθετημένα επάνω τους η ελεύθερη απόσταση (I) μεταξύ των καθισμάτων διαδοχικών σειρών μετρούμενη σε μη αναδιπλωμένα καθίσματα, πρέπει να είναι τουλάχιστον 0,30 μ. Όταν το (I) είναι μεταξύ 0,30 μ. και 0,35 μ. τότε σε κάθε σειρά επιτρέπονται μέχρι 24 καθίσματα από την κάθε πλευρά διαμήκους διαδρόμου. Όταν το (I) είναι από 0,35 μ. και άνω, επιτρέπονται μέχρι 36 καθίσματα.

**iii.** Όταν χρησιμοποιούνται απ' ευθείας οι αναβαθμοί χωρίς να στερεώνονται επάνω τους καθίσματα τότε επιτρέπονται σε κάθε σειρά μέχρι 36 θέσεις από την κάθε πλευρά του διαδρόμου.

**6.2.2.3.** Γενικώς στους υπαίθριους χώρους συνάθροισης κοινού με σταθερές θέσεις τα πλάτη των διαμήκων και εγκαρσίων διαδρόμων υπολογίζονται έτσι ώστε να εξυπηρετούν την παροχή του πληθυσμού κατά τη διαφυγή. Ως ελάχιστο πλάτος διαδρόμου ορίζεται 0,90 μ.

### **6.2.3. Πυροπροστασία.**

Η παρ. 2.2. του παρόντος άρθρου καθώς και οι παρ. 1.2.3. και 3.2.5. του άρθρου 1 δεν ισχύουν για τους υπαίθριους χώρους συνάθροισης κοινού.

### **6.2.4. Φωτισμός.**

Ισχύουν τα αναφερόμενα στις παρ. 2.6 και 2.7. του άρθρου 2 του παρόντος.

### **6.3. Ενεργητική πυροπροστασία.**

**i.** Για τους υπαίθριους χώρους αθλητικών εκδηλώσεων συνιστάται να υπάρχει ικανός αριθμός υδροστομιών περιμετρικά της εγκατάστασης.

**ii.** Για τους λοιπούς υπαίθριους χώρους συνάθροισης κοινού δεν απαιτείται γενικά μόνιμο υδροδοτικό δίκτυο. Στην περίπτωση υπαίθριων χώρων συνάθροισης κοινού υψηλού βαθμού κινδύνου, όπως αυτοί χαρακτηρίζονται σύμφωνα με την παρ. 1.2.3. του άρθρου 1 δεν ισχύουν οι απαιτήσεις ως προς την ενεργητική πυροπροστασία της παρούσας παραγράφου. Στους χώρους αυτούς π.χ. χώροι εμπορικών εκθέσεων όπου είναι αντικειμενικά δύσκολη η προσέγγιση με εύκαμπτους πυροσβεστικούς σωλήνες απαιτείται η κατασκευή υδροδοτικού πυροσβεστικού δικτύου.

**ii.** Για τους υπαίθριους χώρους συνάθροισης κοινού εκτός των χώρων αθλητικών εκδηλώσεων ισχύει η παρ. 4.6. του άρθρου αυτού για τους φορητούς πυροσβεστήρες.

## **7. ΗΜΙΥΠΑΙΘΡΙΟΙ ΧΩΡΟΙ ΣΥΝΑΘΡΟΙΣΗΣ ΚΟΙΝΟΥ.**

**7.1.** Οι ημιυπαίθριοι χώροι συνάθροισης κοινού υπάγονται στις διατάξεις των κλειστών χώρων (παρ.1 έως 5 του άρθρου αυτού), εκτός αν πληρούνται συγχρόνως οι παρακάτω προϋποθέσεις, οπότε εφαρμόζονται οι διατάξεις της παρ. 6 περί υπαίθριων χώρων συνάθροισης κοινού.

**i.** Ο χώρος πρέπει να είναι ισόγειος. Δεν πρέπει να υπάρχουν άλλοι όροφοι πάνω απ' αυτόν ούτε να γίνεται χρήση του δωματός του. Επιτρέπεται η ύπαρξη υπογείου χώρου, ο οποίος όμως όταν δεν έχει λειτουργική σχέση με την κυρία χρήση του ισογείου χώρου, πρέπει να αποτελεί πυροδιαμέρισμα.

**ii.** Η ενιαία επιφάνεια του ημιυπαίθριου χώρου συνάθροισης κοινού δεν πρέπει να ξεπερνά τα 4.500 τ. μέτρα. Όταν η επιφάνεια υπερβαίνει τα 4.500 τ. μέτρα λαμβάνονται τα απαραίτητα μέτρα ανάλογα με τον τρόπο κατασκευής της στέγας ώστε να παρεμποδίζεται η εξάπλωση της φωτιάς.

**iii.** Να μην εμποδίζεται η κυκλοφορία και διαφυγή του κοινού από την συσσώρευση καπνού. Για το λόγο αυτό πρέπει:

α) Κάθε δομικό στοιχείο της στέγης να απέχει το λιγότερο 3 μ. από το δάπεδο.

β) Το συνολικό άνοιγμα της παράπλευρης επιφάνειας να είναι τουλάχιστον το 50% αυτής. Η διάταξη των ανοιγμάτων πρέπει να γίνεται έτσι ώστε να διευκολύνει κατά το δυνατόν την απαγωγή του καπνού.

γ) Όπου απαιτείται πρέπει να προβλέπονται κατάλληλα ανοίγματα στη στέγαση για την απαγωγή του καπνού.

7.2. Στις διατάξεις της παρ. 6 περί υπαιθρίων χώρων συνάθροισης κοινού του άρθρου αυτού υπάγονται επίσης και οι ημιυπαίθριες κερκίδες αρκεί να πληρούνται οι παρακάτω προϋποθέσεις:

i. Η προϋπόθεση iii) της παρ. 7.1.

ii. Η όλη κατασκευή (κερκίδες, στέγαστρο, παράπλευρη επιφάνεια κ.λπ.) να αποτελείται από άκαυστα υλικά.

iii. Όταν κάτω από τις κερκίδες υπάρχουν χώροι οι οποίοι δεν έχουν λειτουργική σχέση με την κυρία χρήση της όλης κατασκευής τότε οι χώροι αυτοί πρέπει να αποτελούν πυροδιαμέρισμα.

#### **ΥΠ. ΑΡΘ. 39112 Φ701.2/12-10-98 ΚΩΔΙΚΟΠΟΙΗΣΗ ΕΡΜΗΝΕΥΤΙΚΩΝ - ΔΙΕΥΚΡΙΝΙΣΤΙΚΩΝ ΔΙΑΤΑΓΩΝ ΕΠΙ ΕΦΑΡΜΟΓΗΣ ΤΟΥ Π.Δ. 71/88**

10. Χώροι συνάθροισης κοινού (άρθρο 10).

10.1 Σύμφωνα με την παραγρ. 1.1 του άρθρου 10 του Π.Δ 71/88, όπως αυτό αντικαταστάθηκε και τροποποιήθηκε, οι διατάξεις του άρθρου αυτού έχουν εφαρμογή μόνον σε χώρους συνάθροισης κοινού με **πληθυσμό άνω των 50 ατόμων.**

10.2 Στους χώρους συνάθροισης κοινού εντάσσονται και :

α) Οι Τράπεζες με μικτό εμβαδόν άνω των 70 τ.μ., σύμφωνα με τον Κτιριοδομικό Κανονισμό.

β) Οι αίθουσες σχολών χορού και τα ΚΑΠΗ.

γ) Οι χώροι των γυμναστηρίων που χρησιμοποιούνται για αποδυτήρια, σάουνα και λουτρά.

10.6 Σύμφωνα με την παραγρ. 2.1.1.1 του άρθρου 10, για τον υπολογισμό του πληθυσμού κάθε χώρου συνάθροισης κοινού λαμβάνονται υπόψη μόνο οι επιφάνειες δαπέδων των χώρων που προορίζονται για την εκάστοτε δραστηριότητα (περιλαμβάνονται και οι διάδρομοι κυκλοφορίας που βρίσκονται μέσα σ' αυτούς). Δηλαδή αφαιρούνται η κουζίνα, τουαλέτες, αποθήκες και λοιποί βοηθητικοί χώροι οι οποίοι αποτυπώνονται στο σχέδιο κάτοψης.

**NOMOS ΥΠ' ΑΡΙΘ. 2971/2001**

**«Αιγιαλός, παραλία και άλλες διατάξεις»**

**Φ.Ε.Κ. 285/19-12-2001**

**Ο ΠΡΟΕΔΡΟΣ  
ΤΗΣ ΕΛΛΗΝΙΚΗΣ ΔΗΜΟΚΡΑΤΙΑΣ**

Εκδίδομε τον ακόλουθο νόμο που ψήφισε η Βουλή:

## **Άρθρο 1**

### **Ορισμοί**

- 1.** «**Αιγιαλός** είναι η ζώνη της ξηράς, που βρέχεται από τη θάλασσα από τις μεγαλύτερες και συνήθεις αναβάσεις των κυμάτων της.
- 2.** «**Παραλία**» είναι η ζώνη ξηράς που προστίθεται στον αιγιαλό, καθορίζεται δε σε πλάτος μέχρι και πενήντα (50) μέτρα από την οριογραμμή του αιγιαλού, προς εξυπηρέτηση της επικοινωνίας της ξηράς με τη θάλασσα και αντίστροφα.
- 3.** «**Παλαιός αιγιαλός**» είναι η ζώνη της ξηράς, που προέκυψε από τη μετακίνηση της ακτογραμμής προς τη θάλασσα, οφείλεται σε φυσικές προσχώσεις ή τεχνικά έργα και προσδιορίζεται από τη νέα γραμμή αιγιαλού και το όριο του παλαιότερα υφιστάμενου αιγιαλού.
- 4.** «**Όχθη**» των μεγάλων λιμνών και των πλευσίμων ποταμών είναι η χερσαία ζώνη, που περιστοιχίζει αυτούς και βρέχεται από τις μεγαλύτερες αλλά συνήθεις αναβάσεις των υδάτων τους.
- 5.** «**Παρόχθια ζώνη**» των μεγάλων λιμνών και των πλευσίμων ποταμών είναι η με τη συνδρομή των προϋποθέσεων της παραγράφου 2 προστιθέμενη στην όχθη ζώνη ξηράς, που καθορίζεται σε πλάτος μέχρι και πενήντα (50) μέτρα από το προς την ξηρά όριο της όχθης.
- 6.** «**Παλαιά όχθη**» των μεγάλων λιμνών και των πλευσίμων ποταμών είναι η ζώνη της ξηράς, που προέκυψε από τη μετακίνηση της οριογραμμής της όχθης των μεγάλων λιμνών και πλευσίμων ποταμών.
- 7.** «**Λιμένας**» είναι ζώνη ξηράς και θάλασσας μαζί με έργα και εξοπλισμό, που επιτρέπουν κυρίως την υποδοχή κάθε είδους πλωτών μέσων και σκαφών αναψυχής, τη φορτοεκφόρτωση, αποθήκευση, παραλαβή και προώθηση των φορτίων τους, την εξυπηρέτηση επιβατών και οχημάτων και την ανάπτυξη επιχειρηματικών δραστηριοτήτων, που συνδέονται άμεσα ή έμμεσα με τις θαλάσσιες μεταφορές.
- 8.** «**Λιμενικά έργα**» είναι εκείνα, που εκτελούνται ολικώς ή μερικώς στον αιγιαλό, την όχθη, την παραλία ή την παρόχθια ζώνη, μέσα στη θάλασσα, στον πυθμένα της θάλασσας και στο υπέδαφος του βυθού, καθώς και εκείνα που επιφέρουν διαμόρφωση ή αλλοίωση των χώρων αυτών ή που προβλέπονται από τις διατάξεις περί Λιμενικών Ταμείων.
- 9.** «**Φορέας διοίκησης και εκμετάλλευσης λιμένα**» είναι κάθε δημόσιος φορέας ή φορέας της Αυτοδιοίκησης ή ιδιωτικός ή μικτός φορέας που έχει, κατά νόμο, την ευθύνη της διοίκησης και της εκμετάλλευσης λιμένα.

## **Άρθρο 2**

### **Κυριότητα αιγιαλού, παραλίας, όχθης και παρόχθιας ζώνης και χρησιμότητα αυτών**

- 1.** Ο **αιγιαλός**, η **παραλία**, η **όχθη** και η **παρόχθια ζώνη** είναι πράγματα κοινόχρηστα και ανήκουν κατά κυριότητα στο Δημόσιο, το οποίο τα προστατεύει και τα διαχειρίζεται
- 2.** Η προστασία του οικοσυστήματος των ζωνών αυτών είναι ευθύνη του Κράτους.
- 3.** Ο κύριος προορισμός των ζωνών αυτών είναι η ελεύθερη και ακώλυτη πρόσβαση προς αυτές. Κατ' εξαίρεση ο **αιγιαλός**, η **παραλία**, η **όχθη** και η **παρόχθια ζώνη** μπορούν να χρησιμεύσουν για κοινωφελείς περιβαλλοντικούς και πολιτιστικούς σκοπούς και για απλή χρήση της παραγράφου 1 του άρθρου 13, καθώς επίσης και για την εξυπηρέτηση υπέρτερου δημοσίου συμφέροντος.

4. Στον αιγιαλό, την παραλία, την όχθη και την παρόχθια ζώνη δεν επιτρέπεται η κατασκευή κτισμάτων και εν γένει κατασκευασμάτων, παρά μόνο για την επιδίωξη των σκοπών, που αναφέρονται στην προηγούμενη παράγραφο.

5. Ο παλαιός αιγιαλός και η παλαιά όχθη ανήκουν στην ιδιωτική περιουσία του Δημοσίου και καταγράφονται ως δημόσια κτήματα. .

### **Άρθρο 3**

#### **Επιτροπή καθορισμού αιγιαλού και παραλίας**

1. Ο καθορισμός των ορίων του αιγιαλού, της παραλίας και του παλαιού αιγιαλού γίνεται από Επιτροπή, η οποία συγκροτείται σε επίπεδο νομού με απόφαση του Υπουργού Οικονομικών και αποτελείται από: α) τον προϊστάμενο της Κτηματικής Υπηρεσίας ως πρόεδρο, β) έναν μηχανικό της Κτηματικής Υπηρεσίας με ειδικότητα τοπογράφου ή πολιτικού μηχανικού και αν δεν υπάρχει έναν τεχνολόγο τοπογράφο μηχανικό, ενώ σε περίπτωση που η Κτηματική Υπηρεσία δεν διαθέτει μηχανικό των ανωτέρω ειδικοτήτων, συμμετέχει στην Επιτροπή μηχανικός της Τεχνικής Υπηρεσίας Δήμων και Κοινοτήτων (Τ.Υ.Δ.Κ.) ή άλλης υπηρεσίας του Δημοσίου, γ) τον αρμόδιο Λιμενάρχη, δ) τον διευθυντή της Διεύθυνσης Πολεοδομίας της Νομαρχιακής Αυτοδιοίκησης, ε) τον διευθυντή Χωροταξίας και Περιβάλλοντος της Γενικής Γραμματείας της Περιφέρειας.

Σε εξαιρετικές περιπτώσεις, μετά από εκτίμηση των πραγματικών περιστατικών, ο Υπουργός Οικονομικών δύναται να συστήσει και δεύτερη επιτροπή.

2. Γραμματέας της Επιτροπής ορίζεται υπάλληλος της Κτηματικής Υπηρεσίας.

3. Η Επιτροπή συνεδριάζει με πρόσκληση του Προέδρου τακτικά μια φορά το μήνα και έκτακτα, προκειμένου να τηρείται η προθεσμία της παρ. 3 του άρθρου 5 είτε κατά τις ώρες λειτουργίας των δημοσίων υπηρεσιών είτε σε άλλη ώρα. Το θέμα στην Επιτροπή εισηγείται ο Πρόεδρος.

4. Η αποζημίωση των μελών της Επιτροπής ορίζεται με απόφαση του Υπουργού Οικονομικών.

### **Άρθρο 4**

#### **Προδιαγραφές και διαγράμματα**

1. Η οριογραμμή του αιγιαλού χαράσσεται από την Επιτροπή του άρθρου 3 ως πολυγωνική γραμμή πλησιέστερη στην πραγματική φυσική γραμμή και απεικονίζεται στο σχετικό διάγραμμα με ερυθρό χρώμα. Οι οριογραμμές της παραλίας και του παλαιού αιγιαλού απεικονίζονται με κίτρινο και κυανούν χρώμα αντίστοιχα. Οι κορυφές των πολυγωνικών γραμμών έχουν ορθογώνιες συντεταγμένες εξαρτημένες από το τριγωνομετρικό δίκτυο της χώρας.

2. Η χάραξη γίνεται σε κτηματογραφικό - υψομετρικό διάγραμμα, με κλίμακα τουλάχιστον 1: 1.000 στο οποίο αποτυπώνονται και τα όρια των περιλαμβανόμενων επί μέρους ιδιοκτησιών και οι εικαζόμενοι κύριοι αυτών. Το διάγραμμα αυτό είναι εξαρτημένο από το τριγωνομετρικό δίκτυο της χώρας, αναφέρεται σε μήκος ακτής τουλάχιστον πεντακοσίων (500) μέτρων ή περισσότερων, εφόσον το τμήμα που απομένει μέχρι το επόμενο καθορισμένο τμήμα δεν υπερβαίνει τα διακόσια (200) μέτρα, και συντάσσεται από φορείς του δημόσιου τομέα, οργανισμούς τοπικής αυτοδιοίκησης (Ο.Τ.Α.) ή ιδιώτες μηχανικούς, που έχουν από το νόμο το δικαίωμα για τη σύνταξη τέτοιων διαγραμμάτων. Στην τελευταία περίπτωση το διάγραμμα συνοδεύεται από την απόδειξη παροχής υπηρεσιών του συντάκτη του και ελέγχεται και θεωρείται για την ακρίβειά του από μηχανικό της Κτηματικής Υπηρεσίας και ελλείψει αυτού από την Τ.Υ.Δ.Κ. του νομού.



**3.** Η Επιτροπή του άρθρου 3 παράλληλα με τη χάραξη των οριογραμμών συντάσσει υποχρεωτικά έκθεση, που συνοδεύεται από το σχετικό διάγραμμα.

**4.** Με κοινή απόφαση των Υπουργών Οικονομικών και Περιβάλλοντος, Χωροταξίας και Δημόσιων Έργων καθορίζονται οι τεχνικές προδιαγραφές για τη σύνταξη του διαγράμματος και κάθε άλλη λεπτομέρεια για την εφαρμογή του άρθρου αυτού.

## **Άρθρο 5**

### **Διαδικασία καθορισμού οριογραμμών αιγιαλού, παραλίας και παλαιού αιγιαλού**

**1.** Εκτός της δυνατότητας της αυτεπάγγελτης κίνησης της διαδικασίας, όποιος ενδιαφέρεται για τον καθορισμό αιγιαλού και παραλίας, απευθύνεται στην αρμόδια Κτηματική Υπηρεσία, η οποία μέσα σε πέντε (5) ημέρες από την υποβολή σχετικής αίτησης ενημερώνει τον ενδιαφερόμενο αν έχει ήδη γίνει καθορισμός. Σε περίπτωση, που δεν έχει γίνει ο καθορισμός αιγιαλού και παραλίας, ο ενδιαφερόμενος δύναται να υποβάλει στην Κτηματική Υπηρεσία αίτηση καθορισμού και τοπογραφικό διάγραμμα σύμφωνα με τις προδιαγραφές του άρθρου **4**.

**2.** Αν το διάγραμμα έχει συνταχθεί από ιδιώτη μηχανικό, η Κτηματική Υπηρεσία μεριμνά για τον έλεγχο και τη θεώρησή του εντός μηνός από την υποβολή του και στη συνέχεια το θέμα εισάγεται ενώπιον της Επιτροπής στην πρώτη τακτική συνεδρίασή της.

**3.** Η Επιτροπή καθορίζει τις οριογραμμές του αιγιαλού, της παραλίας και του παλαιού αιγιαλού εντός μηνός από την εισαγωγή της υπόθεσης σε αυτήν και συντάσσει σχετική έκθεση. Η Επιτροπή καθορίζει την παλαιά θέση του αιγιαλού, που υπήρχε μέχρι το έτος 1884 αν υφίστανται κατοχές ιδιωτών, αλλά και προγενέστερα εάν δεν υφίστανται τέτοιες κατοχές, εφόσον η θέση του παλαιού αιγιαλού προκύπτει από ενδείξεις επί του εδάφους ή άλλα αποδεικτικά στοιχεία εξαιρουμένων των μαρτυρικών καταθέσεων.

**4.** Δεν μπορούν να περιληφθούν οικίες ή κτίσματα εντός της ζώνης του αιγιαλού, του οποίου για πρώτη φορά χαράσσεται η οριογραμμή, εφόσον έχει γίνει διάβρωση της ακτής πριν από τη χάραξη και τα κτίσματα είχαν ανεγερθεί πριν από τη διάβρωση και εκτός του τμήματος μέχρι του οποίου έφθανε άλλοτε η θάλασσα κατά τις μεγαλύτερες αλλά συνήθεις αναβάσεις των κυμάτων της. Τα κτίσματα αυτά δύναται να απαλλοτριώνονται σύμφωνα με το άρθρο 7 του νόμου αυτού.

**5.** Η έκθεση και το διάγραμμα επικυρώνονται, κατόπιν σύμφωνης γνώμης του Γενικού Επιτελείου Ναυτικού (Γ.Ε.Ν.), με απόφαση του Υπουργού Οικονομικών και δημοσιεύονται μαζί με την επικυρωτική αυτή απόφαση στην Εφημερίδα της Κυβερνήσεως. Η παραπάνω σύμφωνη γνώμη του Γ.Ε.Ν. διατυπώνεται το αργότερο εντός προθεσμίας τριών (3) μηνών. Η έκθεση και το διάγραμμα αναρτώνται στο δημοτικό ή κοινοτικό κατάστημα του αρμόδιου κατά τόπο δήμου ή κοινότητας για τρεις (3) τουλάχιστον μήνες. Η ανάρτηση αποδεικνύεται από έκθεση του δημάρχου ή προέδρου της κοινότητας, η οποία αποστέλλεται εντός μηνός στην αρμόδια Κτηματική Υπηρεσία.

**6.** Μετά την κατά την προηγούμενη παράγραφο δημοσίευσή της στην Εφημερίδα της Κυβερνήσεως, η απόφαση του Υπουργού Οικονομικών μεταγράφεται μαζί με την έκθεση και το διάγραμμα με φροντίδα της αρμόδιας Κτηματικής Υπηρεσίας στη μερίδα του Δημοσίου στα βιβλία μεταγραφών του αρμόδιου Υποθηκοφυλακείου ή Υποθηκοφυλακείων, αν η περιοχή καθορισμού εμπίπτει στην περιφέρεια περισσότερων Υποθηκοφυλακείων.

7. Το πρωτότυπο της έκθεσης της Επιτροπής και του διαγράμματος μαζί με την απόφαση του Υπουργού Οικονομικών και το Φ.Ε.Κ. δημοσιεύσής της παραμένουν στο αρχείο της Κτηματικής Υπηρεσίας.

8. Η Κτηματική Υπηρεσία στέλνει ένα θεωρημένο αντίγραφο του τοπογραφικού διαγράμματος με σημείωση επ' αυτού του Φ.Ε.Κ. που δημοσιεύθηκε, στις παρακάτω Υπηρεσίες:

- α) στη Διεύθυνση Τεχνικών Υπηρεσιών του Υπουργείου Οικονομικών,
- β) στο Υπουργείο Εθνικής Άμυνας (Υ.ΕΘ.Α.) Γ.Ε.Ν.,
- γ) στη Διεύθυνση Πολεοδομίας της οικείας νομαρχιακής αυτοδιοίκησης,
- δ) στο Υπουργείο Περιβάλλοντος, Χωροταξίας και Δημόσιων Έργων / Διεύθυνση Χωροταξίας και Πολεοδομικού Σχεδιασμού,
- ε) στο Υπουργείο Εμπορικής Ναυτιλίας/ Διεύθυνση Λιμένων και Λιμενικών Έργων και στο αρμόδιο Λιμεναρχείο,
- στ) στον αρμόδιο δήμο ή κοινότητα, ζ) στην Κτηματολόγιο Α.Ε.,
- η) στο Υπουργείο Γεωργίας/ Γενική Διεύθυνση Αλιείας και
- θ) στο Υπουργείο Αιγαίου για τις περιοχές της αρμοδιότητάς του.

9. Σε περίπτωση εσφαλμένου καθορισμού της οριογραμμής του αιγιαλού ή του παλαιού αιγιαλού ή της παραλίας επιτρέπεται ο επανακαθορισμός κατά τη διαδικασία του παρόντος άρθρου. Η διαδικασία για τον επανακαθορισμό κινείται είτε αυτεπαγγέλτως από την Κτηματική Υπηρεσία είτε ύστερα από αίτηση κάθε ενδιαφερομένου και προσκόμιση στοιχείων που να αποδεικνύουν το σφάλμα του πρώτου καθορισμού. Ο επανακαθορισμός της παραλίας, εφόσον συνεπάγεται μείωση της ζώνης της παραλίας που είχε αρχικώς καθορισθεί επιτρέπεται μόνον αν δεν έχει συντελεσθεί η σχετική αναγκαστική απαλλοτρίωση.

10. Η προηγούμενη παράγραφος έχει εφαρμογή και στις περιπτώσεις, κατά τις οποίες τα όρια του αιγιαλού, παλαιού αιγιαλού ή παραλίας έχουν καθοριστεί με βάση τον α.ν. 2344/1940.

## **Άρθρο 6**

### **Στοιχεία για τον καθορισμό του παλαιού αιγιαλού**

Η Επιτροπή αναζητά και συνεκτιμά όλα τα απαιτούμενα για την ακριβή οριοθέτηση του παλαιού αιγιαλού στοιχεία, τα οποία και παραθέτει στην έκθεσή της, ιδίως φυσικές ενδείξεις (όπως το αμμώδες, ελώδες ή βαλτώδες εκτάσεων συνεχόμενων του αιγιαλού), αεροφωτογραφίες, χάρτες και διαγράμματα διαφόρων ετών, γεωλογικές μελέτες.

## **Άρθρο 7**

### **Δημιουργία παραλίας, συνέπειες, περιορισμοί**

1. Η Επιτροπή του άρθρου 3 ταυτόχρονα με τον προσδιορισμό και τη χάραξη του αιγιαλού προσδιορίζει και την παραλία, εφόσον κρίνεται απαραίτητο για να εξυπηρετηθεί ο σκοπός της παραγράφου 2 του άρθρου 1. Η παραλία χαράσσεται στο ίδιο διάγραμμα για τον αιγιαλό με κίτρινη πολυγωνική γραμμή, όπως αναφέρεται στο άρθρο 4.

2. Εμπράγματα δικαιώματα ιδιωτών, επί ακινήτων της παραλίας, απαλλοτριώνονται λόγω δημόσιας ωφέλειας με και από τη δημοσίευση στην Εφημερίδα της Κυβερνήσεως της απόφασης του Υπουργού Οικονομικών, που επικυρώνει την έκθεση και το διάγραμμα του αιγιαλού και παραλίας κατά την παράγραφο 5 του άρθρου 5, χωρίς να απαιτείται άλλη πρόσθετη διαδικασία για την κήρυξη της απαλλοτρίωσης. Τα νομικά πρόσωπα δημοσίου δικαίου (Ν.Π.Δ.Δ.)

παραχωρούν χωρίς αντάλλαγμα στο Δημόσιο τα εμπράγματα δικαιώματά τους επί ακινήτων που βρίσκονται στην παραλία.

**3.** Για την παραλία εφαρμόζονται οι διατάξεις περί απαλλοτριώσεων λόγω ρυμοτομίας. Αρμόδια υπηρεσία για

την περαιτέρω διαδικασία είναι το Πολεοδομικό Γραφείο της Νομαρχιακής Αυτοδιοίκησης. Δήμοι και κοινότητες, που ωφελούνται από τη δημιουργία της παραλίας, δύνανται να συνεισφέρουν στην αποζημίωση για την αναγκαστική απαλλοτρίωση των ακινήτων, που καταλαμβάνει η παραλία, κατά τα οριζόμενα με προεδρικά διατάγματα, που εκδίδονται κατόπιν πρότασης του Υπουργείου Περιβάλλοντος, Χωροταξίας και Δημόσιων Έργων ειδικά για κάθε περίπτωση.

**4.** Από τη δημοσίευση της απόφασης του Υπουργού Οικονομικών με την οποία δημιουργείται η παραλία, οι κύριοι των κτημάτων που καταλαμβάνονται από αυτή, θεωρούνται ότι έλαβαν γνώση περί τούτου και οφείλουν για μια διετία να μην προβούν σε οποιαδήποτε γενικά κατασκευή, βελτίωση, δενδροφύτευση ή άλλη τυχόν προσθήκη στα ακίνητα αυτά, ενώ αύξηση της αξίας τους που οφείλεται σε μία από τις πιο πάνω ενέργειες δεν αποζημιώνεται.

**5.** Όπου υφίσταται σχέδιο πόλεως, η οριογραμμή της παραλίας δεν μπορεί να υπερβεί την εγκεκριμένη γραμμή δόμησης. Σε παραδοσιακούς οικισμούς η οριογραμμή της παραλίας δεν μπορεί να υπερβεί τη γραμμή δόμησης, όπως αυτή νομίμως έχει διαμορφωθεί Σε πόλεις και οικισμούς που δημιουργήθηκαν πριν από το έτος 1923 ή έχουν πληθυσμό κάτω από 2.000 κατοίκους και στους οποίους δεν υπάρχει εγκεκριμένο ρυμοτομικό σχέδιο, η οριογραμμή της παραλίας δεν μπορεί να υπερβεί τη διαμορφωμένη γραμμή δόμησης, όπως αυτή νομίμως έχει διαμορφωθεί Στα δύο προηγούμενα εδάφια η γραμμή δόμησης προσδιορίζεται από τη Διεύθυνση Περιβάλλοντος -Χωροταξίας (ΔΠΕΧΩ) της Γενικής Γραμματείας Περιφέρειας. Κατά την έγκριση ή επέκταση σχεδίων πόλεων η γραμμή δόμησης σε κάθε περίπτωση δεν μπορεί να υπερβαίνει την οριογραμμή της παραλίας με την επιφύλαξη των περιπτώσεων, που αφορούν παραδοσιακούς οικισμούς ή διατηρητέα κτίσματα και κατασκευές. Σε περιοχές εκτός σχεδίου εξαιρούνται από τη ζώνη παραλίας τα χαρακτηρισμένα ως διατηρητέα κτίσματα ή κατασκευές.

**6.** Όπου έχει καθορισθεί ζώνη παραλίας με το καθεστώς του Α.Ν. 2344/1940 (ΦΕΚ 154 Α) αντίθετα από τα οριζόμενα στην προηγούμενη παράγραφο, μπορούν να επανακαθορισθούν τα όριά της κατά την παράγραφο αυτή, με την προϋπόθεση ότι η απαλλοτρίωση για την παραλία δεν έχει συντελεσθεί Οι διαδικασίες και οι λοιπές αναγκαίες λεπτομέρειες για την εφαρμογή του άρθρου αυτού καθορίζονται με απόφαση των Υπουργών Περιβάλλοντος, Χωροταξίας και Δημόσιων Έργων και Οικονομικών.

**7.** Σε περιοχές που είναι ήδη χαρακτηρισμένες ως ιδιαίτερου φυσικού κάλλους, η άδεια και ο έλεγχος πάσης φύσεως εργασίας (οικοδομή, τεχνικά έργα κ.λπ.) εντός της καθορισμένης ζώνης αιγιαλού και παραλίας γίνεται από τις κατά τόπους αρμόδιες υπηρεσίες του Υπουργείου Αιγαίου, εφόσον πρόκειται για περιοχές της αρμοδιότητάς του.

## **Άρθρο 8**

### **Περιπτώσεις υποχρεωτικής χάραξης αιγιαλού -παραλίας**

**1.** Με την επιφύλαξη του άρθρου 17, πριν από την έγκριση ή επέκταση του σχεδίου πόλης ή από οποιαδήποτε εκποίηση ή παραχώρηση δημόσιου κτήματος ή από την εκτέλεση λιμενικών.. βιομηχανικών, τουριστικών και συγκοινωνιακών έργων ή από την έκδοση άδειας για οικοδομικές εργασίες, εφόσον οι πράξεις αυτές αναφέρονται σε ακίνητα, που απέχουν μέχρι εκατό (100) μέτρα από την ακτογραμμή,

απαιτείται να γίνει, με ποινή ακυρότητας των πράξεων αυτών, ο καθορισμός του αιγιαλού και της παραλίας στην περιοχή αυτή. Το προηγούμενο εδάφιο δεν εφαρμόζεται προκειμένου για εκμισθώσεις ή παραχωρήσεις δημόσιων λιμνών και θαλασσών με σκοπό την αλιευτική εκμετάλλευση σύμφωνα με την αλιευτική νομοθεσία, εφόσον δεν κατασκευάζονται μόνιμα κτίσματα.

**2.** Για την έκδοση άδειας οικοδομής σε ακίνητα που αναφέρονται στην προηγούμενη παράγραφο προσδιορίζεται, με ευθύνη του μηχανικού που υπογράφει τη μελέτη της άδειας, η ακριβής θέση του αιγιαλού σε αντίγραφο του τοπογραφικού διαγράμματος, που απαραίτητα συνοδεύει την αίτηση.

**3.** Προκειμένου για έκδοση οικοδομικής άδειας που αφορά τουριστικά έργα ή εγκαταστάσεις, ο καθορισμός του αιγιαλού και της παραλίας γίνεται εντός εξαμήνου από την κατάθεση της αίτησης.

## **Άρθρο 9**

### **Στοιχεία καθορισμού αιγιαλού και παραλίας**

**1.** Η Επιτροπή για τη χάραξη της οριογραμμής του αιγιαλού και της παραλίας λαμβάνει υπόψη της ύστερα από αυτοψία τις φυσικές και λοιπές ενδείξεις, που επηρεάζουν το πλάτος του αιγιαλού και της παραλίας και ενδεικτικά:

- α) τη γεωμορφολογία του εδάφους, 'αναφορικά με κατηγορίες υψηλών' και χαμηλών ακτών, τη σύστασή του, καθώς και το φυσικό όριο βλάστησης,
- β) την ύπαρξη, τα όρια και το είδος των παράκτιων φυσικών πόρων,
- γ) τα πορίσματα από την εκτίμηση των μετεωρολογικών στοιχείων της περιοχής,
- δ) τη μορφολογία του πυθμένα,
- ε) τον τομέα ανάπτυξης κυματισμού σε σχέση με το μέτωπο της ακτής,
- στ) την ύπαρξη τεχνικών έργων στην περιοχή, που νομίμως υφίστανται,
- ζ) τις τυχόν εγκεκριμένες χωροταξικές κατευθύνσεις και χρήσεις γης που επηρεάζουν την παράκτια ζώνη,
- η) την ύπαρξη δημόσιων κτημάτων κάθε κατηγορίας που βρίσκονται σε άμεση γειτνίαση με την παράκτια ζώνη,
- θ) τυχόν υφιστάμενο Κτηματολόγιο και
- ι) την ύπαρξη ευπαθών οικοσυστημάτων και προστατευόμενων περιοχών.

**2.** Με κοινή απόφαση των Υπουργών Οικονομικών και Περιβάλλοντος, Χωροταξίας και Δημόσιων Έργων καθορίζονται οι προδιαγραφές και λοιπές λεπτομέρειες για την εφαρμογή του παρόντος άρθρου.

Σημ: Βλ. σχετική ΥΑ 108953/Β0010/2005 (ΦΕΚ 595 Β'/2005) περί "στοιχείων καθορισμού αιγιαλού και παραλίας"

## **Άρθρο 10**

### **Απαλλοτρίωση ιδιωτικών κτημάτων**

#### **Αναγγελία δικαιωμάτων**

**1.** Σε περίπτωση που ιδιώτες προβάλλουν ιδιοκτησιακά δικαιώματα επί χώρων που χαρακτηρίστηκαν από την Επιτροπή του άρθρου 3 ότι ανήκουν στον αιγιαλό, τα δικαιώματα αυτά θεωρούνται αναγκαστικώς απαλλοτριωθέντα υπέρ του Δημοσίου για να περιληφθούν στον αιγιαλό από και με τη δημοσίευση στην Εφημερίδα της Κυβερνήσεως της έκθεσης της Επιτροπής μαζί με το διάγραμμα, όπως ορίζεται στην παράγραφο 5 του άρθρου 5.

**2.** Στους κυρίους των κτημάτων αυτών και σε αυτούς που αξιώνουν άλλα δικαιώματα σε αυτά, παρέχεται εξαμήνη προθεσμία από τη δημοσίευση που

αναφέρεται στην προηγούμενη παράγραφο, εντός της οποίας οφείλουν να αναγγείλουν στον Υπουργό Οικονομικών τις αξιώσεις τους, υποβάλλοντας συγχρόνως και τους τίτλους, στους οποίους στηρίζουν τα δικαιώματα που προβάλλουν.

**3.** Ως προς τον καθορισμό τιμής μονάδας αποζημίωσης και την περαιτέρω διαδικασία απαλλοτρίωσης εφαρμόζονται οι κείμενες διατάξεις περί αναγκαστικών απαλλοτριώσεων.

**4.** Μετά την πάροδο άπρακτης της εξάμηνης προθεσμίας της παραγράφου 2, τυχόν αξιώσεις για αποζημίωση, που δεν αναγγέλθηκαν στον Υπουργό Οικονομικών κρίνονται κατά την τακτική διαδικασία.

**5.** Μετά τον προσωρινό καθορισμό του τιμήματος της απαλλοτρίωσης και την κατάθεσή του, οι αξιώσεις που αναγγέλθηκαν στρέφονται μόνο κατά του τιμήματος, που παρακατατέθηκε.

**6.** Μετά την πάροδο άπρακτης της προθεσμίας της παραγράφου 2 ή σε περίπτωση εμπρόθεσμης αναγγελίας αξιώσεων ιδιωτών για αποζημίωση, μετά την παρακατάθεση της αποζημίωσης που καθορίστηκε στο Ταμείο Παρακαταθηκών και Δανείων, ο αιγιαλός θεωρείται ότι καθορίστηκε οριστικά και η απόδειξή του για τη Διοίκηση και τα Δικαστήρια γίνεται μόνο με την έκθεση και το διάγραμμα του άρθρου 4.

## **Άρθρο 11**

### **Έργα και εγκαταστάσεις που υπάρχουν στον αιγιαλό και την παραλία**

**1.** Μετά τη λήξη σύμβασης που έχει συναφθεί από το Δημόσιο, τον Ελληνικό Οργανισμό Τουρισμού (Ε.Ο.Τ.) ή τη Γενική Γραμματεία Αθλητισμού ή τους Ο.Τ.Α. με τρίτους ή τη λήξη παραχώρησης του Δημοσίου κατ' εφαρμογή διατάξεων αναπτυξιακών νόμων, που αφορούν τεχνικά έργα τα οποία έχουν γίνει μέσα στον αιγιαλό ή την παραλία και έχουν εκτελεσθεί ύστερα από άδεια αρμόδιας αρχής, ο Υπουργός Οικονομικών και ο καθ' ύλην αρμόδιος Υπουργός, ύστερα από γνώμη του αρμόδιου κατά περίπτωση Περιφερειακού, Νομαρχιακού ή Κεντρικού Συμβουλίου χ.ο.π., της αρμόδιας Υπηρεσίας του Υπουργείου Πολιτισμού, του αρμόδιου κατά τόπο ο. Τ.Α., σε περίπτωση δε έργων προς εξυπηρέτηση πλωτών μέσων και σύμφωνη γνώμη του Γ.Ε.Ν. και του Υ.Ε.Ν., αποφασίζουν αιτιολογημένα, για τη διατήρηση ή όχι αυτών και καθορίζουν τη χρήση τους.

**2.** Οι λεπτομέρειες εφαρμογής του άρθρου αυτού καθορίζονται με απόφαση του Υπουργού Οικονομικών ή σε περίπτωση που αφορούν βιομηχανικές και τουριστικές μονάδες, εγκαταστάσεις πετρελαιοειδών, επιχειρήσεις μεταλλευτικών, λατομικών και βιομηχανικών ορυκτών, με κοινή απόφαση των Υπουργών Οικονομικών και Ανάπτυξης.

## **Άρθρο 12**

### **Προστατευτικά έργα -Προσχώσεις**

**1.** Αν η Επιτροπή του άρθρου 3 διαπιστώσει ότι η ακτή διαβρώνεται από τη θάλασσα, επιτρέπεται η κατασκευή, κατά τις διατάξεις περί δημοσίων έργων, των αναγκαίων τεχνικών έργων στον αιγιαλό, την παραλία ή στη θάλασσα για την αποτροπή της διάβρωσης.

**2.** Αν από τη διάβρωση απειλείται ιδιωτικό κτήμα, μπορεί να επιτραπεί στον κύριό του να κατασκευάσει με δαπάνη του προ της ιδιοκτησίας του, και με την επίβλεψη μηχανικού, που έχει από το νόμο σχετικό δικαίωμα, τα ανωτέρω προστατευτικά έργα βάσει μελέτης που έχει εγκριθεί από τη Διεύθυνση Τεχνικών Υπηρεσιών της Νομαρχιακής Αυτοδιοίκησης, που θα έχει και τον έλεγχο του έργου.

3. Τα έργα των παραγράφων 1 και 2 του παρόντος άρθρου ανήκουν στο Δημόσιο, το οποίο μπορεί να τα καταργεί ή να τα μετατρέψει οποτεδήποτε για λόγους δημοσίου συμφέροντος και ασφάλειας ή εθνικής άμυνας χωρίς καμία υποχρέωσή του, για αποζημίωση ή για καταβολή της δαπάνης του ιδιώτη. Τα έργα αυτά εκτελούνται κατόπιν αδείας του Υπουργού Οικονομικών, που εκδίδεται μετά από σύμφωνη γνώμη του Γ.Ε.Ν., του Υ.Ε.Ν. και του Υπουργείου Πολιτισμού και απλή γνώμη της αρμόδιας Επιτροπής Αρχιτεκτονικού Ελέγχου (Ε.Π.Α.Ε.) ύστερα από εμπειριστατωμένη ακτομηχανική μελέτη θεωρημένη από τη Διεύθυνση Λιμενικών Έργων της Γ.Γ.Δ.Ε. του Υπουργείου Περιβάλλοντος, Χωροταξίας και Δημόσιων Έργων, καθώς και ύστερα από την προβλεπόμενη από το Ν. 1650/1986 (ΦΕΚ 160 Α) μελέτη περιβαλλοντικών επιπτώσεων. Σε περίπτωση παραδοσιακών οικισμών απαιτείται και σύμφωνη γνώμη του αρμόδιου γι' αυτούς Υπουργού.

4. Αν γίνουν προσχώσεις χωρίς άδεια ή με υπέρβαση της άδειας ή δεν εκτελούνται νόμιμα τα σχετικά έργα, δεν επιτρέπεται η αναχάραξη του αιγιαλού ή της παραλίας. Οι εκτάσεις που δημιουργούνται από τις προσχώσεις αυτές θεωρούνται αιγιαλός.

### **Άρθρο 13**

#### **Παραχώρηση απλής χρήσης αιγιαλού, παραλίας**

1. Απλή χρήση του αιγιαλού και της παραλίας είναι κάθε χρήση, εφόσον από αυτή δεν παραβιάζεται ο προορισμός τους ως κοινόχρηστων πραγμάτων και δεν επέρχεται αλλοίωση στη φυσική μορφολογία τους και τα βιοτικά στοιχεία τους.

"2. Η παραχώρηση της απλής χρήσης του αιγιαλού και της παραλίας γίνεται με απόφαση του Υπουργού Οικονομίας και Οικονομικών έναντι ανταλλάγματος, κατά τις διατάξεις για την εκμίσθωση δημόσιων κτημάτων. Σε ό,τι αφορά αιγιαλό και παραλία που περιβάλλει ή εντός του οποίου βρίσκονται αρχαιολογικοί χώροι, μνημεία και ιστορικοί τόποι, απαραίτητη προϋπόθεση για την παραχώρηση της απλής χρήσης του αποτελεί η σύμφωνη γνώμη του Υπουργού Πολιτισμού."

Σε Ο.Τ.Α., φορείς διοίκησης και εκμετάλλευσης Λιμένων, οργανισμούς κοινής ωφέλειας και Ν.Π.Δ.Δ. η παραχώρηση δύναται να γίνει και απευθείας με ή χωρίς αντάλλαγμα. Σε ιδιωτικό φορέα διαχείρισης η παραχώρηση γίνεται πάντοτε με αντάλλαγμα.

Το πρώτο εδάφιο της παραγρ.1 αντικαταστάθηκε με την παραγρ.2 άρθρ.10 Ν.3207/2003,ΦΕΚ Α 302/2003

3. Είναι δυνατή η παραχώρηση, με τη διαδικασία και τους όρους του πρώτου εδαφίου της προηγούμενης παραγράφου, της απλής χρήσης αιγιαλού για την άσκηση δραστηριοτήτων, που εξυπηρετούν τους λουόμενους ή την αναψυχή του κοινού (όπως εκμίσθωση θαλάσσιων μέσων αναψυχής, καθισμάτων, ομπρελών, λειτουργία τροχηλάτου αναψυκτηρίου κ.λπ.). Αν παραχωρηθεί η χρήση αιγιαλού για την εκμίσθωση καθισμάτων και ομπρελών, η έκταση αιγιαλού κάθε παραχώρησης δεν δύναται να υπερβαίνει τα πεντακόσια (500) τετραγωνικά μέτρα. Εάν

στον ίδιο αιγιαλό υπάρχουν περισσότερες παραχωρήσεις για την εκμίσθωση ομπρελών και καθισμάτων, πρέπει μεταξύ των διάφορων χώρων του αιγιαλού που έχουν παραχωρηθεί να υφίσταται ενδιάμεση απόσταση ελεύθερης ζώνης τουλάχιστον

εκατό (100) μέτρων μήκους. Οι διατάξεις του προηγούμενου εδαφίου δεν εφαρμόζονται εάν πρόκειται να παραχωρηθεί αιγιαλός για να εκμισθωθούν καθίσματα και ομπρέλες από εκείνους που έχουν γειτονικά καταστήματα και μόνο για το χώρο εμπρός από τα καταστήματά τους.

**4.** Είναι δυνατή η παραχώρηση με τη διαδικασία και τους όρους που αναφέρονται στο πρώτο εδάφιο της παραγράφου 1, χωρίς δημοπρασία, της απλής χρήσης αιγιαλού για ένα χρόνο σε αυτούς που έχουν όμορες ξενοδοχειακές εν γένει επιχειρήσεις, κάμπινγκ ή κέντρα αναψυχής, για τους σκοπούς που αναφέρονται στο πρώτο εδάφιο της προηγούμενης παραγράφου προς εξυπηρέτηση του κοινού. Το αντάλλαγμα για την παραχώρηση της απλής χρήσης αιγιαλού και παραλίας που έχουν ανακηρυχθεί Τουριστικά Δημόσια Κτήματα (Τ.Δ.Κ.), ως και των κτισμάτων ή εν γένει των εγκαταστάσεων που υφίστανται επ' αυτών, καθορίζεται με απόφαση του φορέα που ασκεί τη διοίκηση και διαχείριση των Τ.Δ.Κ., κατά τη διέπουσα αυτόν νομοθεσία. Το αντάλλαγμα, το οποίο δύναται να αναπροσαρμόζεται με απόφαση του Υπουργού Οικονομικών, για την παραχώρηση της απλής χρήσης αιγιαλού και παραλίας πλην των Τ.Δ.Κ. σε όμορες ξενοδοχειακές επιχειρήσεις που καταβάλλεται στο Δημόσιο, υπολογίζεται από τον πολλαπλασιασμό του ενός δευτέρου (1/2) της τιμής δίκλινου δωματίου μετά λουτρού, χωρίς λοιπές επιβαρύνσεις, όπως η τιμή αυτή καθορίζεται από τον Ε.Ο.Τ. για κάθε ξενοδοχειακή επιχείρηση επί τον αριθμό των κλινών αυτής. Σε περίπτωση που το προκύπτον κατά τα ανωτέρω αντάλλαγμα τελεί σε δυσαναλογία προς το μίσθωμα που προκύπτει βάσει των μισθωτικών συνθηκών της περιοχής ή προς το καθοριζόμενο βάσει του άρθρου 22 του Ν. 2238/1994 (ΦΕΚ 151 Α), καταβάλλεται στο Δημόσιο το αντάλλαγμα του εδαφίου αυτού. Δυσαναλογία μεταξύ πρώτου και δεύτερου τρόπου υπολογισμού του ανταλλάγματος θεωρείται ότι υπάρχει όπου η μεταξύ τους απόκλιση είναι τουλάχιστον πενήντα εκατοστά (50/100).

**5.** Με κοινή απόφαση των Υπουργών Εσωτερικών, Δημόσιας Διοίκησης και Αποκέντρωσης και Οικονομικών επιτρέπεται η απευθείας παραχώρηση με ή χωρίς αντάλλαγμα της απλής χρήσης του αιγιαλού και της παραλίας σε δήμους και-κοινότητες για την άσκηση των δραστηριοτήτων της παραγράφου **2**. Με την ίδια απόφαση καθορίζονται οι όροι, οι προϋποθέσεις, καθώς και κάθε άλλη αναγκαία λεπτομέρεια.

#### **Άρθρο 14**

##### **Παραχώρηση αιγιαλού, παραλίας για την εκτέλεση έργων**

**1.** Η παραχώρηση του δικαιώματος χρήσης αιγιαλού, παραλίας, συνεχόμενου ή παρακείμενου θαλάσσιου χώρου, ή του πυθμένα, για την εκτέλεση έργων που εξυπηρετούν εμπορικούς, βιομηχανικούς, συγκοινωνιακούς, λιμενικούς ή άλλου είδους σκοπούς, που 'προβλέπονται από τις κείμενες διατάξεις, γίνεται με απόφαση του Υπουργού Οικονομικών κατά τη διαδικασία που προβλέπει η επόμενη παράγραφος. Η παραχώρηση μπορεί να περιλαμβάνει και απλή χρήση αιγιαλού και παραλίας για την εξυπηρέτηση λειτουργικών αναγκών των έργων αυτών. Η διαδικασία αυτή απαιτείται και για τα έργα του Δημοσίου στους παραπάνω χώρους.

**2. α)** Ο ενδιαφερόμενος υποβάλλει αίτηση προς την αρμόδια Κτηματική Υπηρεσία, η οποία συνοδεύεται από τεχνικό φάκελο σύμφωνα με το άρθρο 8 της κοινής απόφασης (ΚΥΑ) 69269/5387/24.10.90 (ΦΕΚ 678 Β) των Υπουργών Εσωτερικών, Εθνικής Οικονομίας, Γεωργίας, Πολιτισμού, Εμπορικής Ναυτιλίας, Τουρισμού, Βιομηχανίας, Ενέργειας και Τεχνολογίας, Περιβάλλοντος, Χωροταξίας και Δημόσιων Έργων, Μεταφορών και Επικοινωνιών.

β) Η Κτηματική Υπηρεσία διαβιβάζει μέσα σε προθεσμία ενός (1) μηνός το σχετικό φάκελο στους παρακάτω αναφερόμενους για να διατυπώσουν μέσα σε προθεσμία τριών (3) μηνών τη γνώμη τους, κατά τις αρμοδιότητες καθενός για την εκτέλεση των έργων:

1) Υπουργείο Περιβάλλοντος, Χωροταξίας και Δημόσιων Έργων, Διεύθυνση Χωροταξίας και Διεύθυνση Πολεοδομικού Σχεδιασμού ή τη Διεύθυνση Περιβάλλοντος Χωροταξίας της αρμόδιας Περιφέρειας (σε τρία αντίγραφα) για την προέγκριση χωροθέτησης.

2) Γ.Ε.Ν. (σε δύο αντίγραφα).

3) Υπουργείο Εμπορικής Ναυτιλίας.

4) Νομαρχιακή Επιτροπή Χωροταξίας και Περιβάλλοντος (Ν.Ε.ΧΩ.Π.).

5) Υπουργείο Πολιτισμού (σε τρία αντίγραφα). 6) Ε.Ο.Τ.

7) Υπουργείο Γεωργίας για έργα σε λιμένες και ποταμούς, ως και για την κατασκευή αλιευτικού καταφυγίου με σκοπό την προστασία επαγγελματικών αλιευτικών σκαφών.

8) Δημοτικό Συμβούλιο του οικείου ο. Τ.Α.

9) Το Υπουργείο Ανάπτυξης, όταν πρόκειται για παραχώρηση αιγιαλού σε βιομηχανικές μονάδες, εγκαταστάσεις πετρελαιοειδών και σε επιχειρήσεις μεταλλευτικών, λατομικών και βιομηχανικών ορυκτών.

10) Το Υπουργείο Αιγαίου για τις περιοχές της αρμοδιότητάς του.

γ) Μετά την προέγκριση χωροθέτησης και τη διατύπωση των γνώμων της προηγούμενης περίπτωσης β' εκπονείται και εγκρίνεται η μελέτη Περιβαλλοντικών Επιπτώσεων, σύμφωνα με τις κείμενες διατάξεις και τα προβλεπόμενα από την ΚΥΑ 69269/5387/24.10.1990 (ΦΕΚ 678 Β). Ακολούθως μετά από γνώμη του Γ.Ε.Ν., για θέματα εθνικής άμυνας και ασφάλειας της ναυσιπλοΐας, γνώμη του Υπουργείου Εμπορικής Ναυτιλίας για λόγους ορθολογικής ναυτιλιακής ανάπτυξης, προστασίας αιγιαλού, παραλίας, ελέγχου και ασφάλειας της ναυσιπλοΐας και συγκοινωνίας και γνώμη της αρμόδιας υπηρεσίας του Υπουργείου Πολιτισμού για λόγους προστασίας αρχαίων, εγκρίνεται αρμοδίως η οριστική μελέτη, κατά τη σύνταξη της οποίας λαμβάνονται υπόψη υποχρεωτικά οι εγκεκριμένοι περιβαλλοντικοί όροι. Γνώμες διατυπώνονται το αργότερο εντός προθεσμίας τριών (3) μηνών. Η εγκεκριμένη οριστική μελέτη με τις ανωτέρω γνώμες διαβιβάζεται στην αρμόδια Κτηματική Υπηρεσία για την έκδοση της απόφασης παραχώρησης.

**3.** Επιτρέπεται κατά τη διαδικασία των παραγράφων 1 και 2 η παραχώρηση του δικαιώματος χρήσης αιγιαλού, παραλίας, θάλασσας ή πυθμένα και: α) για σκοπούς κοινωφελείς ή αναβάθμισης του περιβάλλοντος εφόσον τα έργα εκτελούνται από το Δημόσιο ή Ν.Π.Δ.Δ. ή επιχειρήσεις κοινής ωφέλειας, β) για ναυταθλητικά έργα βάσει μελετών, που έχουν εγκριθεί από τη Γ.Γ.Α., γ) για έργα εξυπηρέτησεως υδατοκαλλιεργειών, δ) για ερευνητικούς σκοπούς και ε) για προσαμμωτικά έργα ή έργα ανάπλασης από το Δημόσιο, Ν.Π.Δ.Δ. ή από ξενοδοχειακές τουριστικές μονάδες στο χώρο που βρίσκεται μπροστά από αυτές.

**4.** Στα έργα που μπορούν να εκτελεσθούν για την επιδίωξη των σκοπών των παραγράφων 1, 3 και 6 περιλαμβάνονται και η τοποθέτηση υποθαλάσσιων αγωγών και καλωδίων εν γένει, ναυδέντων, πλωτών προβλητών και εξεδρών και η πόντιση τεχνητών υφάλων.

**5.** Επιτρέπεται να τοποθετηθούν στη θάλασσα, χωρίς επέμβαση στον αιγιαλό, με απόφαση της αρμόδιας Κτηματικής Υπηρεσίας, που εκδίδεται κατόπιν σύμφωνης γνώμης της αρμόδιας Λιμενικής Αρχής, του Γ.Ε.Ν., της αρμόδιας υπηρεσίας του Υπουργείου Πολιτισμού, της αρμόδιας υπηρεσίας περιβάλλοντος του Υπουργείου



Περιβάλλοντος, Χωροταξίας και Δημόσιων Έργων και γνώμης του οικείου ο. Τ.Α. Α' βαθμού, πλωτές εξέδρες επιφάνειας μέχρι 100 μ<sup>2</sup>, και για εποχιακή χρήση μέχρι έξι {6} μηνών, για την επιδίωξη σκοπών που προβλέπονται στις κείμενες διατάξεις καθώς και για πολιτιστικούς σκοπούς. Για την παραχώρηση δεν απαιτείται η διαδικασία που προβλέπεται στην παράγραφο 2. Δεν επιτρέπεται η παραχώρηση για χρήση των εξεδρών ως εστιατορίων ή κέντρων αναψυχής. Με απόφαση του Υπουργείου Εμπορικής Ναυτιλίας καθορίζονται οι λεπτομέρειες εφαρμογής της παραγράφου αυτής.

**6.** Με απόφαση των Υπουργών Οικονομικών, Περιβάλλοντος, Χωροταξίας και Δημόσιων Έργων και Εμπορικής Ναυτιλίας που εκδίδεται μετά από πρόταση του Υπουργού Εθνικής Οικονομίας μετά από γνώμη της Επιτροπής Δημοσίων Κτημάτων, στην οποία μετέχει ειδικώς για την περίπτωση αυτή και αντιπρόσωπος του προτεινόντος Υπουργείου, επιτρέπεται η χωρίς δημοπρασία, απευθείας, παραχώρηση του δικαιώματος χρήσης αιγιαλού και παραλίας, θάλασσας ή πυθμένα και του υπεδάφους του σε αυτούς που έχουν ιδρύσει ή έχουν την πρόθεση να ιδρύσουν, σε ιδιωτικούς χώρους, επί των οποίων έχουν κυριότητα ή δικαίωμα χρήσης με ενοχική σχέση, εμπορικές επιχειρήσεις που εκμεταλλεύονται χύδην φορτία, εργοστάσια ή άλλες βιομηχανικές ή βιοτεχνικές ή ξενοδοχειακές επιχειρήσεις ή υδατοκαλλιεργητικές, αλιευτικές επιχειρήσεις ή σε αυτούς που εκμεταλλεύονται μεταλλεία ή λατομεία, για να κατασκευάσουν προβλήτες ή άλλα έργα, προοριζόμενα να εξυπηρετούν τις παραπάνω επιχειρήσεις τους ή τις επιχειρήσεις τρίτων που έχουν ως σκοπό τη διακίνηση, φόρτωση και εκφόρτωση φορτίων κάθε είδους στο χώρο της προβλήτας. Αυτοί που αναφέρονται στο προηγούμενο εδάφιο καταβάλλουν ετησίως αποζημίωση, που καθορίζεται ανά πενταετία κατά τη διαδικασία του άρθρου 5 του Ν. 5895/1933 (ΦΕΚ 335 Α') με πρωτόκολλο, το οποίο συντάσσεται από τριμελή επιτροπή που αποτελείται από δύο υπαλλήλους του Υπουργείου Οικονομικών: α) τον Προϊστάμενο του τμήματος Αιγιαλού και Παραλίας της Διεύθυνσης Δημόσιου Περιουσίας και β) τον Προϊστάμενο του τμήματος Αντικειμενικού Προσδιορισμού Φορολογητέας Αξίας Ακινήτων της Διεύθυνσης Τεχνικών Υπηρεσιών και από δημόσιο υπάλληλο του Υπουργείου Εθνικής Οικονομίας, που ορίζεται από τον οικείο Υπουργό. Η χρησιμοποίηση των έργων και των εγκαταστάσεων γενικά από τρίτους υπόκειται σε αντάλλαγμα, το οποίο καθορίζεται με απόφαση των Υπουργών Οικονομικών και Εμπορικής Ναυτιλίας και εισπράττεται ως δημόσιο έσοδο. Αν δεν αποδοθεί, εκδίδεται, μετά από γνώμη του αρμόδιου Λιμεναρχείου, απόφαση του προϊσταμένου της ως άνω Κτηματικής Υπηρεσίας αμέσως εκτελεστή, με την οποία επιβάλλεται σε βάρος του καθυστερούντος παραχωρησιούχου, εκτός από το μη αποδοθέν αντάλλαγμα, και πρόστιμο ίσο με το τριπλάσιο του ανταλλάγματος που δεν αποδόθηκε.

**7.** Η κατασκευή των έργων, που απαιτούνται στο πλαίσιο της παραπάνω παραχώρησης, γίνεται σύμφωνα με τις διατάξεις του παρόντος άρθρου, τηρουμένων των γενικών και ειδικών πολεοδομικών διατάξεων, καθώς και των οικείων διατάξεων για τους λιμένες. Η κατασκευή των έργων δεν μπορεί να αρχίσει εάν προηγουμένως η απόφαση παραχώρησης δεν κατατεθεί στην αρμόδια Λιμενική αρχή και δεν εκδοθεί από αυτή σχετική, αστυνομικής φύσεως, άδεια. Για τα έργα έχει εφαρμογή η διάταξη του πρώτου εδαφίου της παραγράφου 3 του άρθρου 12. Ο επιβλέπων μηχανικός είναι υπεύθυνος για την κατασκευή του έργου, σύμφωνα με την πράξη παραχώρησης και την εγκεκριμένη οριστική μελέτη.

**8.** Έργα καθαρισμού του πυθμένου στις προβλήτες από προσχώσεις που προέρχονται από απώλειες φορτοεκφορτωνόμενου υλικού και για την επαναφορά σε αυτόν του βάθους που προβλέπεται από τη μελέτη κατασκευής των έργων και

εγκαταστάσεων, επιτρέπονται κατόπιν άδειας της αρμόδιας Λιμενικής αρχής της περιοχής, η οποία εκδίδεται μετά από αίτηση του ενδιαφερομένου στον οποίο έχει παραχωρηθεί η χρήση αιγιαλού και παραλίας. Στη σχετική άδεια θα ορίζεται και ο τρόπος διάθεσης του υλικού που θα αποκομίζεται από τον καθαρισμό του πυθμένα της θάλασσας. Άδειες κατασκευής και χρήσης λιμενικών έργων που έχουν χορηγηθεί ισχύουν και για όλες τις παραπάνω χρήσεις.

"9. Με απόφαση του Υπουργού Οικονομίας και Οικονομικών που προβλέπεται στην παράγραφο 1, επιτρέπεται η παραχώρηση του δικαιώματος χρήσης αιγιαλού, παραλίας, συνεχόμενου ή παρακείμενου θαλάσσιου χώρου ή πυθμένα θάλασσας για την εκτέλεση εργασιών εγκατάστασης σταθμών παραγωγής ηλεκτρικής ενέργειας από Α.Π.Ε.. Στις εργασίες αυτές περιλαμβάνονται, πέραν αυτών που αναφέρονται στην παράγραφο 4 και η τοποθέτηση υποσταθμών, καθώς και η κατασκευή κάθε έργου που κρίνεται αναγκαίο για τη σύνδεση του σταθμού με το Σύστημα ή το Δίκτυο. Για την παραχώρηση του ανωτέρω δικαιώματος, ο ενδιαφερόμενος υποβάλλει αίτηση προς την αρμόδια Κτηματική Υπηρεσία, την οποία κοινοποιεί στον Υπουργό Ανάπτυξης. Η αίτηση συνοδεύεται από τεχνική περιγραφή του έργου. Η Κτηματική Υπηρεσία διαβιβάζει το σχετικό φάκελο σε τρία (3) αντίγραφα, εντός προθεσμίας δεκαπέντε (15) ημερών από την υποβολή της αίτησης, στην αρχή που είναι αρμόδια για την περιβαλλοντική αδειοδότηση προκειμένου να τηρηθεί η διαδικασία Ε.Π.Ο., σύμφωνα με τις κείμενες διατάξεις. Η απόφαση Ε.Π.Ο. διαβιβάζεται στην αρμόδια Κτηματική Υπηρεσία για την έκδοση της απόφασης παραχώρησης, κατά το πρώτο εδάφιο."

Η παραγρ.9 προστέθηκε με την παραγρ.Δ άρθρου 24 Ν.3468/2006, ΦΕΚ Α 129/2006.

Σημ: Με το άρθρο 7 Ν.3468/2006 ορίζεται ότι: "Οι σταθμοί παραγωγής ηλεκτρικής ενέργειας από Α.Π.Ε. ή Σ.Η.Θ.Υ.Α., καθώς και κάθε έργο που συνδέεται με την κατασκευή και τη λειτουργία τους, συμπεριλαμβανομένων των έργων οδοποιίας πρόσβασης και των έργων σύνδεσής τους με το Σύστημα ή το Δίκτυο, επιτρέπεται να εγκαθίστανται και να λειτουργούν:

- α) Σε γήπεδο ή σε χώρο, επί των οποίων ο αιτών έχει το δικαίωμα νόμιμης χρήσης.
- β) Σε δάση ή δασικές εκτάσεις, εφόσον έχει επιτραπεί, επ' αυτών, η εκτέλεση έργων σύμφωνα με τα άρθρα 45 και 58 του ν. 998/1979 (ΦΕΚ 289 Α'), όπως ισχύει, ή το άρθρο 13 του ν. 1734/1987 (ΦΕΚ 189 Α'), όπως ισχύει.
- γ) Σε αιγιαλό, παραλία, θάλασσα ή σε πυθμένα της, εφόσον έχει παραχωρηθεί το δικαίωμα χρήσης τους σύμφωνα με το άρθρο 14 του ν. 2971/2001 (ΦΕΚ 285 Α'), όπως ισχύει".

## **Άρθρο 15**

### **Γενικές ρυθμίσεις για τις παραχωρήσεις**

1. Οι παραχωρήσεις αιγιαλού, παραλίας, όχθης και παρόχθιας ζώνης υπόκεινται πάντοτε σε μονομερή ανάκληση από το Δημόσιο για λόγους δημόσιου συμφέροντος, εθνικής άμυνας, συγκοινωνιακούς, δημόσιας τάξης και ασφάλειας ή δημόσιας υγείας και προστασίας του φυσικού περιβάλλοντος.

2. Στις πράξεις παραχώρησης μπορούν να τίθενται οποιοδήποτε όροι ή περιορισμοί, ιδίως για λόγους ασφάλειας, δημόσιας ανάγκης ή εθνικής άμυνας,

προστασίας αρχαίων, όπως όροι για κατασκευή κεκλιμένων επιπέδων ή άλλων έργων προς εξυπηρέτηση αναγκών των ενόπλων δυνάμεων.

**3.** Η αξιοποίηση του αιγιαλού και της παραλίας με την παραχώρηση και την εκτέλεση έργων πρέπει να εξασφαλίζει και να μην εμποδίζει την ελεύθερη και απρόσκοπτη πρόσβαση των πολιτών στην παραλία και αιγιαλό, εκτός αν τούτο επιβάλλεται για λόγους εθνικής άμυνας, δημόσιας τάξης και ασφάλειας, προστασίας αρχαίων, του περιβάλλοντος ή της δημόσιας υγείας.

**4.** Απαγορεύεται η παραχώρηση της αποκλειστικής χρήσης του αιγιαλού και της παραλίας, εκτός αν τούτο επιβάλλεται για λόγους εθνικής άμυνας, δημόσιας τάξης ή ασφάλειας ή προστασίας αρχαίων.

**5.** Με την επιφύλαξη της παραγράφου 6 του άρθρου 14 και άλλων ειδικών διατάξεων ο παραχωρησιούχος δεν επιτρέπεται να μεταβιβάσει ολικά ή μερικά το δικαίωμά του σε άλλον ή να συνάψει οποιαδήποτε σχέση γι' αυτό, με ή χωρίς αντάλλαγμα, που να αφορά την έκταση, που παραχωρήθηκε ή τις εγκαταστάσεις και γενικά τα έργα πάνω σε αυτή, χωρίς έγκριση του Υπουργού Οικονομικών, σε περίπτωση δε που ο παραχωρησιούχος είναι Ο.Τ.Α. και του Υπουργού Εσωτερικών, Δημόσιας Διοίκησης και Αποκέντρωσης. Η απαγόρευση αυτή δεν καταλαμβάνει τη μεταβίβαση δικαιώματος Ο.Τ.Α. σε αμιγή επιχείρηση του ίδιου Ο.Τ.Α. Η παράβαση της διάταξης του προηγούμενου εδαφίου συνεπάγεται αυτοδικαίως την ανάκληση της παραχώρησης. Για την αυτοδίκαιη αυτή έκπτωση από την παραχώρηση εκδίδεται διαπιστωτική απόφαση του Υπουργού Οικονομικών, η οποία κοινοποιείται στον παραχωρησιούχο. Με την ίδια απόφαση διατάσσεται διοικητικώς και η κατάληψη από το Δημόσιο των έργων που κατασκευάστηκαν.

**6.** Η πράξη παραχώρησης δεν υποκαθιστά τις τυχόν απαιτούμενες από άλλες διατάξεις (πολεοδομικές κ.λπ.) άδειες.

## **Άρθρο 16**

### **Παραχώρηση νησίδων του Δημοσίου και αβαθών θαλάσσιων εκτάσεων**

**1.** Με απόφαση του Υπουργού Οικονομικών, μετά από σύμφωνη γνώμη του Γ.Ε.Ν., του Υπουργείου Εμπορικής Ναυτιλίας, του Υπουργείου Πολιτισμού, του Υπουργείου Περιβάλλοντος, Χωροταξίας και Δημόσιων Έργων, του Υπουργείου Αιγαίου για τις περιοχές της αρμοδιότητάς του, καθώς και του Υπουργείου Γεωργίας, για σκοπούς που ανήκουν στην αρμοδιότητά του, επιτρέπεται η παραχώρηση, σύμφωνα με τις διατάξεις για τα δημόσια κτήματα, της χρήσης νησίδων, υφάλων, σκοπέλων και αβαθών θαλάσσιων εκτάσεων και του συνεχόμενου αιγιαλού και της παραλίας για την εξυπηρέτηση σκοπών, γεωργικών, κτηνοτροφικών (όπως εκτροφή εν γένει ζώων, εγκατάσταση μελισσοκομείων, κοχλιοτροφείων), ναυταθλητικών, τουριστικών, σκοπών αλιείας, ανάπτυξης της εθνικής οικονομίας, εθνικής άμυνας και ασφάλειας και περιβαλλοντικής έρευνας. Στην περίπτωση παραχώρησης για σκοπό περιβαλλοντικής έρευνας εκδίδεται κοινή απόφαση των Υπουργών Οικονομικών και Περιβάλλοντος, Χωροταξίας και Δημόσιων Έργων. Το Γ.Ε.Ν. και το Υπουργείο Πολιτισμού με τη διατύπωση της γνώμης τους καθορίζουν και τους όρους της παραχώρησης.

**2.** Η κατά την παράγραφο 1 παραχώρηση γίνεται μόνον εφόσον η συγκεκριμένη χρήση ή δραστηριότητα δεν αντίκειται σε συγκεκριμένο χωροταξικό σχεδιασμό ή ειδικές διατάξεις καθορισμού χρήσεων γης.

**3.** Επιτρέπεται κατά τον ίδιο τρόπο και για τους σκοπούς της παραγράφου 1, αλλά χωρίς δημοπρασία, η κατά χρήση παραχώρηση νησίδων του Δημοσίου σε αγροτικούς, αγροτοβιομηχανικούς, γεωργικούς, κτηνοτροφικούς και αλιευτικούς

συνεταιρισμούς, δημοτικές και κοινοτικές επιχειρήσεις του δημοτικού και κοινοτικού κώδικα.

**4.** Για την εκτέλεση έργων στα πλαίσια παραχώρησης του παρόντος άρθρου εφαρμόζονται αναλόγως οι διατάξεις των άρθρων 14 και 15.

**5.** Η παραχώρηση της παραγράφου 1 γίνεται μετά από δημοπρασία, η οποία ενεργείται σύμφωνα με τις διατάξεις για τη μίσθωση δημοσίων κτημάτων. Είναι δυνατόν να γίνει και απευθείας παραχώρηση σε Ν.Π.Δ.Δ. ή επιχειρήσεις κοινής ωφέλειας, αλλά και σε ιδιώτες, εφόσον όμως στην τελευταία περίπτωση μετά τη διενέργεια δύο τουλάχιστον δημοπρασιών δεν εκδηλώθηκε ενδιαφέρον άλλων ιδιωτών και δεν αναπτύχθηκε πραγματικός συναγωνισμός σύμφωνα με αιτιολογημένη απόφαση του Υπουργού Οικονομικών. Τα πρακτικά της δημοπρασίας υπόκεινται σε κάθε περίπτωση στην έγκριση του Υπουργού Οικονομικών.

**6.** Οι διατάξεις της παραγράφου 5 του άρθρου 15 έχουν ανάλογη εφαρμογή και στις παραχωρήσεις του παρόντος άρθρου.

## **Άρθρο 17**

### **Αιγιαλός σε περιοχές εθνικής άμυνας και ασφάλειας**

**1.** Σε παραλιακές περιοχές στις οποίες υπάρχουν εγκαταστάσεις, που εξυπηρετούν σκοπούς εθνικής άμυνας και ασφάλειας, αναστέλλεται για όσο διαρκεί η εξυπηρέτηση αυτή ο κοινόχρηστος χαρακτήρας του αιγιαλού και της παραλίας.

**2.** Με κοινή απόφαση των Υπουργών Οικονομικών και Εθνικής Άμυνας είναι δυνατόν να αναστέλλεται ο καθορισμός του αιγιαλού και της παραλίας στις περιοχές αυτές.

## **Άρθρο 18**

### **Ζώνη λιμένα**

**1.** Σε κάθε παράκτια περιοχή, όπου κατά τις κείμενες διατάξεις συντρέχει λόγος δημιουργίας ή επέκτασης λιμένα, καθορίζεται έκταση ξηράς και θάλασσας, συνεχής ή διακεκομμένη στην οποία ο αρμόδιος φορέας διοίκησης και εκμετάλλευσης λιμένα μπορεί να εκτελέσει, σύμφωνα με τις διατάξεις περί εκτελέσεως δημοσίων έργων, τις διατάξεις της κείμενης νομοθεσίας περί λιμενικών ταμείων και στα πλαίσια ανάπτυξης του λιμενικού δυναμικού της χώρας, έργα που απαιτούνται για την εξυπηρέτηση της εμπορικής, επιβατικής, ναυτιλιακής, τουριστικής και αλιευτικής κίνησης και γενικότερα της εύρυθμης λειτουργίας του λιμένα. Η έκταση αυτή καλείται ζώνη λιμένα και διακρίνεται σε χερσαία και θαλάσσια.

**2.** Τα έργα της προηγούμενης παραγράφου εκτελούνται με απόφαση του Γενικού Γραμματέα της οικείας Περιφέρειας μετά από σύμφωνη γνώμη των Υπουργείων Εμπορικής Ναυτιλίας, Πολιτισμού και του Γ.Ε.Ν. Σε έργα λιμένων των οποίων οι μελέτες επιβλέπονται από το Υπουργείο Περιβάλλοντος, Χωροταξίας και Δημόσιων Έργων (εθνικής ή μείζονος σημασίας κ.λπ.), απαιτείται και σύμφωνη γνώμη του Υπουργείου Περιβάλλοντος, Χωροταξίας και Δημόσιων Έργων. Η εγκεκριμένη οριστική μελέτη των έργων αποστέλλεται αμέσως μετά την έγκρισή της με ευθύνη του αρμόδιου φορέα διοίκησης και εκμετάλλευσης λιμένα στην αρμόδια Κτηματική Υπηρεσία.

**3.** Για την έναρξη εκτέλεσης των έργων της παραγράφου 1 απαιτείται άδεια της αρμόδιας λιμενικής αρχής.

## **Άρθρο 19**

### **Χερσαία ζώνη λιμένα**

1. Η χερσαία ζώνη λιμένα αποτελείται από τον αιγιαλό και τους αναγκαιούντες συνεχόμενους παραλιακούς χώρους για την εκτέλεση των έργων που αναφέρονται στο , προηγούμενο άρθρο. Όπου υπάρχει σχέδιο πόλεως, το όριο της χερσαίας ζώνης δεν μπορεί να επεκταθεί πέρα από την πλησιέστερη ρυμοτομική γραμμή του εγκεκριμένου σχεδίου πόλεως. Όπου δεν υπάρχει σχέδιο ρυμοτομίας, το όριο της χερσαίας ζώνης καθορίζεται με ανάλογη εφαρμογή της παραγράφου 5 του άρθρου 7.

2. Όπου υπάρχει εγκεκριμένο σχέδιο ρυμοτομίας και η χερσαία ζώνη είναι ανεπαρκής για τις ανάγκες του λιμένα, τότε αυτή μπορεί να επεκταθεί και πέραν του ορίου της παραγράφου 1, με την προϋπόθεση ότι προηγουμένως θα τροποποιηθεί το εγκεκριμένο σχέδιο ρυμοτομίας σύμφωνα με τις κείμενες διατάξεις. Οι κατά τις διατάξεις αυτές υποχρεώσεις των Ο. Τ.Α. λόγω ρυμοτομίας βαρύνουν τον αρμόδιο φορέα διοίκησης και εκμετάλλευσης λιμένα.

3. Στην αρμοδιότητα ενός φορέα διοίκησης και εκμετάλλευσης λιμένα μπορούν να υπάγονται περισσότεροι του ενός λιμένες.

4. Σε διώρυγες ή στενές θάλασσες η χερσαία ζώνη μπορεί να επεκταθεί και στην απέναντι ακτή, εφόσον αυτή δεν περιλαμβάνεται στην περιοχή άλλου φορέα διοίκησης και εκμετάλλευσης λιμένα.

5. Επιτρέπεται με δαπάνες του αρμόδιου φορέα διοίκησης και εκμετάλλευσης λιμένα η περίφραξη ολόκληρης ή μέρους της χερσαίας ζώνης λιμένα. Τα τμήματα που περιφράσσονται και ο τρόπος περίφραξης καθορίζονται με απόφαση του Γενικού Γραμματέα της Περιφέρειας μετά από πρόταση του φορέα διοίκησης και εκμετάλλευσης λιμένα ή της αρμόδιας Λιμενικής Αρχής, με έγκριση της Επιτροπής Αρχιτεκτονικού Ελέγχου (ΕΠ.Α.Ε.) και σύμφωνη γνώμη του Γ.Ε.Ν. και του Υπουργείου Εμπορικής Ναυτιλίας. Οι γνώμες αυτές παρέχονται μέσα σε τρεις (3) μήνες από τη λήψη από το Γ.Ε.Ν. και το Υπουργείο Εμπορικής Ναυτιλίας του σχετικού εγγράφου.

## **Άρθρο 20**

### **Θαλάσσια ζώνη λιμένα**

1. Η θαλάσσια ζώνη περιλαμβάνει τις λεκάνες λιμένων (συνεχόμενες με τον αιγιαλό ή τυχόν κατασκευασμένα κρηπιδώματα, μώλους, προβλήτες) και έκταση θάλασσας μέχρι απόσταση πεντακοσίων (500) μέτρων από τις ακτές της χερσαίας ζώνης. Η έκταση αυτή περιορίζεται και από τις δύο πλευρές από νοητό τόξο κύκλου, με κέντρο το άκρο της χερσαίας ζώνης και ακτίνα πεντακοσίων μέτρων και περικλείει τη θαλάσσια έκταση από σημείο του αιγιαλού, που κείται σε απόσταση πεντακοσίων (500) μέτρων από το άκρο της χερσαίας ζώνης μέχρι να συναντήσει την ανωτέρα γραμμή σε απόσταση πεντακοσίων (500) μέτρων από τις ακτές της χερσαίας ζώνης.

2. Αν τα νερά της θαλάσσιας ζώνης είναι αβαθή, η θαλάσσια ζώνη λιμένα δύναται να επεκταθεί και πέρα από τη γραμμή των πεντακοσίων (500) μέτρων μέχρι να συναντήσει την ισοβαθή γραμμή των τριάντα (30) μέτρων.

## **Άρθρο 21**

### **Καθορισμός χερσαίας και θαλάσσιας ζώνης λιμένα**

1. "Με απόφαση του φορέα διοίκησης και εκμετάλλευσης λιμένα, η οποία εκδίδεται ύστερα από σύμφωνη γνώμη των Υπουργείων Εμπορικής Ναυτιλίας, Οικονομίας και Οικονομικών, Περιβάλλοντος, Χωροταξίας και Δημόσιων Έργων, Πολιτισμού, του Γ.Ε.Ν. και της Γενικής Διεύθυνσης Αλιείας του Υπουργείου Γεωργίας, καθορίζεται το όριο της χερσαίας και θαλάσσιας ζώνης λιμένα."

Το πρώτο εδάφιο της παραγρ. 1 αντικαταστάθηκε με το άρθρο 33 Ν.3153/2003,ΦΕΚ Α 153/2003.

Ο καθορισμός του ανωτέρου ορίου γίνεται με πράσινη γραμμή σε αντίγραφο του διαγράμματος καθορισμού του αιγιαλού ή σε άλλο διάγραμμα μικρότερης κλίμακας, που έχει συνταχθεί με τις ίδιες προδιαγραφές, ενημερωμένου βυθομετρικά μέχρι την ισοβαθή γραμμή των είκοσι (20) μέτρων. Το διάγραμμα θεωρείται για την ακρίβεια της αποτύπωσης από την αρμόδια Τεχνική Υπηρεσία του οικείου Ο.Τ.Α., σε περίπτωση δε μη ύπαρξης αυτής από την αρμόδια Τ.Υ.Δ.Κ. Οι πιο πάνω γνώμες παρέχονται μέσα σε τρεις (3) μήνες από τη λήψη σχεδίου απόφασης του αρμόδιου φορέα διοίκησης και εκμετάλλευσης λιμένα, που συνοδεύεται από το οικείο τοπογραφικό διάγραμμα. Σε περίπτωση που η πιο πάνω τρίμηνη προθεσμία περάσει άπρακτη, ο καθορισμός του ορίου της χερσαίας και θαλάσσιας ζώνης γίνεται και χωρίς τις άνω γνώμες. Με απόφαση του Υπουργού Εμπορικής Ναυτιλίας καθορίζονται οι λεπτομέρειες εφαρμογής της παραγράφου αυτής.

**2.** Η απόφαση του φορέα διοίκησης και εκμετάλλευσης λιμένα εγκρίνεται από τον Γενικό Γραμματέα της Περιφέρειας και δημοσιεύεται στην Εφημερίδα της Κυβερνήσεως μαζί με το διάγραμμα.

**3.** Αντίτυπο του διαγράμματος με σημείωση του Φύλλου Εφημερίδας της Κυβερνήσεως που δημοσιεύθηκε στέλνεται:

α) στις Διευθύνσεις Δημόσιας Περιουσίας και Τεχνικών Υπηρεσιών του Υπουργείου Οικονομικών,

β) στο Γ.Ε.Ν., γ) στο Υπουργείο Περιβάλλοντος, Χωροταξίας και Δημόσιων Έργων,

δ) στην αρμόδια Κτηματική Υπηρεσία, ε) στην Τ.Υ.Δ.Κ.,

στ) στο Υπουργείο Εμπορικής Ναυτιλίας, ζ) στην Κτηματολόγιο Α.Ε.

η) στην αρμόδια Πολεοδομική Υπηρεσία, θ) στη Γενική Διεύθυνση Αλιείας του Υπουργείου Γεωργίας,

ι) στη Διεύθυνση Τουριστικών Λιμένων του Υπουργείου Ανάπτυξης,

ια) στη Γενική Διεύθυνση Αρχαιοτήτων του Υπουργείου Πολιτισμού,

ιβ) στο Υπουργείο Αιγαίου για τις περιοχές της αρμοδιότητάς του.

## **Άρθρο 22**

### **Καθεστώς χερσαίων χώρων ζώνης λιμένα**

**1.** Οι χώροι και όλα εν γένει τα κτήματα, που περιλαμβάνονται στη ζώνη λιμένα είναι κοινόχρηστα δημόσια κτήματα και ανήκουν στο Δημόσιο κατά κυριότητα, η χρήση όμως και η εκμετάλλευσή τους ανήκει στον οικείο φορέα διοίκησης και εκμετάλλευσης λιμένα. Αν στη ζώνη λιμένα περιλαμβάνονται ιδιωτικά κτήματα, απαλλοτριώνονται αναγκαστικά για λόγους δημόσιας ωφέλειας υπέρ του Δημοσίου με δαπάνες του αρμόδιου φορέα διοίκησης και εκμετάλλευσης λιμένα και σε περίπτωση αδυναμίας του με δαπάνες του Δημοσίου σύμφωνα με τις κείμενες διατάξεις.

**2.** Οι κατά τον καθορισμό ή την επέκταση ζώνης λιμένα νόμιμες παραχωρήσεις χρήσης ή μισθώσεις, που υπάρχουν μέσα σε αυτή, εφόσον εξυπηρετούνται λιμενικοί σκοποί, δεν θίγονται και υποκαθίσταται ο φορέας διοίκησης και εκμετάλλευσης του λιμένα στα δικαιώματα και τις

υποχρεώσεις του Δημοσίου, των Ο.Τ.Α. και των άλλων Ν.Π.Δ.Δ. Οι διατάξεις περί εμπορικών μισθώσεων δεν εφαρμόζονται για τους χώρους της χερσαίας και θαλάσσιας ζώνης λιμένα.

3. Όλες οι λοιπές παραχωρήσεις χρήσης ή μισθώσεις συνεχίζονται επ' ονόματι του Δημοσίου, εφόσον δεν παραβλάπτεται η εξυπηρέτηση του λιμένα ή δεν πρόκειται να εκτελεσθούν λιμενικά έργα στους χώρους που καταλαμβάνουν αυτές, διαφορετικά λύονται αζημίως για το Δημόσιο. Για τη συνέχιση ή λύση τους αποφασίζουν ο Υπουργός Οικονομικών και ο καθ' ύλην αρμόδιος Υπουργός. Η λύση επέρχεται από την κοινοποίηση, σύμφωνα με το Ν. 2717/1999 (ΦΕΚ 97 Α) «Κώδικας Διοικητικής Δικονομίας», της απόφασης του προηγούμενου εδαφίου στον παραχωρησιούχο ή το μισθωτή. Εάν ο παραχωρησιούχος ή ο μισθωτής έχουν καταστεί αγνώστου διαμονής, η κοινοποίηση της απόφασης του προηγούμενου εδαφίου γίνεται σύμφωνα με το άρθρο 84 παράγραφος 2 του Ν.Δ. 356/1974 (ΦΕΚ90Α) «Περί Κώδικος είσπραξης δημοσίων εσόδων».

### **Άρθρο 23**

#### **Καθεστώς γηπέδων που σχηματίζονται από προσχώσεις στη ζώνη λιμένα**

Όλα τα γήπεδα που σχηματίζονται από προσχώσεις, φυσικές ή τεχνητές, στη θάλασσα ή τον αιγιαλό, ή στα πλαίσια έργων, που εκτελούνται με δαπάνες των φορέων διοίκησης και εκμετάλλευσης λιμένα ανήκουν κατά κυριότητα στο Δημόσιο και χρησιμεύουν, εφόσον περιληφθούν στη ζώνη λιμένα, για τους σκοπούς αυτού και γενικά για δημόσιες ανάγκες.

### **Άρθρο 24**

#### **Παραχωρήσεις χώρων ζώνης λιμένα**

1. Επιτρέπεται ο φορέας διοίκησης και εκμετάλλευσης λιμένα με απόφαση της διοίκησής του, που εγκρίνεται, μετά από σύμφωνη γνώμη του Γ.Ε.Ν. και του Υπουργείου Εμπορικής Ναυτιλίας, από τον Γενικό Γραμματέα Περιφέρειας, να παραχωρεί, με αντάλλαγμα και για ορισμένο χρονικό διάστημα, τη χρήση χώρων που βρίσκονται μέσα στη ζώνη λιμένα. Όταν πρόκειται για παραχωρήσεις σε ζώνες λιμένων των οποίων οι μελέτες επιβλέπονται από το Υπουργείο Περιβάλλοντος, Χωροταξίας και Δημόσιων Έργων (εθνικής ή μείζονος σημασίας κ.λπ.) και συνοδεύονται από έργα, απαιτείται και σύμφωνη γνώμη του Υπουργείου Περιβάλλοντος, Χωροταξίας και Δημόσιων Έργων. Για παραχώρηση χώρων της ζώνης λιμένα σε βιομηχανικές μονάδες, εγκαταστάσεις πετρελαιοειδών, μεταλλευτικές, λατομικές επιχειρήσεις και επιχειρήσεις βιομηχανικών ορυκτών απαιτείται και σύμφωνη γνώμη του Υπουργείου Ανάπτυξης. Στην απόφαση παραχώρησης καθορίζεται το αντάλλαγμα για τη χρήση των ανωτέρω χώρων, καθώς και οι λοιποί όροι της παραχώρησης.

"2. Για παραχωρήσεις απλής χρήσης των χώρων της χερσαίας ζώνης λιμένα χρονικής διάρκειας μικρότερης των τριών ετών, που δεν συνοδεύονται από οποιοδήποτε έργο μόνιμης ή προσωρινής φύσης, δεν απαιτούνται οι γνώμες του Υπουργείου Εμπορικής Ναυτιλίας και του Γ.Ε.Ν., αλλά μόνο απόφαση του αρμόδιου φορέα διοίκησης και εκμετάλλευσης λιμένα, η οποία εγκρίνεται από το Γενικό Γραμματέα της Περιφέρειας.

Οι παραχωρήσεις απλής χρήσης των χώρων, στην περιοχή αρμοδιότητας των Οργανισμών Λιμένων Α.Ε., εγκρίνονται από το Διοικητικό Συμβούλιό τους.

Για παραχωρήσεις που συνοδεύονται από οποιοδήποτε έργο μόνιμης φύσης και εγκρίνονται από το διοικητικό συμβούλιο, πριν την υλοποίηση της παραχώρησης απαιτείται η προηγούμενη έγκριση του Υπουργείου Εμπορικής Ναυτιλίας."

Η παραγρ. 2 αντικαταστάθηκε με το άρθρο 34 Ν.3153/2003, ΦΕΚ Α 153/2003.

3. Εφόσον η παραχώρηση γίνεται σε αλλοδαπό φυσικό ή νομικό πρόσωπο, εφαρμόζονται οι διατάξεις του Ν. 2322/1953 (ΦΕΚ 66 Α).

"4. Επιτρέπεται η χρησιμοποίηση από το Δημόσιο, χωρίς αντάλλαγμα, χώρων της ζώνης του Λιμένα για τη στέγαση υπηρεσιών ή την ανέγερση δημόσιων καταστημάτων για την εύρυθμη λειτουργία του λιμένα, ιδίως Τελωνείων, Λιμενικών Αρχών, Υγειονομείων, Γραφείων Πλοηγικής Υπηρεσίας, Πυροσβεστικών Σταθμών, καθώς και εγκαταστάσεων κάθε είδους για τις αμυντικές ανάγκες της χώρας. Με απόφαση των Υπουργών Οικονομίας και Οικονομικών και Εμπορικής Ναυτιλίας και του καθ' ύλην αρμόδιου Υπουργού, η οποία εκδίδεται ύστερα από γνώμη του φορέα διοίκησης και εκμετάλλευσης του Λιμένα, καθορίζονται οι χώροι που μπορούν να χρησιμοποιηθούν από το Δημόσιο σύμφωνα με το προηγούμενο άρθρο. Απαγορεύεται η χρησιμοποίηση των χώρων αυτών για άλλους σκοπούς."

Η παραγρ. 4 αντικαταστάθηκε με το άρθρο 34 Ν.3153/2003, ΦΕΚ Α 153/2003.

5. Χώροι μέσα στη ζώνη λιμένα, οι οποίοι δεν είναι άμεσα αναγκαίοι για τη λειτουργία του, κατά την περί τούτου κρίση του Υπουργείου Οικονομικών και του Υπουργείου Εμπορικής Ναυτιλίας, μετά από απλή γνώμη του οικείου φορέα διοίκησης και εκμετάλλευσης λιμένα, μπορούν να εκμισθώνονται από το Δημόσιο σύμφωνα με τις διατάξεις περί διοικήσεως δημοσίων κτημάτων. Κατά τον ίδιο τρόπο γίνεται η διαχείριση από το Δημόσιο και των εντός του λιμένα νομημάτων θαλάσσης και παραλίας, όπως λουτρών, ιχθυοτροφείων, αλυκών κ.λπ., εφόσον η άσκησή τους δεν παρακωλύει τη λειτουργία του λιμένα κατά τη σχετική απόφαση του Υπουργού Οικονομικών, του Υπουργού Εμπορικής Ναυτιλίας και του καθ' ύλην αρμόδιου Υπουργού και μετά από απλή γνώμη του οικείου φορέα διοίκησης και εκμετάλλευσης λιμένα.

6. Χώροι της παραγράφου 5 του παρόντος άρθρου, υπαγόμενοι στη δικαιοδοσία φορέων διοίκησης και εκμετάλλευσης λιμένα που έχουν μετατραπεί ή μετατρέπονται σε ανώνυμες εταιρείες κοινής ωφέλειας εκμισθώνονται από τις εταιρείες αυτές σύμφωνα με τις διατάξεις της νομοθεσίας, που τους διέπει.

7. Χώροι της παραγράφου 5 του παρόντος άρθρου, οι οποίοι έχουν μεταβιβασθεί σε Ο.Τ.Α. Α' και Β' βαθμού, μπορούν να εκμισθώνονται από τους οργανισμούς αυτούς με τις διατάξεις της νομοθεσίας που τους διέπει

## **Άρθρο 25**

### **Προγραμματικές συμβάσεις φορέων διοίκησης και εκμετάλλευσης λιμένα**

1. Για τη μελέτη προγραμμάτων ανάπτυξης και εκτέλεσης λιμενικών έργων στη ζώνη λιμένα, καθώς και για την παροχή υπηρεσιών στη ζώνη αυτή οι φορείς διοίκησης και εκμετάλλευσης λιμένων μπορούν να συνάπτουν προγραμματικές συμβάσεις με τους ο. Τ. Α. ή άλλους φορείς του δημόσιου τομέα. Στις συμβάσεις αυτές είναι δυνατή η συμμετοχή και επιχειρήσεων των Ο.Τ.Α., Συνδέσμων Δήμων και Κοινοτήτων, συνεταιρισμών, επιμελητηρίων και επιστημονικών φορέων δημοσίου ή ιδιωτικού δικαίου που εποπτεύονται από το Δημόσιο.

2. Οι προγραμματικές συμβάσεις εγκρίνονται από τον Γενικό Γραμματέα της Περιφέρειας μετά από σύμφωνη γνώμη του Γ.Ε.Ν. και του Υπουργείου Εμπορικής Ναυτιλίας. Οι όροι και οι προϋποθέσεις των προγραμματικών συμβάσεων



καθορίζονται με κοινή απόφαση των Υπουργών Εσωτερικών, Δημόσιας Διοίκησης και Αποκέντρωσης και Εμπορικής Ναυτιλίας.

3. Στις προγραμματικές συμβάσεις ορίζονται το έργο, τα δικαιώματα και οι υποχρεώσεις των συμβαλλομένων, οι πόροι που θα διατεθούν, τα ποσά χρηματοδότησης, τα χρονοδιαγράμματα εκτέλεσης των έργων ή των προ γραμμάτων ή παροχής υπηρεσιών, καθώς και το αρμόδιο διοικητικό όργανο επίλυσης τυχόν διαφορών που θα προκύψουν.

## **Άρθρο 26**

### **Καθεστώς Δωδεκανήσου**

1. Ο παρών νόμος έχει εφαρμογή και στα νησιά του Νομού Δωδεκανήσου, εφαρμοζομένων παραλλήλως και των διατάξεων του Κ.Δ. 132/1929 περί Κτηματολογικού Κανονισμού Δωδεκανήσου που διατηρήθηκαν σε ισχύ με το άρθρο 8 του Ν. 510/1947 (ΦΕΚ298 Α), οι οποίες κατισχύουν.

2. Όσον αφορά τα νησιά του Νομού Δωδεκανήσου που υπάρχει κτηματολόγιο, στο διάγραμμα του άρθρου 4 που υποβάλλεται για τον καθορισμό αποτυπώνονται οι κτηματολογικές μερίδες και βεβαιώνεται από το αρμόδιο Κτηματολογικό γραφείο η ορθότητα των αποτυπωμένων κτηματολογικών μερίδων.

## **Άρθρο 27**

### **Προστασία αιγιαλού, παραλίας και άλλων χώρων**

1. Οι διατάξεις για την προστασία των δημοσίων κτημάτων, όπως ισχύουν κάθε φορά, έχουν εφαρμογή και στους χώρους της θαλάσσιας ζώνης λιμένα.

2. Τα πάσης φύσεως κτίσματα και εν γένει κατασκευάσματα, τα οποία έχουν ανεγερθεί ή θα ανεγερθούν χωρίς άδεια στον αιγιαλό ή την παραλία, μετά τον καθορισμό και τη συντέλεση των απαλλοτριώσεων των άρθρων 7 και 1 Ο κατεδαφίζονται, ανεξάρτητα από το χρόνο ανέγερσής τους ή αν κατοικούνται ή άλλως πως χρησιμοποιούνται. Εξαιρούνται κτίσματα και κατασκευάσματα που τελούν υπό την προστασία του Υπουργείου Πολιτισμού. Προς τούτο ο προϊστάμενος της αρμόδιας Κτηματικής Υπηρεσίας εκδίδει πρωτόκολλο κατεδάφισης, το οποίο κοινοποιεί, σύμφωνα με τις διατάξεις του Ν. 2717/ 1999 «Κώδικας Διοικητικής Δικονομίας», σε εκείνον που έχει ανεγείρει αυθαίρετως, ο οποίος οφείλει εντός τριάντα (30) ημερών από την κοινοποίηση να κατεδαφίσει τα κτίσματα και να άρει τα πάσης φύσεως κατασκευάσματα από τον αιγιαλό ή την παραλία.

3. Αν δεν καταστεί δυνατή η εξακριβωση της ταυτότητας αυτού που ανήγειρε το παράνομο κτίσμα ή κατασκευή, η Κτηματική Υπηρεσία δημοσιεύει σχετική πρόσκληση σε μία τοπική εφημερίδα, αν εκδίδεται στην περιοχή της αυθαίρετης κατασκευής, και σε μία ημερήσια εφημερίδα, αν εκδίδεται στην περιοχή της αυθαίρετης κατασκευής, και σε μία ημερήσια εφημερίδα της Πρωτεύουσας του Κράτους, προς οποιονδήποτε γνωρίζει εκείνο που έχει ανεγείρει, για να γνωστοποιήσει στην υπηρεσία την ταυτότητά του. Μετά την άπρακτη πάροδο τριάντα (30) ημερών από την τελευταία δημοσίευση εκδίδεται το πρωτόκολλο κατεδάφισης κατά αγνώστου.

4. Αν είναι γνωστή η ταυτότητα αυτού, που ανήγειρε το παράνομο κτίσμα ή κατασκευή, αλλά είναι άγνωστη η διεύθυνση κατοικίας ή διαμονής του ή είναι κάτοικος αλλοδαπής, το παραπάνω πρωτόκολλο κοινοποιείται σε αυτόν ως άγνωστης διαμονής σύμφωνα με την παράγραφο 2 του άρθρου 84 του Ν.Δ. 356/1974 «Περί Κώδικος εισπράξεως δημοσίων εσόδων».

**5.** Και στις τρεις περιπτώσεις των παραγράφων 2, 3 και 4 του παρόντος άρθρου το πρωτόκολλο κατεδάφισης τοιχοκόλλεται στο υπό κατεδάφιση κτίσμα ή κατασκευή και

στο κατάστημα του δήμου ή της κοινότητας, στην περιοχή του οποίου αυτό βρίσκεται. Για την τοιχοκόλληση συντάσσεται έκθεση από το δημόσιο, δημοτικό ή κοινοτικό υπάλληλο που την ενήργησε, η οποία αποστέλλεται στην Κτηματική Υπηρεσία. Η κατεδάφιση γίνεται μετά την παρέλευση δεκαπέντε (15) ημερών από την κοινοποίηση του πρωτοκόλλου και την τοιχοκόλλησή του.

**6.** Η κατεδάφιση ενεργείται με ευθύνη του Γενικού Γραμματέα της οικείας Περιφέρειας και σε περίπτωση αδυναμίας με τεχνική υποστήριξη που διατίθεται από την Τεχνική Υπηρεσία της αρμόδιας Νομαρχιακής Αυτοδιοίκησης, ύστερα από αίτημα του Γενικού Γραμματέα της Περιφέρειας. Η κατεδάφιση γίνεται σύμφωνα με τις πολεοδομικές διατάξεις, κατόπιν πρότασης του προϊσταμένου της Κτηματικής Υπηρεσίας. Η δαπάνη κατεδάφισης βαρύνει αυτόν που έχει ανεγείρει αυθαιρέτως και εισπράττεται ως δημόσιο έσοδο κατά τις διατάξεις περί εισπράξεως δημοσίων εσόδων.

**7.** Τα χωρίς άδεια ή καθ' υπέρβαση της άδειας έργα και εν γένει κατασκευές μέσα στη θάλασσα αίρονται και απομακρύνονται ανεξάρτητα από τον τρόπο χρησιμοποίησής τους. Εξαιρούνται κτίσματα και κατασκευάσματα που τελούν υπό την προστασία του Υπουργείου Πολιτισμού. Προς τούτο η Κτηματική Υπηρεσία, μετά από πρόταση της αρμόδιας Λιμενικής Αρχής, συντάσσει πρωτόκολλο κατεδάφισης, άρσης και απομάκρυνσης των ανωτέρω έργων ή κατασκευών. Για το πρωτόκολλο αυτό και την εκτέλεσή του εφαρμόζονται ανάλογα οι παράγραφοι 2 έως και 6 του παρόντος άρθρου. Η τοιχοκόλληση του πρωτοκόλλου γίνεται μόνο στο αρμόδιο Λιμεναρχείο. Αν από τα πιο πάνω έργα ή κατασκευές μέσα στη θάλασσα δημιουργείται, κατά την περί τούτου κρίση της αρμόδιας Λιμενικής Αρχής, κίνδυνος για την ασφαλή διεξαγωγή της ναυσιπλοΐας η προθεσμία της παραγράφου 5 για την εκτέλεση του πρωτοκόλλου περιορίζεται σε επτά (7) ημέρες. Με κοινή απόφαση των Υπουργών Οικονομικών, Περιβάλλοντος, Χωροταξίας και Δημοσίων Έργων και Εμπορικής Ναυτιλίας καθορίζονται ο τρόπος κατεδάφισης και κάθε άλλη λεπτομέρεια για την εφαρμογή του άρθρου αυτού. Με την απόφαση αυτή μπορεί να προβλεφθεί η εκτέλεση του πρωτοκόλλου από υπηρεσία του Δημοσίου ή του οικείου φορέα διοίκησης και εκμετάλλευσης λιμένα, ως και η ανάθεση της υλοποίησής της σε ιδιωτικό φορέα.

**8.** Αίτηση προσωρινής ρύθμισης της νομής ή κατοχής ή αίτηση αναστολής εκτέλεσης της κατεδάφισης, άρσης ή απομάκρυνσης ενώπιον οποιουδήποτε Διοικητικού ή Πολιτικού Δικαστηρίου ή άλλης Αρχής δεν επιτρέπεται

**9.** Για έργα που αναφέρονται στην παράγραφο 1 του άρθρου 14 και έχουν γίνει πριν από την ισχύ του παρόντος νόμου στον αιγιαλό, την παραλία ή τη θάλασσα, χωρίς άδεια ή με υπέρβαση αυτής, είναι δυνατόν μετά από αιτιολογημένη κρίση της Διοίκησης, να εκδοθεί γι' αυτά η σχετική άδεια κατά τη διαδικασία του άρθρου 14 του παρόντος νόμου, εφόσον δεν παραβιάζονται οι ισχύουσες σχετικές διατάξεις, εφόσον συντρέχουν οι νόμιμες προϋποθέσεις έκδοσης της άδειας αυτής και υποβληθεί προς τούτο αίτηση στην αρμόδια Κτηματική Υπηρεσία εντός αποκλειστικής προθεσμίας τριών (3) μηνών από την ισχύ του παρόντος νόμου. Η αίτηση αυτή συνοδεύεται από τεχνική περιγραφή του έργου, τοπογραφικό διάγραμμα 1 :500, φωτογραφίες και χάρτη της ευρύτερης περιοχής με την ακριβή θέση του έργου. Εντός περαιτέρω αποκλειστικής προθεσμίας ενός έτους απαιτείται, για την έκδοση

απόφασης του Υπουργού Οικονομικών επί της πιο πάνω αίτησης, η υποβολή των δικαιολογητικών, που προβλέπονται από το άρθρο 14. Για τη νομιμοποίηση των πιο πάνω έργων καταβάλλεται προηγουμένως η αποζημίωση για την αυθαίρετη χρήση του αιγιαλού ή παραλίας σύμφωνα με τις κείμενες διατάξεις.

10. Προκειμένου για έργα που αναφέρονται στην παράγραφο 1 του άρθρου 14 τα οποία έχουν κατασκευαστεί στον αιγιαλό, την παραλία ή τη θάλασσα μέχρι την ισχύ του παρόντος νόμου από το Δημόσιο, Ν.Π.Δ.Δ. και Ο.Τ.Α., η κατά την προηγούμενη παράγραφο αίτηση έκδοσης της σχετικής άδειας μπορεί να υποβληθεί μέσα σε δύο (2) έτη από την έναρξη ισχύος αυτού του νόμου.

## **Άρθρο 28**

### **Καθορισμός χώρων που εξομοιώνονται με ζώνη λιμένα**

1. Ο καθορισμός των χώρων που εξομοιώνονται με ζώνη λιμένα της παραγράφου 4 του άρθρου 2 του Ν. 2575/1998 (ΦΕΚ 23 Α) γίνεται με απόφαση του οικείου φορέα διοίκησης και εκμετάλλευσης λιμένα κατόπιν σύμφωνης γνώμης του Υπουργείου Εμπορικής Ναυτιλίας και του Υπουργείου Οικονομικών. Οι πιο πάνω γνώμες παρέχονται μέσα σε τρεις (3) μήνες από τη λήψη της απόφασης του αρμόδιου φορέα διοίκησης και εκμετάλλευσης λιμένα, αλλά αν η προθεσμία αυτή περάσει άπρακτη, ο καθορισμός των χώρων του προηγούμενου εδαφίου γίνεται και χωρίς τις άνω γνώμες. Με κοινή απόφαση των Υπουργών Εμπορικής Ναυτιλίας και Οικονομικών καθορίζονται οι λεπτομέρειες εφαρμογής της παραγράφου αυτής.

2. Η απόφαση του φορέα διοίκησης και εκμετάλλευσης λιμένα εγκρίνεται από τον Γενικό Γραμματέα της Περιφέρειας.

## **Άρθρο 29**

### **Διοικητικές και ποινικές κυρώσεις**

1. Οποιος χωρίς άδεια ή με υπέρβαση αυτής ή με άδεια που εκδίδεται κατά παράβαση του νόμου αυτού επιφέρει στον αιγιαλό, την παραλία, τη θάλασσα, τον πυθμένα, τη ζώνη λιμένα, τη μεγάλη λίμνη, πλευσίμο ποταμό, όχθη ή παρόχθια ζώνη μεγάλης λίμνης ή πλευσίμου ποταμού οποιαδήποτε μεταβολή με την κατασκευή, τροποποίηση ή καταστροφή έργων ή του εδάφους ή του πυθμένα με τη λήψη χώματος, λίθων ή άμμου ή με οποιονδήποτε άλλον τρόπο, ανεξάρτητα αν με τον τρόπο αυτόν επήλθε ζημιά σε οποιονδήποτε, τιμωρείται με φυλάκιση τουλάχιστον ενός έτους και με τα πρόστιμα που επιβάλλονται διοικητικά σύμφωνα με την παράγραφο 23 του άρθρου 3 του Ν. 2242/1994, που εφαρμόζεται κατά τα λοιπά. Τα πρόστιμα του προηγούμενου εδαφίου επιβάλλονται, όσον αφορά τις όχθες μεγάλων λιμνών και πλευσίμων ποταμών, από την αρμόδια κατά τόπο Κτηματική Υπηρεσία.

2. Με την ποινή της προηγούμενης παραγράφου τιμωρούνται και όσοι υπάλληλοι εκδίδουν άδεια κατά παράβαση των διατάξεων του παρόντος νόμου.

3. Τρίτος που κατά παράβαση της παραγράφου 5 του άρθρου 15 του παρόντος νόμου κάνει οποιαδήποτε χρήση των εκεί αναφερόμενων εγκαταστάσεων ή εν γένει έργων τιμωρείται με την ποινή της παραγράφου 1 του παρόντος άρθρου και με πρόστιμο ισόποσο με το λιμενικό τέλος, που καταβάλλεται στον πλησιέστερο λιμένα για τη χρήση παρόμοιων έργων ή λιμενικών εγκαταστάσεων, το οποίο βεβαιώνεται σε βάρος του αυθαίρετου χρήστη με απόφαση, άμεσα εκτελεστή, της αρμόδιας λιμενικής αρχής και εισπράττεται σύμφωνα με το Ν.Δ. 356/1974 «Περί Κώδικος εισπράξεως δημοσίων εσόδων».

### **Άρθρο 30**

#### **Εγκατάσταση υδατοκαλλιεργειών**

Για τη χορήγηση άδειας εγκατάστασης θαλάσσιων υδατοκαλλιεργειών απαιτείται, εκτός από τις προϋποθέσεις, που προβλέπονται από την ειδική για αυτές νομοθεσία, και η σύμφωνη γνώμη του Γ.Ε.Ν., του Υπουργείου Εμπορικής Ναυτιλίας και του Υπουργείου Πολιτισμού.

### **Άρθρο 31**

#### **Ανάλογη εφαρμογή διατάξεων**

**1.** Οι διατάξεις του νόμου αυτού για τον καθορισμό του αιγιαλού, παλαιο-αιγιαλού και παραλίας, ως και οι διατάξεις για τη διοίκηση, διαχείριση και προστασία τούτων εφαρμόζονται αναλόγως και για τις όχθες, τις παλαιές όχθες και τις παρόχθιες ζώνες των μεγάλων λιμνών και των πλεύσιμων ποταμών με τις ακόλουθες παρεκκλίσεις.

Για τις παραχωρήσεις που αναφέρονται στο άρθρο 14 δεν απαιτείται γνώμη του Γενικού Επιτελείου Ναυτικού (Γ.Ε.Ν.) και του Υπουργείου Εμπορικής Ναυτιλίας (Υ.Ε.Ν.). Για τον καθορισμό της όχθης, παλαιάς όχθης και παρόχθιας ζώνης δεν απαιτείται γνώμη του Γ.Ε.Ν. και στην Επιτροπή του άρθρου 3 αντί του εκπροσώπου του Υπουργείου Εμπορικής Ναυτιλίας συμμετέχει, ως μέλος, υπάλληλος της Νομαρχιακής Αυτοδιοίκησης με ειδικότητα γεωπόνου, ιχθυολόγου ή δασολόγου και ως πέμπτο μέλος, υδραυλικός μηχανικός της Νομαρχιακής Αυτοδιοίκησης ή του Τεχνικού Επιμελητηρίου Ελλάδος (Τ.Ε.Ε.).

**2.** Σε διώρυγες, διαύλους, τεχνητούς λιμένες, που δημιουργούνται από φυσικά ή τεχνητά αίτια στην ξηρά με είσοδο της θάλασσας και είναι πλεύσιμοι, εφαρμόζονται ανάλογα οι διατάξεις του παρόντος νόμου.

### **Άρθρο 32**

#### **Μέτρα για την προστασία της δημόσιας περιουσίας, καθορισμός αιγιαλού, παραλίας και παλαιού αιγιαλού σε περιοχές που κηρύσσονται υπό κτηματογράφηση**

**1.** Αν κηρυχθεί περιοχή υπό κτηματογράφηση, σύμφωνα με το άρθρο 1 του Ν. 2308/1995 (ΦΕΚ 114 Α), η ανώνυμη εταιρεία ΚΤΗΜΑΤΟΛΟΓΙΟ Α.Ε. υποχρεούται, να αποστείλει, πριν από την κατά το άρθρο 4 του άνω νόμου, πρώτη ανάρτηση των στοιχείων της Κτηματογράφησης και για το έγκυρο της ανάρτησης αυτής, στην αρμόδια ή τις αρμόδιες Κτηματικές Υπηρεσίες, στις οποίες υπάγεται η περιοχή αυτή, αντίγραφα των προσωρινών κτηματολογικών διαγραμμάτων και πινάκων (των άρθρων 3 και 4 του Ν. 2308/1995).

**2.** Σε περίπτωση που η περιοχή που κηρύχθηκε υπό κτηματογράφηση ή τμήμα αυτής βρέχεται από θάλασσα ή ( περιλαμβάνει μεγάλη λίμνη ή πλεύσιμο ποταμό, η υποχρέωση αποστολής κατά την παράγραφο 1 περιλαμβάνει 1 και κτηματογραφικό - υψομετρικό διάγραμμα κλίμακας 1 τουλάχιστον 1: 1.000, που απεικονίζει παράκτια ή παρόχθια ζώνη πλάτους τριακοσίων (300) μέτρων προς την ξηρά.

Το διάγραμμα αυτό εντός μηνός από την παραλαβή του ( ελέγχεται και θεωρείται με μέριμνα της Κτηματικής Υπηρεσίας και τίθεται υπόψη της Επιτροπής του άρθρου 3 στην πρώτη τακτική συνεδρίασή της για τον καθορισμό του αιγιαλού, της παραλίας και του τυχόν παλαιού αιγιαλού ή της όχθης, της παρόχθιας ζώνης και της τυχόν παλαιάς όχθης.

**3.** Σε περιοχές που κατά τη δημοσίευση του παρόντος νόμου έχει ήδη γίνει η ανάρτηση των στοιχείων της κτηματογράφησης, τα διαγράμματα και οι πίνακες των παραγράφων 1 και 2 αποστέλλονται από την ΚΤΗΜΑΤΟΛΟΓΙΟ Α.Ε. στις αρμόδιες Κτηματικές Υπηρεσίες εντός δύο (2) μηνών από την έκδοση της κοινής υπουργικής

απόφασης της παραγράφου 5 του άρθρου αυτού. Στις περιοχές αυτές δεν επιτρέπεται η δεύτερη ανάρτηση του άρθρου 9 του Ν. 2308/1995 πριν από την παρέλευση: α) τεσσάρων (4) μηνών και β) έξι (6) μηνών από την ημερομηνία παραλαβής των διαγραμμάτων και πινάκων των παραγράφων 1 και 2 του άρθρου αυτού από τις αρμόδιες Κτηματικές Υπηρεσίες κατ' αντιστοιχία για κάθε περίπτωση.

Για κτηματογραφούμενες περιοχές που η διαδικασία του άρθρου 9 του Ν. 2308/1995 έχει προηγηθεί της έναρξης ισχύος του παρόντος νόμου, η προθεσμία της προσφυγής της παραγράφου 1 του άρθρου 1 Ο του Ν. 2308/1995 παρατείνεται για το Δημόσιο αντίστοιχα κατά τους φόνους που αναφέρονται στο προηγούμενο εδάφιο.

**4.** Σε εξαιρετικές περιπτώσεις και ιδίως αν ο παλαιός αιγιαλός εκτείνεται σε μεγάλο βάθος προς την ξηρά και α10βαίνει δαπανηρή η απεικόνισή του με τις κλίμακες της παραγράφου 2, είναι δυνατή η χάραξή του σε διάγραμμα με κλίμακα τουλάχιστον 1 :5.000. Για το διάγραμμα όμως του αιγιαλού και της παραλίας έχουν εφαρμογή και στην περίπτωση αυτή οι κλίμακες της παραγράφου 2.

**5.** Με κοινή απόφαση των Υπουργών Περιβάλλοντος, Χωροταξίας και Δημόσιων Έργων (ΠΕ.ΧΩ.Δ.Ε.) και Οικονομικών ρυθμίζονται οι προδιαγραφές σύνταξης του κτηματογραφικού - υψομετρικού διαγράμματος των παραγράφων 2 και 4, οι κλίμακες απεικόνισης των αντιγράφων των κτηματολογικών διαγραμμάτων της παραγράφου 1, τα ζητήματα των τυχόν απαιτούμενων δαπανών σύνταξης ή έκδοσης των διαγραμμάτων αυτών και κάθε άλλη αναγκαία λεπτομέρεια για την εφαρμογή του παρόντος άρθρου.

**"6.** Η ισχύς των διατάξεων των παραγράφων 1 έως και 4 του παρόντος άρθρου αρχίζει από τη δημοσίευση της κοινής υπουργικής απόφασης της προηγούμενης παραγράφου στην Εφημερίδα της Κυβερνήσεως."

**Η ως άνω &6 προστέθηκε από τη &6 άρθρου 11 Ν. 3010/2002-ΦΕΚ 91Α**

### **Άρθρο 33**

#### **Τεκμήριο ωφέλειας ιδιοκτητών απαλλοτριούμενων ακινήτων**

**1.** Το τεκμήριο της ωφέλειας των ιδιοκτητών κατά τις διατάξεις του Ν. 653/1977 (ΦΕΚ 214 Α) είναι μαχητό και κρίνεται, μετά την κήρυξη της απαλλοτρίωσης, από το αρμόδιο για τον οριστικό προσδιορισμό της αποζημίωσης Εφετείο, κατά την ειδική διαδικασία του παρόντος άρθρου.

**2.** Ο εικαζόμενος ιδιοκτήτης ή ο αξιών δικαιώματα επί του απαλλοτριωμένου, εφόσον θεωρεί ότι δεν υφίσταται [ο τεκμήριο της ωφέλειας, μπορεί με αίτησή του να ζητήσει από το φορέα του έργου τη διόρθωση του κτηματολογικού πίνακα κήρυξης της απαλλοτρίωσης. Η υποβολή της αίτησης δεν αναστέλλει τις διαδικασίες της απαλλοτρίωσης.

**3.** Η αίτηση υποβάλλεται εντός ανατρεπτικής προθεσμίας δύο (2) μηνών από την έκδοση της απόφασης περί προσωρινού ή απευθείας οριστικού προσδιορισμού της αποζημίωσης και παραπέμπεται μετά τη λήξη της προθεσμίας προς εξέταση σε τριμελή Επιτροπή αποτελούμενη από έναν μηχανικό του αρμόδιου από το σκοπό της απαλλοτρίωσης φορέα, ως Πρόεδρο, έναν υπάλληλο της Κτηματικής Υπηρεσίας του νομού στην περιφέρεια του οποίου βρίσκεται η απαλλοτριούμενη έκταση ή το μεγαλύτερο τμήμα αυτής και έναν εμπειρογνώμονα οριζόμενο με αναπληρωτή, σύμφωνα με το άρθρο 372 του Κώδικα Πολιτικής Δικονομίας, με απλή πράξη, της οποίας αντίγραφο αποστέλλεται στον Πρόεδρο της Επιτροπής. Τα λοιπά μέλη της Επιτροπής και οι αναπληρωτές τους ορίζονται με απόφαση του αρμοδίου για την κήρυξη της απαλλοτρίωσης.

**4.** Η Επιτροπή συγκαλείται από τον Πρόεδρο αυτής και μετά από αυτοψία και έλεγχο των στοιχείων προβαίνει το αργότερο εντός τριών (3) μηνών στη σύνταξη

έκθεσης σχετικά με την ωφέλεια ή μη του ακινήτου λόγω του έργου, αιτιολογώντας πλήρως τους λόγους και συνδέοντάς τους ίδια με τη δυνατότητα πρόσβασης του ακινήτου στο έργο ή τα έργα που περιλαμβάνονται στη ζώνη απαλλοτριώσης, τη δημιουργία επιπτώσεων στις χρήσεις του ακινήτου και την κατά τις ισχύουσες διατάξεις αρτιότητα και οικοδομησιμότητά του.

**5.** Στα μέλη της Επιτροπής μετά την ολοκλήρωση του έργου της καταβάλλεται εφάπαξ αποζημίωση, που καθορίζεται με απόφαση του αρμοδίου για την κήρυξη της απαλλοτριώσης εντός των δι' αποφάσεως του Υπουργού Οικονομικών καθοριζόμενων ορίων και προϋποθέσεων και βαρύνει τον υπόχρεο προς αποζημίωση.

**6.** Η αίτηση του ιδιώτη μαζί με την έκθεση της Επιτροπής και τα στοιχεία της απαλλοτριώσης αποστέλλονται από την αρχή που κήρυξε την αναγκαστική απαλλοτριώση, στο κατά την παράγραφο 1 του παρόντος άρθρου δικαστήριο.

Ο Πρόεδρος του δικαστηρίου ορίζει δικάσιμο σε χρόνο όχι βραχύτερο από τριάντα (30) ημέρες ούτε μικρότερο από σαράντα (40) ημέρες από την κατάθεση των στοιχείων σε αυτό, εφαρμοζομένων και στην περίπτωση αυτή των σχετικών με την επίδοση διατάξεων της παραγράφου 3 του άρθρου 20 του Κώδικα Αναγκαστικών Απαλλοτριώσεων. Το δικαστήριο εκτιμώντας ελεύθερα τα αποδεικτικά μέσα που προσήχθησαν από τους διαδίκους γενικά, οφείλει να εκδώσει οριστική απόφαση μέσα σε τριάντα (30) ημέρες από την τελευταία συζήτηση της υπόθεσης.

Κατά της απόφασης του Εφετείου επιτρέπεται μόνο το ένδικο μέσο της αναίρεσης, εφαρμοζομένων και στην περίπτωση αυτή των διατάξεων του άρθρου 22 του Κώδικα Αναγκαστικών Απαλλοτριώσεων.

**7.** Οι συνέπειες της παραγράφου 4 του άρθρου 9 του Κώδικα Αναγκαστικών Απαλλοτριώσεων ισχύουν και στην περίπτωση που η σχετική με το τεκμήριο της ωφέλειας απόφαση του Εφετείου εκδοθεί μετά τη συντέλεση της απαλλοτριώσης, μη επιτρεπομένου σε κάθε περίπτωση του καθορισμού νέας τιμής μονάδας.

Όποιος δεν κλητεύθηκε ούτε έλαβε μέρος στη δίκη για τον καθορισμό της αποζημίωσης δικαιούται να ζητήσει με αίτησή του τη διόρθωση των κτηματολογικών στοιχείων μέσα σε πέντε (5) έτη από τη συντέλεση της απαλλοτριώσης και σε περίπτωση που αποδεδειγμένα έχει λάβει γνώση, μέσα σε έξι (6) μήνες από τότε που αυτός έλαβε γνώση.

**8.** Στο τέλος της περίπτωσης α' της παραγράφου 1 του άρθρου 1 του Κεφαλαίου αυτού Ν. 2882/2001 (ΦΕΚ 17 Αι «Κώδικας Αναγκαστικών Απαλλοτριώσεων Ακινήτων», προστίθεται εδάφιο ως εξής:

«Η εξαίρεση αυτή δεν περιλαμβάνει το Εθνικό Οδικό Δίκτυο της περιφέρειας Κρήτης που έχει χαρακτηριστεί Διευρωπαϊκό.»

## **Άρθρο 34**

### **Μεταβατικές και τελικές διατάξεις**

**1.** Δεν θίγονται από τον παρόντα νόμο οι διατάξεις του Α.Ν. 376/1936 (ΦΕΚ546Α), τα άρθρα 24 έως και 32 του Ν. 1892/1990 (ΦΕΚ 101 Α), καθώς και όλες οι διατάξεις της κείμενης νομοθεσίας, που αφορούν την προστασία της πολιτιστικής κληρονομιάς, την εξυπηρέτηση της εθνικής άμυνας και της ασφάλειας της Χώρας.

**2.** Εξακολουθούν να διέπονται από τις ισχύουσες μέχρι την έναρξη ισχύος του νόμου αυτού διατάξεις, οι εκκρεμείς υποθέσεις που αφορούν τον καθορισμό αιγιαλού και παραλίας, καθώς και συναφή θέματα.

**3.** Από την έναρξη ισχύος αυτού του νόμου καταργούνται ο Α.Ν. 2344/1940, το άρθρο 60 του π.δ. 11/12.11.1929 (ΦΕΚ 399 Α) «Περί Διοικήσεως Δημοσίων Κτημάτων» και η υπ' αριθμ. 1032058/1555/0010/ΠΟΛ 1147/30.5.1989 εγκύκλιος διαταγή του Υπουργείου Οικονομικών, η οποία κυρώθηκε με το Ν. 1882/1990 (ΦΕΚ

43 Α). Διατηρείται η ειδική νομοθεσία για το καθεστώς του Αγίου Όρους, όπως αυτό καθορίζεται από το άρθρο 105 του Συντάγματος, τον καταστατικό χάρτη του Αγίου Όρους και το κυρωτικό αυτού Ν.Δ. της 10/16.9.1926.

Τροποποιείται το άρθρο 100 του Π.Δ. 284/1988 (ΦΕΚ 128 Α) ως προς την Επιτροπή καθορισμού των ορίων αιγιαλού, παραλίας και παλαιού αιγιαλού.

**4.** Παραμένουν σε ισχύ: α) τα άρθρα 3 και 14 του Ν. 2730/1999 (ΦΕΚ 130 Α), όπως τροποποιήθηκαν και ισχύουν σήμερα, β) ο Ν. 2160/1993 (ΦΕΚ 118 Α) εκτός της παραγράφου 21 του άρθρου 6 του νόμου αυτού που καταργείται και γ) οι ειδικές διατάξεις περί αιγιαλού, παραλίας, θάλασσας, λιμένων και αλιείας.

**5. α) Κατά την αληθή έννοια της παραγράφου 1 του άρθρου 4 του Ν. 1577/1985, όπως αντικαταστάθηκε με το άρθρο 3 του Ν. 2831/2000, ως κατά περίπτωση αρμόδιος Υπουργός νοείται ο Υπουργός Αιγαίου στα νησιά που υπάγονται στην περιφέρειά του.**

**β) Στο τέλος της παραγράφου 1 του άρθρου 4 του Ν. 1577/1985, όπως αντικαταστάθηκε με το άρθρο 3 του Ν. 2831/2000, προστίθεται νέο εδάφιο γ' ως ακολούθως:**

«γ) Κατά την έννοια της περίπτωσης β' της διάταξης μπορεί να χαρακτηρίζονται φυσικοί σχηματισμοί ως τόποι ιδιαίτερου κάλλους ευρύτεροι χώροι τοπίων, ευρύτερες ζώνες και ολόκληρα νησιά.»

## **Άρθρο 37**

### **Έναρξη ισχύος**

Η ισχύς του παρόντος νόμου αρχίζει:

α. Των διατάξεων του άρθρου 33 μετά την πάροδο ενός (1) μηνός από τη δημοσίευσή του στην Εφημερίδα της Κυβερνήσεως και εφαρμόζεται και για τις αναγκαστικές απαλλοτριώσεις που δεν έχουν μέχρι της ισχύος του συντελεσθεί. Στις περιπτώσεις που κατά την έναρξη ισχύος του ίδιου αυτού άρθρου έχει παρέλθει η ανατρεπτική προθεσμία της παραγράφου 3 αυτού, η ανατρεπτική αυτή προθεσμία παρατείνεται για δύο (2) μήνες από την έναρξη ισχύος του.

β. Των λοιπών διατάξεων, από τη δημοσίευση του παρόντος νόμου στην Εφημερίδα της Κυβερνήσεως, εκτός και αν ορίζεται διαφορετικά από αυτές.

Παραγγέλλομε τη δημοσίευση του παρόντος στην Εφημερίδα της Κυβερνήσεως και την εκτέλεσή του ως νόμου του Κράτους.

**Αθήνα, 19 Δεκεμβρίου 2001**

**Ο ΠΡΟΕΔΡΟΣ ΤΗΣ ΔΗΜΟΚΡΑΤΙΑΣ  
ΚΩΝΣΤΑΝΤΙΝΟΣ ΣΤΕΦΑΝΟΠΟΥΛΟΣ  
ΟΙ ΥΠΟΥΡΓΟΙ**

*Αθήνα, 19 Δεκεμβρίου 2001*

**Ο ΕΠΙ ΤΗΣ ΔΙΚΑΙΟΣΥΝΗΣ ΥΠΟΥΡΓΟΣ  
Φ. ΠΕΤΣΑΛΝΙΚΟΣ**

### **Βιβλιογραφία:**

1. Πausanias 1,39,4 Αριστοτέλης Μετεωρολογικά Α,14
2. E Highburger "History and Civilization of ancient Megara" 1972
3. W. Burkert " Μυστηριακές Λατρείες της Αρχαιότητας" 1997
4. Εκδοτικός Οίκος Α.Α.Λιβάνη Μετασχηματισμοί του αστικού τοπίου.  
Αρχιτεκτονικές Μελέτες και έργα του οργανισμού Πολιτιστικής  
Πρωτεύουσας της Ευρώπης (θεσσαλονίκη 1997). σελ 515
5. Αρχιτεκτονικά θέματα 36/2002 ετήσια επιθεώρηση.σελ 124
6. Δρ. Γιώργος Κ. Βαρελίδης,  
Πολεοδομική Διάρθρωση Και Εξέλιξη της Ελληνικής Πόλης,  
Δυνατότητες Διάρθρωσης Ρυθμίσεων και Παρεμβάσεων. Αθήνα 2007
7. Δρ.Παναγιώτης Κυριακόπουλος ,Τεχνική Νομοθεσία ,Σύγχρονη Εκδοτική,  
Αθήνα 2001, σελ 53
8. Μέγαρο Οδοιπορικό στην Πολιτιστική Κληρονομιά και στον Φυσικό Πλούτο της  
Πόλης ( Ντοκιμαντέρ) copyright Δήμος Μεγαρέων 2010

### **Διαδικτυογραφία:**

[www.michanikos.gr](http://www.michanikos.gr)

[www.tee.gr](http://www.tee.gr)

[www.domiki.gr](http://www.domiki.gr)

[www.megara.gr](http://www.megara.gr)

### **Πηγές:**

ΑΣΠΡΟΦΩΣ Α.Ε

ΕΣΥΕ, Απογραφή 1991