



ΠΑΝΕΠΙΣΤΗΜΙΟ ΔΥΤΙΚΗΣ ΑΤΤΙΚΗΣ
ΣΧΟΛΗ ΜΗΧΑΝΙΚΩΝ
ΤΜΗΜΑ ΠΟΛΙΤΙΚΩΝ ΜΗΧΑΝΙΚΩΝ

ΔΙΠΛΩΜΑΤΙΚΗ ΕΡΓΑΣΙΑ
"ΑΡΧΙΤΕΚΤΟΝΙΚΗ & ΨΥΧΟΛΟΓΙΑ"

ΕΚΠΟΝΗΣΗ
ΜΙΧΑΗΛ ΗΛΙΟΜΑΡΚΑΚΗΣ

ΕΠΙΒΛΕΨΗ
ΓΕΩΡΓΙΟΣ Μ. ΕΞΑΡΧΑΚΟΣ

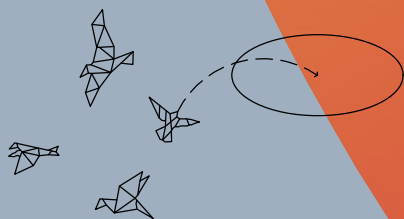

ΑΘΗΝΑ, ΔΕΚΕΜΒΡΙΟΣ 2020

ΠΑΝΕΠΙΣΤΗΜΙΟ ΔΥΤΙΚΗΣ ΑΤΤΙΚΗΣ

ΓΙΑ ΤΗ ΓΡΑΜΜΑΤΕΙΑ

ΔΗΛΩΣΗ ΣΥΓΓΡΑΦΕΑ ΠΤΥΧΙΑΚΗΣ ΕΡΓΑΣΙΑΣ

Ο/Η κάτωθι υπογεγραμμένος/η Ηλιοφωρέατος Μιχαήλ, του Δημητρίου, φοιτητής του Τμήματος Πρακτικών Μηχανικών του Πανεπιστημίου Δυτικής Αττικής, πριν αναλάβω την εκπόνηση της Πτυχιακής Εργασίας μου, δηλώνω ότι ενημερώθηκα για τα παρακάτω:

«Η Πτυχιακή Εργασία (Π.Ε) αποτελεί προϊόν πνευματικής ιδιοκτησίας τόσο του συγγραφέα, όσο και του Ιδρύματος και θα πρέπει να έχει μοναδικό χαρακτήρα και πρωτότυπο περιεχόμενο.

Απαγορεύεται αυστηρά οποιοδήποτε κομμάτι κειμένου της να εμφανίζεται αυτούσιο ή μεταφρασμένο από κάποια άλλη δημοσιευμένη πηγή. Κάθε τέτοια πράξη αποτελεί προϊόν λογοκλοπής και εγκρίνει θέμα Ηθικής Τάξης για τα πνευματικά δικαιώματα του άλλου συγγραφέα. Αποκλειστικός υπεύθυνος είναι ο συγγραφέας της Π.Ε, ο οποίος φέρει και την ευθύνη των συνεπειών, ποινικών και άλλων, αυτής της πράξης.

Πέραν των όποιων ποινικών ευθυνών του συγγραφέα, σε περίπτωση που το ίδρυμα του έχει απονεμίσει Πτυχίο, αυτό ανακαλείται με απόφαση της Συνέλευσης του Τμήματος. Η Συνέλευση του Τμήματος με νέα απόφασή της, μετά από αίτηση του ενδιαφερόμενου, του αναθέτει εκ νέου την εκπόνηση Π.Ε με άλλο θέμα και διαφορετικό επιβλέποντα καθηγητή. Η εκπόνηση της εν λόγω Π.Ε πρέπει να ολοκληρωθεί εντός τουλάχιστον ενός ημερολογιακού εμήνου από την ημερομηνία ανάθεσής της.»

Ο Δηλών
Ηλιοφωρέατος Μιχαήλ

Ημερομηνία
04/12/2020

*Αφιερώνεται στους παππούδες μου
Μιχαήλ και Αθηνά Ηλιομαρκάκη
και την θεία μου Ελένη Ηλιομαρκάκη.*

Ευχαριστίες

Θα ήθελα να ξεκινήσω, ευχαριστώντας του ανθρώπους στους οποίους αφιερώνεται η παρούσα εργασία, τους παππούδες μου και τη θεία μου, καθώς χωρίς την στήριξή τους δε θα ήμουν σε θέση να φέρω εις πέρας το στόχο μου.

Επίσης, οφείλω να ευχαριστήσω τους ανθρώπους που εν μέσω ενός, αν μη τι άλλο παρά, ιδιαίτερου καλοκαιριού, αφιέρωσαν πολύτιμο χρόνο για να απαντήσουν το ερωτηματολόγιο, είτε από απλή υποχρέωση, είτε επειδή θέλησαν πραγματικά να με βοηθήσουν να ολοκληρώσω τις σπουδές μου.

Δε θα μπορούσα να παραλείψω τους φίλους μου, οι οποίοι, ο καθένας με τον τρόπο του, συνέβαλαν, είτε πρακτικά, είτε στηρίζοντάς με ψυχολογικά, στην ολοκλήρωση του παρόντος.

Κάπου διάβασα πως ένας άνθρωπος που διαθέτει γνώσεις, μοιάζει με το κερί, η δουλειά του οποίου είναι να φωτίζει και όχι απλώς να καίει· αυτό είναι που το κάνει χρήσιμο εξάλλου. Όταν, λοιπόν, φωτίζει, τα υπόλοιπα κεριά λαμβάνουν ένα μέρος από το φως του, δηλαδή τη γνώση του. Κατ' αυτόν τον τρόπο, το φως μεταδίδεται και η γνώση δεν πάει χαμένη. Ο πρόλογος αυτός αναφέρεται στον καθηγητή, επιβλέποντα της εργασίας και φίλο Γεώργιο Μιχαήλ Εξαρχάκο, ο οποίος με τον ιδιαίτερο τρόπο προσέγγισης θεμάτων σχετικών και μη με το αντικείμενο της σχολής, μου δίδαξε να αναζητώ, να αμφισβητώ και να ξέρω ποιος είμαι. Τον ευχαριστώ μέσα από την καρδιά μου για όλα όσα μου έχει προσφέρει.

Σύνοψη

Στο 1^ο κεφάλαιο γίνεται λόγος για την εξέλιξη της Γεωμετρίας και τους τρόπους κατανόησης σχημάτων. Επίσης, αναλύεται η έννοια της στερεομετρίας, παρουσιάζονται τα αναπτύγματα ορισμένων γεωμετρικών στερεών – επιφανειών και τέλος, γίνεται αναφορά στη συμβολή του Πυθαγόρα στην Αρμονία.

Το 2^ο κεφάλαιο είναι αφιερωμένο στην επιστήμη της Ψυχολογίας. Ξεκινά με την εξέλιξή της, γίνεται αναφορά στην ψυχανάλυση, τη βιογραφία και το σύστημα του Φρόυντ. Περιγράφονται το σύστημα του συμπεριφορισμού, η σχέση χρώματος – ψυχολογίας και η χρήση τους σε ένα χώρο, η σχέση σχήματος – ψυχολογίας με βάση προηγούμενη έρευνα και η γνωσιακή θεωρία του εποικοδομητισμού.

Το 3^ο και τελευταίο κεφάλαιο αφορά στο σημαντικότερο τμήμα της εργασίας, το ερευνητικό. Περιγράφεται η δομή του ηλεκτρονικού ερωτηματολογίου, παρατίθενται τα ποσοστιαία αποτελέσματα, οι κυρίαρχες απαντήσεις και συμπεράσματα/παρατηρήσεις των ενοτήτων και τέλος, στο σημείο που αναλύεται η ενότητα των κτιρίων, γίνεται μία σύντομη ιστορική αναδρομή της Αρχιτεκτονικής.

Abstract

Chapter 1 discusses the evolution of Geometry and the ways of understanding shapes. It also includes an analysis of the concept of stereometry, a presentation of the developments/evolutes of certain geometric solids – surfaces as well as a reference to the contribution of Pythagoras to Harmony.

Chapter 2 is dedicated to the science of Psychology. It starts with its evolution, referring to Freud's psychoanalysis, biography and system. It describes the system of behaviorism, the relationship between color – psychology and their use in a space, the relationship between shape – psychology based on previous research and the cognitive theory of constructivism.

The 3rd and last chapter refers to the most significant part of this project, the survey. It describes the structure of the electronic questionnaire and presents the percentage results, the dominant answers and conclusions/remarks of all sections. Finally, at the point where the section of buildings is analyzed, it makes a brief historical review of Architecture.

Περιεχόμενα

Ευχαριστίες	3
Σύνοψη.....	4
Abstract	4
1^ο ΚΕΦΑΛΑΙΟ: ΓΕΩΜΕΤΡΙΑ & ΑΡΜΟΝΙΑ.....	8
Εξέλιξη	8
Τα σχήματα και η κατανόησή τους	10
Επίπεδα van Hiele	10
Τροποποίηση των επιπέδων από τον Alan Hoffer	11
Στερεομετρία	12
Πυθαγόρας & Αρμονία	17
2^ο ΚΕΦΑΛΑΙΟ: ΨΥΧΟΛΟΓΙΑ	19
Εξέλιξη	19
ΨΥΧΑΝΑΛΥΣΗ.....	29
Ζίγκμουντ Φρόυντ – Βιογραφία	30
Το σύστημα του Φρόυντ.....	31
ΣΥΜΠΕΡΙΦΟΡΙΣΜΟΣ	34
Πειράματα Σκίννερ	35
Πείραμα Παβλόφ.....	35
Πείραμα Γουάτσον.....	36
Χρώμα, Ψυχολογία & Χώροι	36
Ο χρωματικός τροχός του Newton.....	40
Σχήμα και Ψυχολογία	42
Κατηγορίες σχημάτων και η επίδρασή τους στην ανθρώπινη ψυχολογία	42
Σχήματα με ευθύγραμμα στοιχεία	43
Σχήματα με καμπύλα στοιχεία	44
ΕΠΟΙΚΟΔΟΜΗΤΙΣΜΟΣ & ΔΙΑΛΕΚΤΙΚΟΣ ΔΟΜΗΤΙΣΜΟΣ	46
Ζαν Πιαζέ.....	46
Τζερόμ Μπρούνερ.....	47
3^ο ΚΕΦΑΛΑΙΟ: ΕΡΕΥΝΗΤΙΚΟ ΜΕΡΟΣ	49
Στατιστική Επεξεργασία προσωπικών στοιχείων.....	49
Δεδομένα γεωμετρικά σχήματα ερωτηματολογίου.....	51
Δεδομένες έννοιες/(συν)αισθήματα ερωτηματολογίου	51
Δεδομένες εσωτερικές και εξωτερικές όψεις κτιρίων.....	51
Δεδομένοι μουσικοί ρυθμοί	52

Αποτελέσματα ενότητας Σχήμα & Ψυχολογία	53
Πίνακας 5 κυρίαρχων σχημάτων ανά (Συν)Αίσθημα/Έννοια	67
Συμπεράσματα στην ενότητα Σχήμα & Ψυχολογία	69
Αποτελέσματα ενότητας Κτίριο & Ψυχολογία	70
Πίνακας Κτιρίων ανά (Συν)Αίσθημα/Έννοια	80
Διασύνδεση κεφαλαίων Σχήμα & Ψυχολογία και Κτίριο & Ψυχολογία	85
ΑΡΧΙΤΕΚΤΟΝΙΚΗ – Σύντομη Ιστορική αναδρομή	86
Αποτελέσματα ενότητας Κτίριο & Σχήμα	91
Συμπεράσματα στην ενότητα Κτίριο & Σχήμα	96
Αποτελέσματα ενότητας Ρυθμός & Σχήμα	97
Αποτελέσματα ενότητας Ρυθμός & Ψυχολογία	103
Αποτελέσματα ενότητας Ρυθμός & Κτίριο	109
Διασύνδεση εννοιών	115
Υποενότητες ΡΣ1 & ΡΨ1	116
Υποενότητες ΡΣ1 & ΡΚ1	116
Υποενότητες ΡΨ1 & ΡΚ1	117
Υποενότητες ΡΣ2 & ΡΨ2	119
Υποενότητες ΡΣ2 & ΡΚ2	119
Υποενότητες ΡΨ2 & ΡΚ2	120
Υποενότητες ΡΣ3 & ΡΨ3	122
Υποενότητες ΡΣ3 & ΡΚ3	122
Υποενότητες ΡΨ3 & ΡΚ3	123
Υποενότητες ΡΣ4 & ΡΨ4	125
Υποενότητες ΡΣ4 & ΡΚ4	125
Υποενότητες ΡΨ4 & ΡΚ4	126
Υποενότητες ΡΣ5 & ΡΨ5	128
Υποενότητες ΡΣ5 & ΡΚ5	128
Υποενότητες ΡΨ5 & ΡΚ5	129
Υποενότητες ΡΣ6 & ΡΨ6	131
Υποενότητες ΡΣ6 & ΡΚ6	131
Υποενότητες ΡΨ6 & ΡΚ6	132
ΠΑΡΑΡΤΗΜΑ	133
1 ^ο Κεφάλαιο	133
Ορισμοί – Έννοιες – Περιγραφές σχετικά με τη Γεωμετρία	133
Ορισμοί – Έννοιες – Περιγραφές (σύντομη θεωρία) σχετικά με τη Μουσική	134

2^ο Κεφάλαιο	136
Ορισμοί σχετικά με την Ψυχολογία	136
3^ο Κεφάλαιο	143
Επιλογή σχημάτων	143
Ερωματολογία	144
Απαντήσεις	168
Προσωπικά στοιχεία	168
Ενότητα Σχήμα & Ψυχολογία.....	172
Ενότητα Κτίριο & Ψυχολογία.....	179
Ενότητα Κτίριο & Σχήμα.....	184
Ενότητα Ρυθμός & Σχήμα.....	187
Ενότητα Ρυθμός & Ψυχολογία	190
Ενότητα Ρυθμός & Κτίριο	193
Στατιστική επεξεργασία απαντήσεων	196
Προσωπικά Στοιχεία	196
Ενότητα Σχήμα & Ψυχολογία.....	196
Ενότητα Κτίριο & Ψυχολογία.....	198
Ενότητα Κτίριο & Σχήμα.....	200
Ενότητα Ρυθμός & Σχήμα.....	200
Ενότητα Ρυθμός & Ψυχολογία	201
Ενότητα Ρυθμός & Κτίριο	201
ΒΙΒΛΙΟΓΡΑΦΙΑ	202
ΠΗΓΕΣ ΕΙΚΟΝΩΝ	202

1^ο ΚΕΦΑΛΑΙΟ: ΓΕΩΜΕΤΡΙΑ & ΑΡΜΟΝΙΑ

Εξέλιξη

Από την αρχή της εξέλιξης των κοινωνιών, παρουσιάζονταν ζητήματα που έπρεπε να επιλυθούν. Ένα από αυτά ήταν και η μέτρηση της γης, αιτία του οποίου υπήρξαν κυρίως οι μορφολογικές μετατροπές της γης που συνόρευε με κάποιο ποτάμι (Αίγυπτος – Νείλος, Μεσοποταμία – Τίγρης & Ευφράτης κ.α.) και αφορούσε τα όρια των ιδιοκτησιών.

Έτσι, οι αρχαίοι λαοί, μέσω της παρατήρησης, της διαίσθησης και των πειραματισμών, ανέπτυσαν εμπειρικές κυρίως μεθόδους για να επιλύουν τέτοια ζητήματα, αρκούμενοι για αρκετό καιρό στο αποτέλεσμα της αναζήτησής τους και μη ενδιαφερόμενοι για τη μαθηματική θεωρία πίσω από τη λύση τους.

«Η αντιμετώπιση των Μαθηματικών ως θεωρητικής επιστήμης ξεκινά από το Θαλή και κορυφώνεται από τους μαθηματικούς και φιλοσόφους της αρχαίας ελληνικής εποχής.»¹

Ας δούμε όμως, περιληπτικά, με χρονολογική σειρά, την αντιμετώπιση της Γεωμετρίας από τον κάθε λαό.

Βαβυλώνιοι

Σώζονται περίπου 400 πήλινες πλάκες, χρονολογούμενες μεταξύ 18^{ου} και 17^{ου} αιώνα π.Χ., και φυλάσσονται σε μουσεία και βιβλιοθήκες ανά τον κόσμο. Από την αποκρυπτογράφηση και ερμηνεία τους από τους μελετητές Solomon Gandz και F. Thureau – Dangin προκύπτει πως ο λαός αυτός δεν είχε αναπτύξει κάποια θεωρία για τις πρακτικές που χρησιμοποιούσε για την επίλυση σχετικών ζητημάτων, μιας και από τις πηγές αυτές βλέπουμε πως για τους Βαβυλώνιους ήταν άγνωστες σημαντικές γεωμετρικές έννοιες όπως γωνία, ακτίνα κ.α. Η άγνοια αυτή τους επέτρεπε να κάνουν πράξεις όπως να προσθέτουν μήκη με επιφάνειες ή όγκους, διότι οι έννοιες αυτές ήταν απλά αριθμοί, μετατρέποντας έτσι τη φύση ενός γεωμετρικού προβλήματος σε αριθμητικό.

Αιγύπτιοι

Για τα μαθηματικά των αρχαίων Αιγυπτίων έχουμε σημαντικούς παπύρους, όπως αυτών των Rhind, Kahun, της Μόσχας κ.α. που χρονολογούνται μεταξύ 18^{ου} και 17^{ου} αιώνα π.Χ.. Όπως οι Βαβυλώνιοι, έτσι και οι Αιγύπτιοι, χωρίς την ανάπτυξη κάποιου θεωρητικού γεωμετρικού υποβάθρου, επέλυαν τα γεωμετρικά προβλήματα με αριθμητικούς υπολογισμούς.

Έλληνες

Όπως αναφέρεται παραπάνω, η θεωρητικοποίηση των μαθηματικών στην αρχαία Ελλάδα ξεκινά με τον Θαλή (ο πρώτος μαθηματικός που αναφέρεται με το όνομά του) περί το 600 π.Χ. και συνεχίζουν αυτό το έργο πολλοί και αξιόλογοι μαθηματικοί της εποχής, οι οποίοι δεν αρκούνται στη διαισθητική ή πειραματική λύση, αλλά αναζητούν συνεχώς τρόπους να εξηγήσουν το γιατί, απαιτώντας την τεκμηρίωση σε κάθε βήμα, θέτοντας έτσι τα θεμέλια για τη γέννηση και ανάπτυξη της μαθηματικής επιστήμης.

Με γνώμονα τη συλλογική αντίληψη για τη λογική πραγμάτευση του θέματος, ο χαρακτήρας των μαθηματικών αλλάζει, καθώς με το Θαλή εισάγεται σε αυτόν η έννοια της

¹ Γεώργιος Μ. Εξαρχάκος, Διδακτορική Διατριβή «Οι νέες τεχνολογίες και η εφαρμογή τους στην κατανόηση γεωμετρικών εννοιών στην Τριτοβάθμια Εκπαίδευση. Οπτικοποίηση των πληροφοριών: η σημασία της για την υποστήριξη διδασκαλίας γεωμετρικών σχημάτων.», Κεφ. 1, σελ. 12, ΑΘΗΝΑ 2014

απόδειξης και έτσι η μαθηματική επιστήμη νοείται πλέον αμιγώς θεωρητική, με δική της ορολογία.

Ακολουθεί ο Πυθαγόρας, που βελτιώνει την διαδικασία της απόδειξης και καθιερώνει νέες μεθόδους απόδειξης.

Στη συνέχεια, με το έργο του «Στοιχεία», ο Ευκλείδης, εισάγει την έννοια της αξιωματικής Θεμελίωσης, πάνω στην οποία βασίζονται όλες οι υπόλοιπες που διατυπώνονται ανά τους αιώνες.

Τέλος, ο Αρχιμήδης θέτει τα θεμέλια πάνω στα οποία συνέχιζαν οι επιστήμονες από τον 16^ο έως και το 19^ο αιώνα να χτίζουν τη μαθηματική Ανάλυση.

Ινδοί

Πηγές για τη γεωμετρία των Ινδών θα βρει κανείς κυρίως σε δύο έργα μη μαθηματικού χαρακτήρα, το «Sulva Sutra», το οποίο παρουσιάζει ένα σύνολο από κανόνες σχετικούς με την κατασκευή βωμών και χρονολογείται μεταξύ 3^{ου} και 4^{ου} αιώνα μ.Χ. και το «Siddhanta»· ένα αστρονομικό έργο, χρονολογούμενο στις αρχές του 5^{ου} αιώνα μ.Χ..

Από αυτά τα έργα, αν μπορούν να θεωρηθούν πηγές για τα μαθηματικά των Ινδών, προκύπτει πως και αυτός ο λαός δεν χρησιμοποιούσε γεωμετρικές έννοιες με τη σημερινή τους σημασία· όλα ήταν αριθμοί και οι επιλύσεις των ζητημάτων είχαν υπολογιστικό χαρακτήρα.

Κινέζοι

Όπως οι Ινδοί, έτσι και για το λαό της Κίνας, πηγές για τα μαθηματικά του αποτελούν δύο έργα με όχι αμιγώς μαθηματικό χαρακτήρα, χρονολογούμενα προ του 3^{ου} αιώνα μ.Χ.: το I-Ching, βιβλίο με φιλοσοφικό περιεχόμενο που θεωρούνταν ιερό, και το Chou-Pei, ένα ιερό βιβλίο αριθμητικής.

Τα σχήματα και η κατανόησή τους

Ένα σχήμα αποτελείται από άπειρα σημεία στο χώρο, τα οποία ενώνονται με ενιαία τεθλασμένη γραμμή.

Πώς κατανοούμε όμως ένα σχήμα;

Επίπεδα van Hiele

Με βάση τους Ολλανδούς ερευνητές Dina και Pierre van Hiele, υπάρχουν πέντε επίπεδα γεωμετρικής σκέψης, από τα οποία οι μαθητές περνούν με διαδοχική σειρά μέσω της διδασκαλίας.

Πρώτο ή βασικό επίπεδο – Αναγνώριση

Τα σχήματα γίνονται αντιληπτά από τη συνολική τους εμφάνιση. Μαθητές αυτού του επιπέδου μπορούν να διακρίνουν, να ονοματίσουν αλλά και να αναπαράγουν σχήματα όπως το τετράγωνο, το ορθογώνιο ή το ρόμβο, αλλά δεν υπάρχει για αυτά κάποια σχέση μεταξύ τους, όπως π.χ. ότι το τετράγωνο είναι και ρόμβος

Δεύτερο επίπεδο – Ανάλυση

Τα σχήματα ξεκινούν να έχουν πλέον ιδιότητες. Μαθητές σε αυτό το επίπεδο μπορούν να διακρίνουν ότι π.χ. το τετράγωνο όπως και το ορθογώνιο έχουν τέσσερις ορθές γωνίες, όμως όχι ότι το τετράγωνο είναι και ορθογώνιο.

Τρίτο επίπεδο – Άτυπη Αφαίρεση ή Διάταξη/Ταξινόμηση

Οι σχέσεις και οι ιδιότητες των σχημάτων γίνονται πλέον ξεκάθαρες. Οι μαθητές, εδώ, μπορούν να αντιληφθούν ότι μία ιδιότητα είναι συνέπεια μιας άλλης και μπορούν να αναγνωρίσουν π.χ. ότι ο ρόμβος είναι μία ειδική περίπτωση παραλληλογράμμου.

Τέταρτο επίπεδο – Τυπική Αφαίρεση ή Γενίκευση/Επαγωγή

Πλέον ο μαθητής κατανοεί την επαγωγή και μπορεί να διακρίνει ένα αξίωμα από ένα θεώρημα. Σε αυτό το επίπεδο γίνεται κατανοητή η δομή της Γεωμετρικής Θεωρίας βασισμένη στα αξιώματα.

Πέμπτο επίπεδο – Αυστηρότητα

Στο τελευταίο επίπεδο, γίνεται κατανοητή η αναγκαιότητα ύπαρξης ακρίβειας στην διατύπωση Γεωμετρικών Θεωριών και είναι εφικτή η αφαιρετική λειτουργία ως προς τις έννοιες και τα αντικείμενα της Γεωμετρίας.

Για τους van Hiele ήταν σημαντικό οι μαθητές τους να αναπτύξουν ενόραση, να έχουν δηλαδή την ικανότητα να εφαρμόσουν τις γνώσεις τους ώστε να μπορούν να λύσουν ένα πρόβλημα στο οποίο δεν ήταν εξοικειωμένοι.

Τροποποίηση των επιπέδων από τον Alan Hoffer

Ο Alan Hoffer στο άρθρο του «Η Γεωμετρία είναι κάτι περισσότερο από μία απόδειξη» (1981) υποστηρίζει πως ο μαθητής είναι πιο σημαντικό να σχεδιάσει ένα σχήμα από το να αποδείξει ένα θεώρημα, καθώς έτσι αναπτύσσονται οι γεωμετρικές του δεξιότητες και πρότεινε πέντε ικανότητες που ουσιαστικά συμπληρώνουν τα επίπεδα van Hiele: οπτική, λεκτική, σχεδιαστική, λογικής και εφαρμογής.

Έτσι, τα τροποποιημένα από τον Hoffer επίπεδα είναι:

Πρώτο επίπεδο – Αναγνώριση

Αντίληψη των σχημάτων ως μία ολότητα (Gestalt αναγνώριση) με βάση την όψη τους.

Δεύτερο επίπεδο – Ανάλυση

Αναγνώριση των συστατικών και των ιδιοτήτων ενός σχήματος, όχι όμως και των σχέσεων μεταξύ τους.

Τρίτο επίπεδο – Ταξινόμηση

Κατανόηση των σχέσεων μεταξύ των συστατικών και των ιδιοτήτων των σχημάτων και αντίληψη της έννοιας του ορισμού.

Τέταρτο επίπεδο – Επαγωγή

Λογική σκέψη για τα σχήματα με παραγωγική χρήση των ιδιοτήτων τους.

Πέμπτο επίπεδο – Αυστηρότητα/Ακρίβεια

Σύγκριση διαφορετικών γεωμετρικών συστημάτων και αντίληψη της αναγκαιότητας ύπαρξης ακρίβειας στη διατύπωση Γεωμετρικών Θεωριών.

Στερεομετρία

Στερεομετρία καλούμε την επιστήμη η οποία εξετάζει τα στερεά σώματα, τα σχήματα, δηλαδή, με μήκος, πλάτος και ύψος.

Ανάπτυγμα ενός στερεού σώματος καλούμε το «ξεδίπλωμά» του στις δύο διαστάσεις.

Κύβος ή κανονικό εξάεδρο

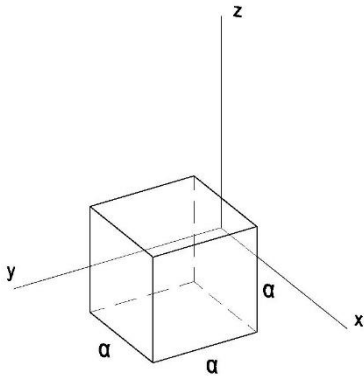

Εικόνα 1

Το στερεό που είναι ορθογώνιο παραλληλεπίπεδο και οι έδρες του τετράγωνα.

Αποτελείται από 6 ίσες έδρες (τετράγωνα), 12 ακμές και 8 κορυφές.

Η ολική επιφάνεια του κύβου προκύπτει $6a^2$, αφού της κάθε έδρας είναι a^2 .

Ο όγκος του κύβου είναι ίσος με a^3 .

Αναπτύγματα κύβου

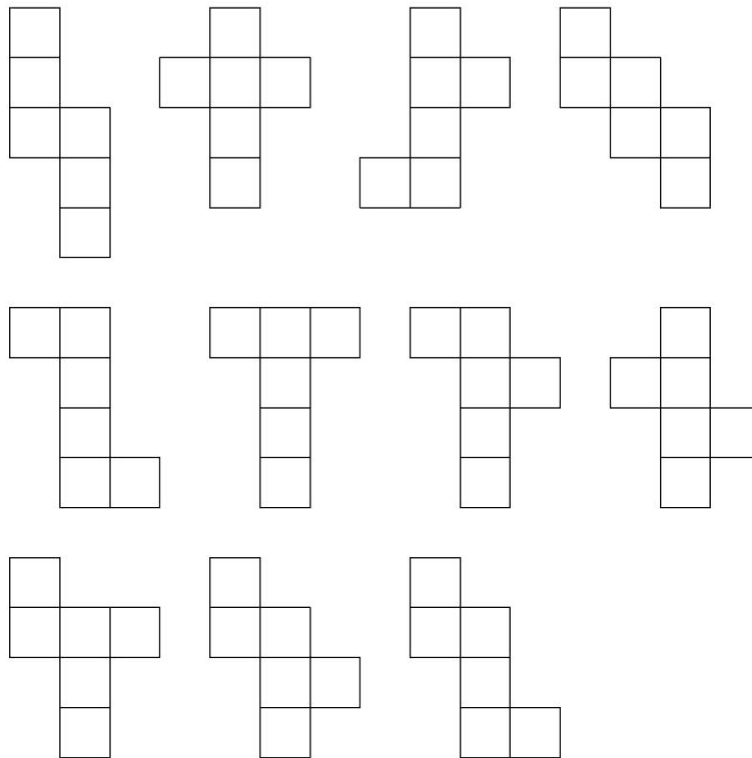

Εικόνα 2

Σφαίρα

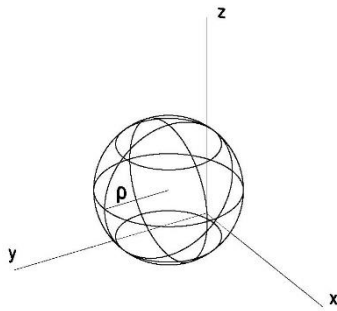

Εικόνα 3

Το στερεό του οποίου ο γεωμετρικός τόπος των σημείων ισαπέχουν από ένα κεντρικό σημείο, το κέντρο της.

Η ολική επιφάνεια της σφαίρας προκύπτει $4\pi\rho^2$.

Ο όγκος της είναι ίσος με $\frac{4\pi\rho^3}{3}$.

Ανάπτυγμα σφαίρας

Η σφαίρα είναι ένα στερεό που δεν αναπτύσσεται. Για το λόγο αυτό, χρησιμοποιούνται σχήματα τα οποία είναι αναπτυκτά προκειμένου να διαγραφεί η προβολή της (π.χ. κύλινδρος). Ως ανάπτυγμα της σφαίρας παρουσιάζεται η Εγκάρσια Μερκατορική Προβολή, μία μέθοδος τετραγωνισμού της επιφάνειας της γης.

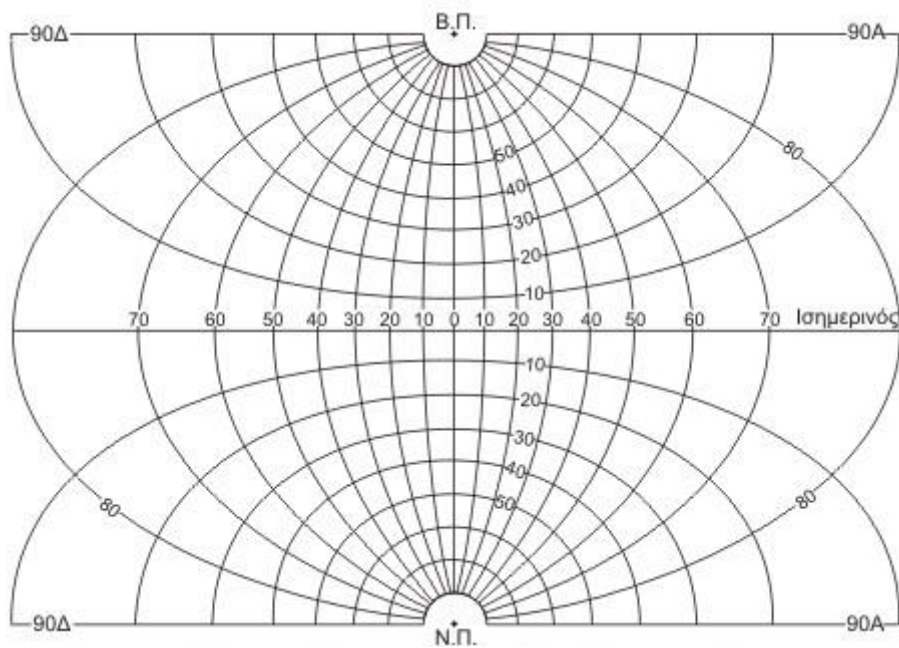

Εικόνα 4

Κύλινδρος

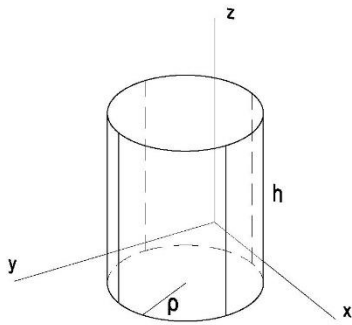

Εικόνα 5

Το στερεό που προκύπτει αν ένα ορθογώνιο περιστραφεί κατά 360° γύρω από τον κατακόρυφο άξονα συμμετρίας του.

Το εμβαδόν της παράπλευρης επιφάνειας ισούται με $2\pi rh$ και του κυκλικού δίσκου πr^2 , επομένως το συνολικό εμβαδόν του κυλίνδρου είναι $2\pi r(r + h)$.

Ο όγκος του κυλίνδρου είναι ίσος με $\pi r^2 h$.

Ανάπτυγμα κυλινδρικής επιφάνειας

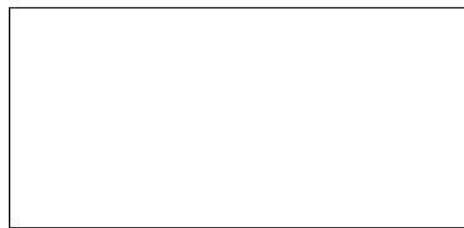

Εικόνα 6

Κώνος

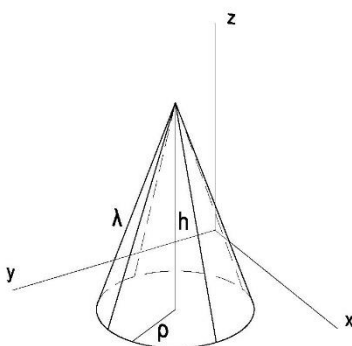

Εικόνα 7

Τα στερεά που προκύπτουν αν ένα λοξό ευθύγραμμο τμήμα περιστραφεί ως προς τον κατακόρυφο άξονα συμμετρίας του κατά 360° .

Το εμβαδόν της παράπλευρης επιφάνειας του κώνου είναι $\pi r l$ και του κυκλικού δίσκου βάσης πr^2 , άρα το ολικό εμβαδόν του κώνου είναι ίσο με $\pi r(r + l)$.

Ο όγκος του προκύπτει $\frac{\pi r^2 h}{3}$.

Ανάπτυγμα κωνικής επιφάνειας

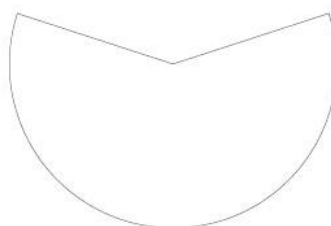

Εικόνα 8

Πυραμίδα

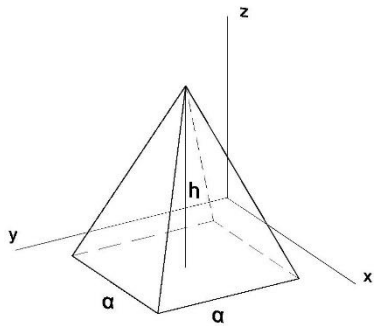

Εικόνα 9

Το στερεό που προκύπτει αν ενωθούν οι κορυφές ενός πολυγώνου (εδώ έστω τετράγωνο και ισόπλευρο τρίγωνο πλευράς α για βάση) με ένα σημείο εκτός του επιπέδου στο οποίο ανήκει το πολύγωνο.

Το εμβαδόν κάθε παράπλευρης επιφάνειας για τετραγωνική

βάση πλευράς α είναι $\frac{\alpha \cdot \sqrt{h^2 + \frac{\alpha^2}{4}}}{2}$, ενώ εκείνο της βάσης α^2 , επομένως το συνολικό εμβαδόν της είναι ίσο με

$$\alpha(\alpha + 2 \cdot \sqrt{h^2 + \frac{\alpha^2}{4}}).$$

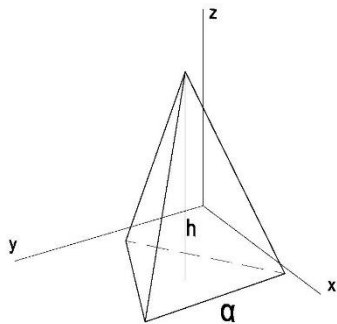

Εικόνα 10

Το εμβαδόν κάθε παράπλευρης επιφάνειας για πυραμίδα βάσης ισόπλευρου τριγώνου πλευράς α είναι $\frac{\alpha \cdot \sqrt{h^2 + \frac{\alpha^2}{12}}}{2}$, ενώ

εκείνο της βάσης $\frac{\sqrt{3}\alpha^2}{4}$, επομένως το συνολικό εμβαδόν της

είναι ίσο με $\frac{\alpha(\sqrt{3}\alpha + 6 \cdot \sqrt{h^2 + \frac{\alpha^2}{12}})}{4}$.

Ο όγκος της πυραμίδας ισούται με $\frac{hE_{\beta}}{3}$, όπου E_{β} το εμβαδόν της βάσης.

Αναπτύγματα πυραμίδας με τετραγωνική βάση

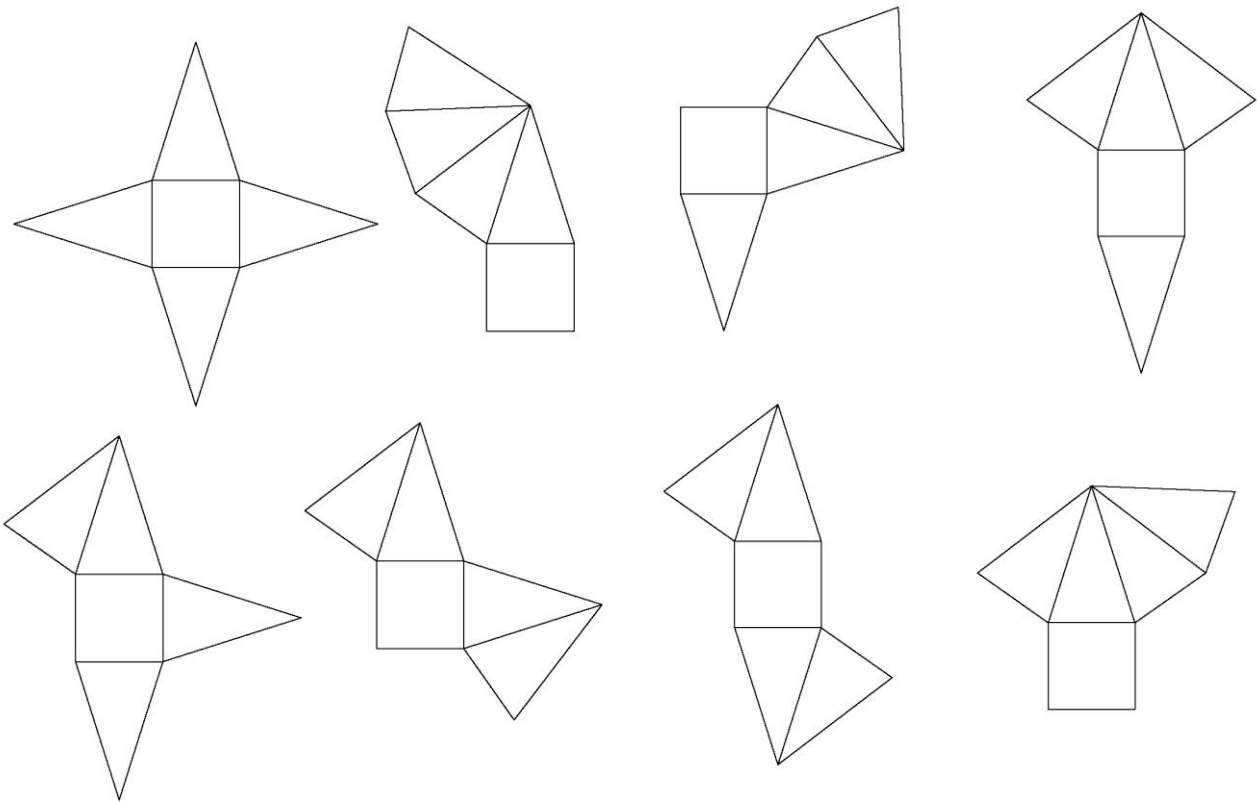

Εικόνα 11

Αναπτύγματα πυραμίδας με τριγωνική βάση

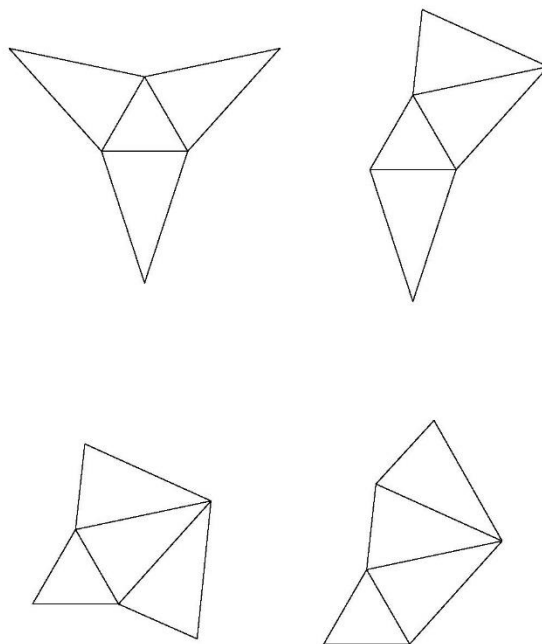

Εικόνα 12

Πυθαγόρας & Αρμονία

Η νόηση της Δύσης επηρεάστηκε σε σημαντικό βαθμό από την κληρονομιά του Πυθαγοριανισμού. Μετά την ακμή του ως σχολή (6^{ος} έως 4^{ος} αιώνας π.Χ.), τελικά συγχωνεύτηκε με τον Πλατωνισμό. Στην εποχή του Κικέρωνα και με την πλατωνική του, πλέον, μορφή πήρε ξανά ώθηση και απέκτησε την παλιά του αίγλη, πέρασε στον Μεσαίωνα μέσω της τετρακτύς του Βοήθιου και αναβίωσε ξανά κατά την Αναγέννηση.

Τα κατορθώματα του Πυθαγόρα στον τομέα της μουσικής είναι από τα πιο επιβεβαιωμένα μεταξύ όλων των επιτευγμάτων του. Εφηύρε τη μουσική, τυχαία, καθώς περνούσε έξω από ένα σιδηρουργείο, καθορίζοντας τις αναλογίες των μουσικών συμφωνιών. Περισσότερες πληροφορίες δίνει ο Νικόμαχος ο Γερασηνός, στο Αρμονικό Εγχειρίδιό του, στα μέσα του 2^{ου} αιώνα μ.Χ., περιγράφοντας το γεγονός (πρώτη σωζόμενη εκδοχή) όπως παρακάτω:

«Μια μέρα, ο Πυθαγόρας αναλογιζόταν αν θα ήταν δυνατόν να επινοηθεί ένα είδος υποβοήθησης για τα αυτιά, υγιή και μη, μέσω κάποιου οργάνου [...]. Όντας αφοσιωμένος σε αυτή του την σκέψη, περνώντας έξω από ένα σιδηρουργείο και, σαν από τη θεϊκή τύχη, από τα σφυριά που χτυπούσαν το σίδηρο στο αμόνι, άκουσε να βγαίνουν, συνδυαστικά, ήχοι, με τέλεια αρμονική εναλλαγή, εκτός από έναν και μόνο συνδυασμό, αναγνωρίζοντας σε αυτούς τους μεικτούς ήχους την αρμονία της οκτάβας, της πέμπτης και της τέταρτης. Ο συνδυασμός, τον οποίο θεώρησε ο Πυθαγόρας εντελώς δυσαρμονικό, αλλά κατά τα άλλα συμπληρωματικό της μεγαλύτερης εκ των δύο αρμονιών, αφορούσε στο διάστημα μεταξύ της τέταρτης και της πέμπτης. Κατενθουσιασμένος όπως ήταν, μπήκε τρέχοντας στο σιδηρουργείο και, ύστερα από μια σειρά πειραματισμών, διαπίστωσε ότι η διαφορά του ήχου ανέκλυπτε από το βάρος, και όχι από το σχήμα, των σφυριών, ούτε από τη δύναμη των χτυπημάτων, ούτε από τη μετατόπιση του σιδήρου που σφυρηλατούνταν. Αφού εξέτασε με προσοχή τα βάρη των σφυριών και τα χτυπήματα, τα οποία ήταν πανομοιότυπα, αναχώρησε για το σπίτι του.»²

Ο Νικόμαχος συνεχίζει να εξηγεί τον τρόπο με τον οποίο ο Πυθαγόρας επιβεβαίωσε την ανακάλυψή του, τεντώνοντας κορδόνια με τη χρήση συνημμένων βαρών, ίσων με εκείνα των τεσσάρων σφυριών (δηλαδή 6, 8, 9, 12) που αναρτήθηκαν από ένα σταθερό πάσσαλο, διαγώνια τοποθετημένο στους τοίχους του σπιτιού του. Στη συνέχεια, μετέφερε την ιδέα των σταθμισμένων χορδών σε χορδές κάτω από ανάλογες ποσότητες έντασης σε ένα "τελάρο τεντώματος χορδών" (Χορδότονον), και τελικά επέκτεινε τις δοκιμές του σε χτυπήματα πιάτων (κύμβαλα), σε αυλούς και σύριγγες, σε μονόχορδα και τριγωνικές άρπες και άλλα.

Αν ο Νικόμαχος είχε δοκιμάσει να εκτελέσει μόνος του τα πειράματα που περιγράφει, τα αποτελέσματα πολλών από αυτά θα του προκαλούσαν ανησυχία. Αρχικά, σφυριά διαφόρων βαρών που χτυπούν στο ίδιο αμόνι, παράγουν ήχους διαφορετικούς σε ένταση, αλλά όχι σε τόνο (οξύτητα). Ο τόνος εδώ καθορίζεται από το μέγεθος του άκμονα και όχι από το βάρος των σφυριών. Επιπλέον, με τις σταθμισμένες χορδές, ο τόνος είναι ανάλογος με την εφαρμοζόμενη ένταση όχι άμεσα, αλλά με την τετραγωνική της ρίζα. Για να παραχθεί μια οκτάβα, το βάρος στη συγκεκριμένη χορδή θα έπρεπε επομένως να τετραπλασιαστεί αντί να

² Flora R. Levin, "Nicomachus of Gerasa Manual of Harmonics: Translation and Commentary", (unpublished Ph.D. dissertation, Columbia University, 1967), 28-29 pages in *Indiana Theory Review* Vol. 6, No. 3 (SPRING, 1983), pp. 35-61 (27 pages) published by: Indiana University Press on behalf of the Department of Music Theory, Jacobs School of Music, Indiana University

διπλασιαστεί. Ο Κλαύδιος Πτολεμαίος, νεότερος σύγχρονος του Νικόμαχου, ήταν εκείνος που επεσήμανε τις ακουστικές ανακρίβειες στο έργο του Πυθαγόρα, όμως η επιστημονική εξέταση των ακουστικών ιδιοτήτων των σταθμισμένων χορδών έλαβε χώρα στις αρχές του 17^{ου} αιώνα.

Στην αρχαιότητα, οι Πυθαγόρειοι έλαβαν τον χαρακτηρισμό «μουσικοί θεωρητικοί» (Αρμονικοί) για να διαχωρίζονται από τους ερμηνευτές ή τους δασκάλους μουσικής. Ο Πλάτωνας, αναφερόμενος στους Πυθαγορείους με το όνομά τους σε κάθε σωζόμενο έργο του, δηλώνει ότι θεωρούσαν την αρμονία και την αστρονομία ως αδερφικές επιστήμες και ότι σπατάλησαν το χρόνο τους συγκρίνοντας ακουστικές αρμονίες με ήχους. Στον Φιλόλαο οφείλεται η ορολογία, ίσως και ο σωστός υπολογισμός, για τις λεπτομερέστερες διαιρέσεις του τόνου – αποτομή (χρωματικό ημιτόνιο), δίεση, διάσχιση, κόμμα (διαφορά μεταξύ αποτομής και λείμματος), σχίσμα - καθώς και τη διατονική διαίρεση του τετράχορδου σε δύο τόνους 9:8 και σε ένα λείμμα (διατονικό ημιτόνιο). Σημαντική υπήρξε και η συμβολή του Αρχύτα του Ταραντίνου του Μεταποντίου, σύγχρονου του Πλάτωνα και προεξέχοντος Πυθαγορείου μαθηματικού, πολιτικού και μουσικού θεωρητικού, στους υπολογισμούς του διαστήματος για τα χρωματικά και ενισχυτικά γένη, σε ακουστικές ανακαλύψεις, στη διατονική διαίρεση του τετράχορδου σε ένα τόνο 9:8, ένα 8:7 και ένα ημιτόνιο 28:27.

Επιπροσθέτως, οι Πυθαγόρειοι καλλιέργησαν την πρακτική της μουσικής για τη θεραπευτική αξία που προσέφερε. Ο Αριστόξενος, μαθητής του Αριστοτέλη, ο φημισμένος μουσικός που γνώριζε «τον τελευταίο των Πυθαγορείων», κατέθεσε ότι χρησιμοποίησαν τη μουσική για την καθαρότητα της ψυχής, όπως χρησιμοποιούσαν και τα φάρμακα για την καθαρότητα του σώματος.

Όπως ακριβώς το φημισμένο Πυθαγόρειο Θεώρημα, έτσι και οι μουσικές αναλογίες ήταν γνωστές στη Μέση Ανατολή πολύ πριν από τον 6^ο αιώνα π.Χ. Οι αρχαίοι Μεσοποτάμιοι, θέλοντας να επιδείξουν μία στοιχειώδη έννοια του ήθους, τις συσχετίστηκαν με τις εποχές (φθινόπωρο: 4:3, χειμώνας: 3:2, άνοιξη: 1:1, καλοκαίρι: 2:1).

Συμπερασματικά, οι γνώσεις, κατά το Μεσαίωνα και την Αναγέννηση, γύρω από το όνομα και το έργο του Πυθαγόρα βασίζονταν καθαρά στην αρχαία παράδοση. Λόγω της πρώιμης φήμης του ως ιδιοφυΐας και ημίθεου αλλά και της ενασχόλησης της Κοινωνίας του με τη μαγεία των αριθμών και τη θεωρία της μουσικής, ο μύθος της ανακάλυψης των μουσικών αναλογιών συνδέθηκε με το όνομά του περίπου τον 4^ο αιώνα π.Χ., θριαμβεύοντας μεταξύ των φημών και των δραστηριοτήτων των σύγχρονων θεωρητικών, που μπορεί να τον «αντιμάχονταν» περιστασιακά για να αποκτήσουν δόξα στο όνομά του.

Οι μουσικές αναλογίες μπορεί να μην ήταν Πυθαγόρεια ανακάλυψη, αλλά ο ίδιος ο Πυθαγόρας ανέδειξε τη σπουδαιότητά τους. Τα έμμεσα αποδεικτικά στοιχεία δείχνουν ότι οι επιμόριες αναλογίες ήταν καίριας σημασίας για την Κοινωνία, πολύ πέρα από την πρακτική τους χρήση. Ο στοχασμός αυτής της σημασίας οδήγησε στην μαθηματοποίηση του φυσικού κόσμου («τα όντα είναι αριθμοί»), μια από τις πιο επιδραστικές έννοιες στην ιστορία της νόησης.

2^ο ΚΕΦΑΛΑΙΟ: ΨΥΧΟΛΟΓΙΑ

Εξέλιξη

Ομοίως με την έναρξη της εξέλιξης της γεωμετρίας, ίσως και κάθε είδους εξέλιξης, από τότε που ο άνθρωπος άρχισε να σκέφτεται, ολοένα και περισσότερα ζητήματα ανέκυπταν. Εδώ, εννοούνται ερωτήματα σχετικά με τη συχνή αλλαγή διάθεσης, τον τρόπο συμπεριφοράς και την ικανότητα, ή μη, εξήγησης ορισμένων από τις πράξεις των ανθρώπων. Κάποια από αυτά είχαν «απαντηθεί» τότε, όμως οι απαντήσεις, στην πλειοψηφία τους, εξαρτιόνταν από κάποιο αίτιο, όπως για παράδειγμα το γέλιο ήταν αποτέλεσμα της χαράς ή το κλάμα από κάτι δυσάρεστο που είχε συμβεί. Ο Γάλλος φιλόσοφος Κοντ (Auguste Comte, 1798-1857) ανέπτυξε μία θεωρία πως οι εξηγήσεις εκείνες, οι οποίες πρότειναν ορισμένα αίτια, διακρίνονται από την σταδιακή αλληλουχία πνευματικών επιπέδων, από τα οποία το πρώτο ονομάστηκε θεολογικό, καθώς υπήρχε η πεποίθηση πως η αιτία πίσω από τα γεγονότα που λάμβαναν χώρα, τόσο σε περιβαλλοντικό επίπεδο (αλλαγές στη φύση όπως καταιγίδες, εκρήξεις ηφαιστειών κ.α.) όσο και τον ίδιο τον άνθρωπο ήταν ο Θεός. Δεν είναι λίγοι άλλωστε οι πολιτισμοί που επινόησαν υπερδύναμους Θεούς με ανθρώπινη, ή μη, μορφή αλλά ακόμα και ζώα ή αντικείμενα αποτελούσαν σύμβολα λατρείας.

Κατά τα αρχικά στάδια μελέτης της ανθρώπινης ψυχολογίας, δεν υπήρχε διαχωρισμός μεταξύ ανθρώπου και φύσης. Πιστεύονταν πως ο άνθρωπος αποτελούσε ξενιστή κάποιου είδους άυλης οντότητας, η οποία ήταν υπεύθυνη για όλα από το γεγονός ότι είναι ζωντανός, ότι μπορεί να νιώθει συναισθήματα, για τη σκέψη και την αντίληψή του. Βέβαια η θεώρηση εκείνη είχε πάρει προέκταση ακόμα και για οτιδήποτε στη φύση έμοιαζε να έχει ζωή ή κίνηση, όπως τα ζώα, τα φυτά ή το νερό στις λίμνες, με αποτέλεσμα να μην υπάρχει διάκριση όχι μόνο μεταξύ ανθρώπου και φύσης, αλλά μεταξύ έμψυχων και άψυχων.

Η επιστήμη στο δυτικό πολιτισμό άρχισε, σύμφωνα με αρκετούς ιστορικούς, όταν πλέον οι απαντήσεις σταμάτησαν να στοχεύουν το Θεό και στράφηκαν για την ζητούμενη αιτιακή εξήγηση στο περιβάλλον. Πέντε είναι οι κατηγορίες των αιτιακών εκείνων εξηγήσεων, οι οποίες σχετίζονταν με τη δραστηριότητα του ανθρώπου:

1. Φυσιοκρατικός προσανατολισμός (6^{ος} αιώνας π.Χ.): με πρεσβευτές του τους Ίωνες φυσικούς φιλοσόφους Ηράκλειτο, Δημόκριτο και Παρμενίδη έψαχνε για την πρώτη αρχή σε κάποιο φυσικό στοιχείο.
2. Μαθηματικός προσανατολισμός (6^{ος} αιώνας π.Χ.): με εκπρόσωπό του τον Πυθαγόρα θεωρούσε πως η πρώτη εκείνη αρχή μπορούσε να βρεθεί στην δομή των μαθηματικών σχέσεων.
3. Βιολογικός προσανατολισμός (5^{ος} αιώνας π.Χ.): οικοδομήθηκε από τους Αλκμέονα, Εμπεδοκλή και Ιπποκράτη και ισχυριζόταν πως η βάση της ζωής βρίσκεται στη φυσιολογία του σώματος
4. Λειτουργικός προσανατολισμός (5^{ος} αιώνας π.Χ.): πρεσβευόταν από τους Σοφιστές (Πρωταγόρας, Γοργίας κ.α.) και μέσω μίας εκλεκτικιστικής τάσης δε δεχόταν πως έχει αξία αυτού του είδους η αναζήτηση, μιας πρωταρχής της ζωής, παρά μόνο η παρατήρησή της όπως ήταν.
5. Ανθρωποκεντρικός προσανατολισμός (5^{ος} αιώνας π.Χ.): εκπροσωπούνταν από τους Σωκράτη και Αναξαγόρα, οι οποίοι έχοντας σαφώς αντίθετη κατεύθυνση με τους Σοφιστές, προωθούσαν την άποψη πως ο άνθρωπος ορίζεται από την πνευματική ψυχή, η οποία ήταν υπεύθυνη για τις συνειδητές αποφάσεις, τους συλλογισμούς και

τις κρίσεις και κατείχε κεντρικό ρόλο στις μετέπειτα ερμηνείες των Αριστοτέλη και Πλάτωνα.

Οι σημαντικότερες, μεν, προσεγγίσεις του ρωμαϊκού πνευματικού πολιτισμού, διαφορετικές δε μεταξύ τους, ο οποίος είχε επηρεαστεί σε μεγάλο βαθμό από τις ελληνικές σκέψεις, ήταν εκείνες των Στωικών (500-200 π.Χ.) και των Επικούρειων (50 π.Χ. – 100 μ.Χ.). Οι μεν Στωικοί, όντες επιφυλακτικοί προς κάθε τι νέο, είχαν την αντίληψη πως ο άνθρωπος όφειλε να εναρμονίζεται πλήρως με τη φύση του και το σύμπαν και πως κατ' αυτόν τον τρόπο θα ζούσε μία ενάρετη ζωή. Οι δε Επικούρειοι, θεωρούσαν πως η απόλυτη ψυχική ηρεμία έρχεται με τον ποιοτικότερο συνδυασμό ηδονής και πόνου, όταν ο τελευταίος βέβαια δρα ευεργετικά μέσα στον άνθρωπο. Επίσης, η περί ζωής ερμηνείες του Πλάτωνα, με κεντρικό άξονα την ψυχή και εκπρόσωπο τον Πλωτίνο, εμφανίζονται ξανά (Νεοπλατωνισμός) και κυριαρχούν κατά τα πρώτα χρόνια του χριστιανισμού.

Στην αέναη αναζήτηση της σχέσης σώματος-νου, δύο τάσεις ενέπνευσαν τους νεότερους μελετητές, η μεθοδολογική και η ορθολογιστική. Η πρώτη, η οποία και αποτελεί και το απαύγασμα του εμπειρισμού, στοιχειοθετήθηκε από τη ρηξικέλευθη γνώση της επιστήμης του Φρ. Βάκωνα (Francis Bacon, 1561-1626), του Γαλιλαίου (Galileo Galilei, 1564-1642), του Κέπλερ (Johannes Kepler, 1571-1630) και του Νεύτωνα (Sir Isaac Newton, 1643-1727), οι οποίοι βασίστηκαν στην επισταμένη παρατήρηση και ποσοτικοποίηση φαινομένων. Στον αντίποδα της σχολής των Σχολαστικών, κατέληγαν συμπερασματικά από συγκεκριμένες παρατηρήσεις σε επιφυλακτικές τεκμηριώσεις αυτών των φαινομένων. Η δεύτερη τάση, η οποία καθίσταται και πιο θεωρητική, εξέταζε περισσότερο φιλοσοφικά την απαρχή της ανθρώπινης φύσης. Κατά τον Σπινόζα (Baruch Spinoza, 1632-1677), ο νους και το σώμα καθίστανται ως εκφράσεις της ανθρώπινης προσωπικότητας, η οποία, παρά την αδιαμφισβήτητη μοναδικότητα της, υπερνικάται από τους νόμους της φύσης. Ο Καρτέσιος (Rene Descartes, 1596-1650) επίσης πρέσβευε ότι απαρχή όλων είναι η αυτοσυνείδηση της ιδέας και κατ' επέκταση οποιαδήποτε επίκτητη γνώση προέρχεται από τον αναλογισμό. Υπό αυτή την έννοια, διαχωρίζει την ψυχολογία από την φυσιολογία στη σχέση σώματος-νου. Η συγκεκριμένη θεωρία του Καρτέσιου εξελίχθηκε πιο εκτεταμένα από Γάλλους και Βρετανούς μελετητές, ενώ η θεωρία του Σπινόζα από Γερμανούς ακόλουθους του.

Η λογοτεχνία και οι επιστήμες γνώρισαν αλματώδη άνθηση κατά τον 17ο και 18ο αιώνα. Ο Λαγκράνζ (Joseph-Louis Lagrange, 1736-1813), ο Λαπλάς (Pierre-Simon Laplace, 1749-1827) και ο Λαβουαζιέ (Antoine Lavoisier, 1743-1794) που θεωρούνται πατέρες των σύγχρονων φυσικών επιστημών (χημεία, φυσική, βιολογία) αφού έθεσαν τις μαθηματικές και εμπειρικές βάσεις στις επιστήμες αυτές, επαναπροσδιόρισαν τη διατύπωση του Καρτέσιου συνυπολογίζοντας όμως και τον ρόλο των αισθήσεων. Στην εξέλιξη αυτού, ο Κοντιγιάκ (Etienne Bonnot de Condillac, 1714-1780), ο Μποννέ (Charles Bonnet, 1720-1793) και ο Λα Μετρί (Julien Offray de la Mettrie, 1709-1751) εξέτασαν την παραλληλία των νοητικών λειτουργιών με τα εξωτερικά ερεθίσματα για να αποδείξουν τις φυσιολογικές αντιδράσεις των αισθήσεων. Τοιουτοτρόπως, απέδειξαν την άρρηκτη σχέση της ψυχολογίας με τη λειτουργία των αισθήσεων. Οι Ελβέτιος (Claude Adrien Helvetius, 1715-1771) και Καμπανί (Pierre Jean Georges Cabanis, 1757-1808), παρά την αποδοχή του σημαντικού ρόλου των αισθήσεων, υιοθέτησαν μια πιο μετριοπαθής προσέγγιση συνυπολογίζοντας και τη μεσολάβηση του “εγώ” στο αποτέλεσμα της ψυχολογίας. Από την άλλη, ο Μπιράν (Francois-Pierre-Goumier de Biran, 1766-1824) εισηγήθηκε τη συνολική αντίληψη της ατομικότητας ως υπόβαθρο της συνείδησης με αποτέλεσμα τη βούληση του κάθε ανθρώπου, αποβάλλοντας έτσι την αισθησιαρχία των προηγούμενων. Απεναντίας ο Κοντ, παρότι πρέσβευε τη

χρηστικότητα της αντικειμενικής παρατήρησης συμβάλλοντας έτσι στην ψυχολογία, πίστευε ότι το άτομο θα έπρεπε να γίνεται αντικείμενο μελέτης από τη φυσιολογία και τις αντιδράσεις του εντός μιας ομάδας, ανάγοντας έτσι τη μελέτη αυτή στην επιστήμη της κοινωνιολογίας. Κατά συνέπεια, δεν κατέστη δυνατή η κατοχύρωση της ψυχολογίας ως επιστημονικός κλάδος από τους συνεχιστές του Καρτέσιου στη Γαλλία κατά τον 17^ο και 18^ο αιώνα.

Η Βρετανία του 17^{ου} και 18^{ου} αιώνα υπήρξε προσφυής τόπος για την πρόοδο των φυσικών επιστημών και της φιλοσοφίας λόγω της αισθητής ελευθερίας για την εποχή και λόγω της πολιτικής σταθερότητας. Η πεμπτουσία της σχολής των Βρετανών έγκειται στον εμπειρισμό με τη μεσολάβηση των αισθήσεων. Το κυριότερο μέσο της συγκεκριμένης διαδικασίας για την κατάκτηση της γνώσης ήταν ο συνειρμός. Ο Χομπς (Thomas Hobbes, 1588-1679) έθεσε τις βάσεις για τον Βρετανικό εμπειρισμό και στην πορεία ο Λοκ (John Locke, 1632-1704) τον θεμελίωσε και θεωρητικώς, καθιστώντας έτσι επιβεβλημένη την ουσία της εννοιοκατασκευής, χωρίς να παραβλέπει την απόλυτη χρησιμότητα των αισθήσεων. Ο Μπέρκλυ (George Berkeley, 1685-1753), ο Χιουμ (David Hume, 1711-1776) και ο Χάρτλυ (David Hartley, 1705-1757) υπήρξαν πιο δύσπιστοι για το ρόλο της πραγματικότητας, της ύλης και του νου, γεγονός που θα μπορούσε να καταστήσει ατελέσφορο το Βρετανικό κίνημα, όπως το αντίστοιχο Γαλλικό, με την προσκόλλησή του στην αισθησιαρχία. Επιπλέον, ο Τζέιμς Μιλ (James Mill, 1773-1836) στοιχειοθέτησε τον συνειρμό ως νοητική σύνθεση, αν και κατάφερε να μείνει ανεπηρέαστος από την επίδραση του ωφελισμού. Τουναντίον, με μια πιο δεκτική ματιά και διαβλέποντας πιο πολυδιάστατα ψυχολογικά φαινόμενα, οι Σκωτσέζοι συγγραφείς επανέθεσαν τον εμπειρισμό σε ένα πιο διαλλακτικό και ανοιχτόμυαλο φάσμα. Αρκετά χρόνια μετά, ο Τζον Στιούαρτ Μιλ (John Stuart Mill, 1806-1873), παρότι αποδεχόμενος τις επιστημονικές συμπερασματικές μεθόδους, ανέπτυξε τον εμπειρισμό ακολουθώντας ένα ψυχολογικό πρότυπο που καθιστούσε τις νοητικές λειτουργίες και τις φυσιολογικές διεργασίες συμπληρωματικές και ταυτόχρονα απαραίτητες για ψυχολογική έρευνα. Επομένως, από την εμβάθυνση στη Βρετανική φιλοσοφία, διαφαίνεται καθαρά η αναγκαιότητα της μελέτης της ψυχολογίας ήδη από το 19^ο αιώνα.

Τα γερμανικά πανεπιστήμια βρίσκονταν σε αρκετά καλή οικονομική κατάσταση κατά τους 17^ο και 18^ο αιώνες και αποτέλεσαν βασικά σημεία θαυμαστών επιτευγμάτων για το Δυτικό πολιτισμό. Οι μελέτες σχετικά με την δραστηριότητα του νου ήταν ο λόγος για τη σταθερή βελτίωση και τη θετική εξέλιξη των φιλοσόφων της χώρας πάνω στα θέματα της ψυχολογίας. Ο Λάιμπνιτς (Gottfried Wilhelm von Leibniz, 1646-1716), υπερασπιζόμενος τη νοητική ενεργητικότητα, σε αντίθεση με τη βρετανική σκέψη, κατέληξε πως για να παράγεται εμπειρία θα έπρεπε οι αισθητηριακές οδοί να (δια)πλάθονται με συγκεκριμένο τρόπο. Ο Καντ (Immanuel Kant, 1724-1804), εξελίσσοντας αργότερα και με περισσότερη λεπτομέρεια το ρασιοναλισμό του Βολφ (Christian von Wolff, 1679-1754), πρότεινε μία δομή του νου τέτοια, που αποτελούνται από πολλές απλούστερες δομές, θεμελιωμένη σε κατηγορίες που επέβαλλαν μία λογική σειρά και οργάνωση στο περιβάλλον, περιγράφοντας τον καθαρό λόγο* ως την έμφυτη, χωροχρονικά, διαμόρφωση αντιλήψεων. Η ψυχολογία υποδέχτηκε τεράστιο πλήθος μοντέλων, τα οποία είχαν προταθεί από τους Λότζε (Rudolf Hermann Lotze, 1817-1881), Μπένεκε (Friedrich Eduard Beneke, 1798-1854) και Χέρμπαρτ (Johann Friedrich Herbart, 1776-1841), οι οποίοι επεξεργάστηκαν τις παραπάνω θεωρητικές διατυπώσεις. Οι Σοπενχάουερ (Arthur Schopenhauer, 1788-1860) και φον Χάρτμαν (Eduard von Hartmann, 1842-1906) επέκτειναν τις σκέψεις του Καντ περί του ασυνείδητου και του ανταγωνισμού μεταξύ των λειτουργιών της βούλησης. Γενικά, παρόλο που από τη Γερμανία

τα μοντέλα και οι προτάσεις ήταν πολλές, ένα ήταν εκείνο που συγκροτούσε την ενότητα: η σταθερή αφοσίωση και επιμονή στην ενεργητικότητα του νου.

Προκειμένου να διασαφηνιστεί η πορεία της ψυχολογίας από το 17^ο έως και το 19^ο αιώνα αλλά και να οργανωθεί η πληθώρα των διαφορετικών απόψεων μεταξύ Βρετανών, Γάλλων και Γερμανών φιλοσόφων, δημιουργήθηκαν οι παρακάτω χρονο-θεωρητικοί πίνακες, με τα ονόματα 25 εξ αυτών.

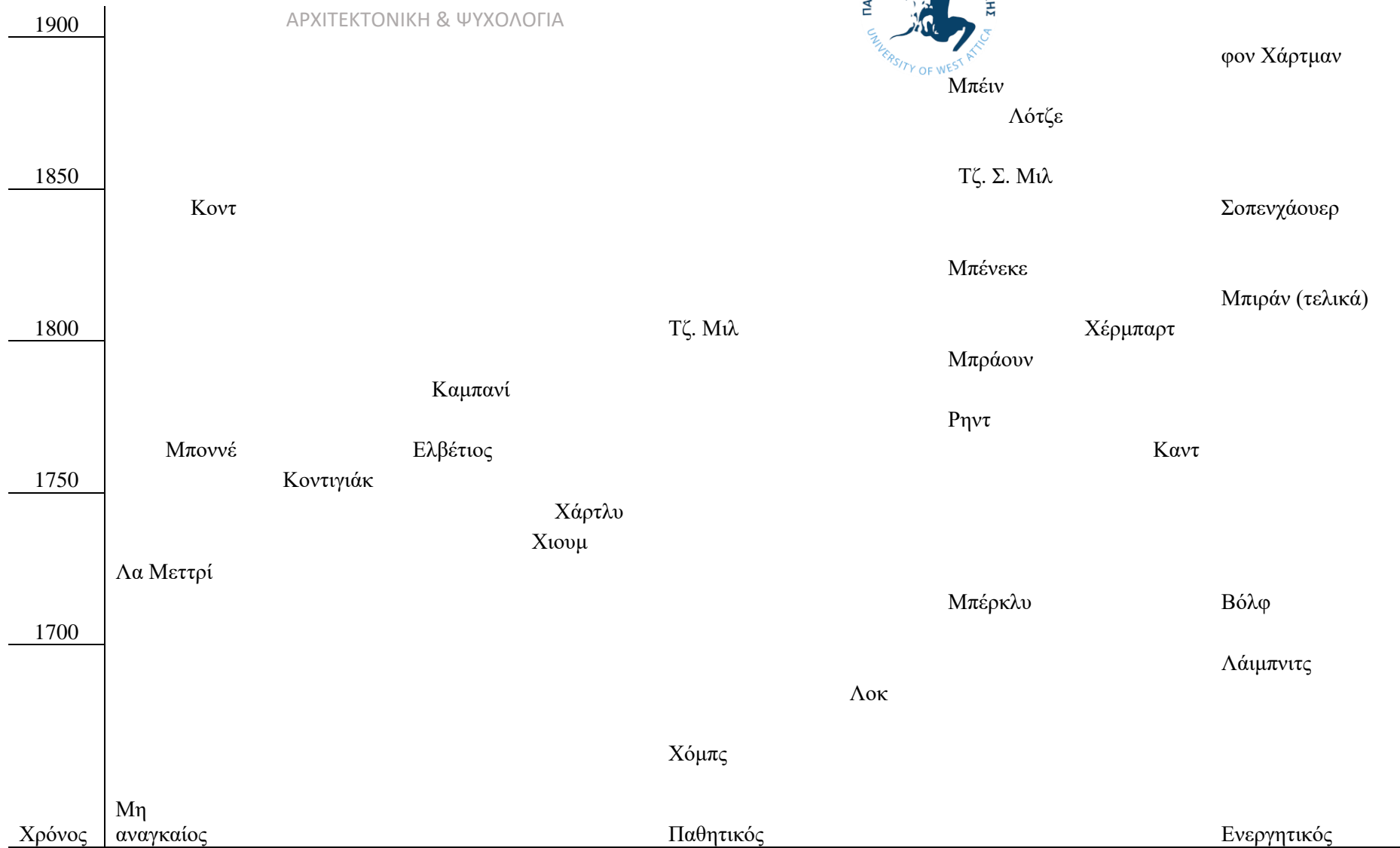

Ο ΝΟΥΣ ΩΣ

Η διάσταση της νοητικής ενεργητικότητας: Θεωρήσεις Βρετανών, Γάλλων και Γερμανών φιλοσόφων των 17^{ου}, 18^{ου} & 19^{ου} αιώνων.



Η ΠΡΟΕΛΕΥΣΗ ΤΗΣ ΓΝΩΣΗΣ

Η πηγή της γνώσης: Θεωρήσεις Βρετανών, Γάλλων και Γερμανών φιλοσόφων των 17^{ου}, 18^{ου} & 19^{ου} αιώνων.



ΣΧΗΜΑΤΙΣΜΟΣ ΙΔΕΑΣ

Η διάσταση του σχηματισμού ιδεών: Θεωρήσεις Βρετανών, Γάλλων και Γερμανών φιλοσόφων των 17^{ου}, 18^{ου} & 19^{ου} αιώνων.



1900								
1850	Κοντ					Μπέιν	Λότζε	φον Χάρτμαν
1800	Μποννέ	Κοντιγιάκ	Τζ. Μιλ	Καμπαλί		Τζ. Σ. Μιλ	Μπράουν	Σοπενχάουερ Μπένεκε Χέρμπαρτ
1750	Λα Μετρί	Χάρτλο Χιουμ	Ελβέτιος				Ρηντ	Μπιράν (τελικά) Καντ
1700							Μπέρκλυ	Βολφ
							Λοκ	Λάμπνιτς
							Χομπς	
Χρόνος	Μονιστικός υλισμός							Δυϊστικές διεργασίες

ΑΞΙΟΛΟΓΗΣΗ ΑΝΤΙΛΗΨΕΩΝ ΠΕΡΙ ΜΟΝΙΣΜΟΥ-ΔΥΪΣΜΟΥ

Η διάσταση του μονισμού & δυισμού: Θεωρήσεις Βρετανών, Γάλλων και Γερμανών φιλοσόφων των 17^{ου}, 18^{ου} & 19^{ου} αιώνων.

Η επιστήμη της ψυχολογίας υπήρξε αναμφίβολα απότοκος των φυσικών επιστημών και της φιλοσοφίας. Κατά τον 19^ο αιώνα, τρία ήταν τα κινήματα των δύο επιστημών αυτών που συντέλεσαν στη σύλληψη των ιδεών της ψυχολογίας. Ο κλάδος της φυσιολογίας αναπτύχθηκε προσδίδοντας στην επιστήμη νέα δεδομένα ως προς την κατανόηση του νευρικού συστήματος. Οι Μπελ (Charles Bell, 1774-1842) και Μαζεντί (Francois Magedie, 1783-1855) ανίχνευσαν τις ειδικές λειτουργίες των νευρικών ινών. Με αρωγό την εντύπωση του Μύλλερ (Johannes Muller, 1801-1858) στη νευρική αγωγιμότητα, οι Ντου Μπουά-Ραιμόν (Emil Du Bois-Reymond, 1818-1896) και Χέλμχολτς (Ludwig Hermann von Helmholtz, 1821-1894) εντόπισαν τη φύση της νευρικής ώσης. Με τη συμβολή της φρενολογίας του Γκαλ και συγκεκριμένα τον εντοπισμό των εγκεφαλικών λειτουργιών μέσω της νευροανατομίας και της ιστολογίας και την ολοκλήρωση των μελετών αυτών από τον Φλουράν (Pierre Flourens, 1794-1867) και τον Σέρρινγκτον (Charles S. Sherrington, 1857-1952), οι νευροεπιστήμες γνώρισαν πρωτοφανή πρόοδο. Παράλληλα η άνθιση της επιστήμης της φυσικής, με τη μελέτη των αισθήσεων και συγκεκριμένα των αισθητηριακών εργασιών από τους Γιανγκ (Thomas Young, 1773-1829), Χέλμχολτς και Μύλλερ υπήρξε πρωτόγνωρη. Ο ανατόμος και φυσιολόγος Πούρκινιε (Jan Evangelista Purkinje, 1787-1869) επίσης τεκμηρίωσε την μεθοδολογική αρτιότητα της υποκειμενικής αισθητηριακής διεργασίας.

Κατά την ίδια περίοδο, η ψυχοφυσική υπήρξε επίσης έρεισμα της μοντέρνας ψυχολογίας, παρότι διέφερε από την αισθητηριακή φυσιολογία διότι δεν συσχέτιζε την αισθητηριακή εμπειρία με τη φυσική και την φυσιολογία. Αρχικά από τον Βέμπερ (Ernst Heinrich Weber, 1795-1878) και εκτενέστερα από τον Φέχνερ (Gustav Theodor Fechner, 1801-1887), στοιχειοθετήθηκε η πιο επιστημονική προσέγγιση των αισθητηριακών και αντιληπτικών εμπειριών, προ που δεν απαντάτε στις φυσικές επιστήμες. Με πειράματα πλέον, ο Χέλμχολτς εκπόνησε το δόγμα του περί ασύνειδων συναγωγών κατά την αντίληψη, κάτι που με σαφήνεια δομεί μια εννοιοκατασκευή νοητικού χαρακτήρα.

Η θεωρία της εξέλιξης του Δαρβίνου (Charles Darwin, 1809-1882) μέσω της φυσικής επιλογής υπήρξε ο ακρογωνιαίος λίθος του τρίτου κινήματος. Όπως και κατά τον Κοπέρνικο ενισχύεται η πεποίθηση της σημαντικότητας του επιστημονικού εμπειρισμού σε σχέση με την ανεργμάτιστη αναζήτηση της γνώσης. Κατά συνέπεια, ο Σπένσερ (Herbert Spencer, 1820-1903), συναρμολογώντας τη νόηση του Δαρβίνου, τεκμηρίωσε την εξελικτική συνειρμική προσέγγιση και ο Γκόλτον (Francis Galton, 1822-1911) δημιούργησε τα τεστ, της νοητικές δοκιμασίες δηλαδή, στην ανάλυση των ατομικών διαφορών. Η αναμφίβολη επικράτηση της εμπειρικής επιστήμης καταδεικνύεται εμφανώς και στα τρία αυτά κινήματα του 19^{ου} αιώνα, τα οποία αποτελούν την απαρχή της ψυχολογικής έρευνας.

Κατά τη δεκαετία του 1870 στη Γερμανία, η ψυχολογία αναγνωρίζεται πλέον ως επιστήμη. Οι καινοτόμες μέθοδοι και μοντέλα της ψυχολογίας κατέστησαν επιβεβλημένη την αναγνώριση αυτή, κατόπιν των αναζητήσεων της ενεργητικότητας του νου και της εφαρμογής τους. Μια εφαρμογή, με κύριους υπερασπιστές τους Βουντ (Wilhelm Maximilian Wundt, 1832-1920) και Τίτσενερ (Edward Bradford Titchener, 1867-1927), υπήρξε η επονομαζόμενη δομική ψυχολογία ή ψυχολογία περιεχομένων, η οποία βασιζόταν στη μελέτη της αισθητηριακής φυσιολογίας και ψυχοφυσικής. Η μέθοδος της ενδοσκόπησης αναδεικνύεται, κατ' επέκταση της πειραματικής στοιχειοθέτησης των ευρημάτων της άμεσης εμπειρίας. Τα στοιχεία αισθητηριακής προέλευσης αποτελούν πλέον τη βάση της συνειδητότητας. Λόγω όμως των μελετών μικρής κλίμακας αλλά και της αμφισβητούμενης μεθοδολογίας της, η δομική ψυχολογία δεν κατάφερε να θέσει το πλαίσιο αναγνώρισης της νέας αυτής επιστήμης. Πέραν τούτου, συντέλεσε ισχυρός παράγων αναγνώρισης της

ψυχολογίας ως νέος επιστημονικός κλάδος. Φιλόσοφοι όπως οι Μύλλερ, Χέρινγκ (Karl Ewald Konstantin Hering, 1834-1918) και Έμπινγκχαους (Hermann Ebbinghaus, 1850-1909) εξέλιξαν τη δομική ψυχολογία σε ποιο εξεζητημένες ψυχολογικές ατραπούς και επιπροσθέτως, οι Μαχ (Ernst Waldfried Josef Mach, 1838-1916) και Αβενάριους (Richard Ludwig Avenarius, 1843-1896) τεκμηρίωσαν ότι η ψυχολογία υποχρεούται τον ενστερνισμό της προσέγγισης των φυσικών επιστημών.

Μία διαφορετική οπτική, που αναφέρεται ως μοντέλο των επιστημών του ανθρώπου, διατείνεται την μη αναγκαιότητα των πειραμάτων αλλά κυρίως μεθόδων εμπειρικά καθορισμένων από την παρατήρηση. Ακολουθώντας αυτό το μοτίβο, η πραξιακή ψυχολογία του Μπρεντάνο (Franz Clemens Brentano, 1838-1917) έγκειται στην διερεύνηση των ψυχολογικών γεγονότων, όπως αυτά επηρεάζονται από το περιβάλλον και τη συνείδηση. Η φαινομενολογική αυτή άποψη διάνοιξε νέους δρόμους της ψυχολογίας ώστε να γίνουν δεκτές αρκετές ψυχολογικές μεθοδολογίες. Οι Στουμπφ (Carl Stumpf, 1848-1936) και Κούλπε (Oswald Kulpe, 1862-1915), ακολουθώντας τις φιλοσοφικές αντιρρήσεις των μεθόδων των φυσικών επιστημών από τους Ντίλταϊ (Wilhelm Dilthey, 1833-1911) και Μπερζόν (Henri-Louis Bergson, 1859-1941), δημιούργησαν ένα έργο που συνίσταται στο μοντέλο των επιστημών του ανθρώπου. Παρόλα αυτά, δεν κατάφεραν να δομήσουν μια αδιάσειστη θεωρία που θα μπορούσε να αντιταχθεί στη δομική ψυχολογία, αν και οι επικείμενες εξελίξεις στην ψυχολογία εδραίωσαν σταθερές εναλλακτικές προτάσεις. Η «θεμελίωση» της σύγχρονης ψυχολογίας δεν αποτέλεσε εύκολο έργο. Κανένας λοιπόν εκ των Βουντ και Μπρεντάνο δεν κατάφερε να εδραιώσει ένα διαχρονικό θεωρητικό πλαίσιο. Παρέμεινε ως κληροδότημα αλλά και καθήκον για τους επιγόνους των Γερμανών αυτών φιλοσόφων να ορίσουν το αντικείμενο της ψυχολογίας, το φάσμα μελετών της αλλά και τη μέθοδό της.

ΨΥΧΑΝΑΛΥΣΗ

Γενικά

Με ιδρυτή τον Ζίγκμουντ Φρόυντ (Sigmund Freud, 1856-1939), το κίνημα αυτό, αν και έχοντας ελάχιστα κοινά σημεία με κάθε άλλη ψυχολογική διατύπωση της εποχής, δε διέφερε σε τίποτα από τη γερμανική σκέψη περί ενεργητικότητας του νου. Ο Φρόυντ, όντας επιστήμονας (ιατρός), παράβλεπε ηθελημένα και είχε κάθετη στάση προς οποιαδήποτε κριτική, η οποία αφορούσε στο μοντέλο του και, εντέλει, η ψυχανάλυση, παρόλο που δημιουργήθηκε ως αποτέλεσμα κλινικής πράξης και όχι με βάση ακαδημαϊκών κανόνων έρευνας, κατάφερε να έχει το μεγαλύτερο αντίκτυπο σε σχέση με τα υπόλοιπα ψυχολογικά συστήματα του Δυτικού πολιτισμού, πρεσβεύοντας πως η προσωπικότητα είναι δυνατόν να εξηγηθεί με τη νοητική ενεργητικότητα.

Τα θεμέλια

Σε αντίθεση με τον εμπειρισμό της Βρετανίας και την αισθησιарχία της Γαλλίας, η Γερμανία, για τρεις αιώνες (17^ο με 19^ο) υπερασπιζόταν την ενεργητικότητα του νου, με τους Λάιμπνιτς και Καντ να ηγούνται της ατομικής ψυχολογίας. Η ψυχανάλυση, έχοντας οικοδομηθεί αποκλειστικά στο μοντέλο της νοητικής ενεργητικότητας, δε συμφωνούσε με αρκετά σημεία του εμπειρισμού της Γκεστάλτ ψυχολογίας. Ο Φρόυντ, εκτός από τους Λάιμπνιτς και Καντ, συμμεριζόταν αλλά και επέκτεινε τις διδασκαλίες φιλοσόφων όπως οι Σοπενχάουερ και Χάρτμαν, αναπτύσσοντας έτσι αρχές σχετικές με τα κίνητρα, τόσο σε συνειδητό όσο και σε ασυνείδητο επίπεδο.

Ψυχικές αποκλίσεις

Η αντιμετώπιση εκείνων που ήταν «διαφορετικοί» από τους «κοινωνικά αποδεκτούς» αποτελούσε ένα φαινόμενο για αρκετό καιρό. Οι άνθρωποι που είχαν κάποια ψυχική ασθένεια, με αποτέλεσμα να εμφανίζουν συμπεριφορά η οποία παρέκκλιε από τις κοινωνικές νόρμες, συχνά αντιμετωπιζόνταν ως εγκληματίες, προδότες, δαιμονισμένοι, ή ακόμα κατηγορούνταν για μαγεία. Με τις προσπάθειες και την επιμονή του Φρόυντ για την εξέλιξη και βελτίωση των θεραπευτικών μεθόδων για εκείνους που εμφάνιζαν ψυχικές ή και συμπεριφοριστικές αποκλίσεις, η ψυχιατρική έγινε αποδεκτή από την ιατρική, ως κλάδος με ειδίκευση την ψυχοπαθολογία.

Δύο προσωπικότητες συντέλεσαν ώστε να βελτιωθούν οι συνθήκες της θεραπευτικής αντιμετώπισης των ασθενών των ψυχιατρικών ιδρυμάτων και των φυλακών σε Γαλλία και Αμερική. Ο Πινέλ (Philippe Pinel, 1748-1826) και η Ντιξ (Dorothea Dix, 1802-1887), αντίστοιχα, κατάφεραν να διορθώσουν κατά πολύ όχι μόνο τις συνθήκες, αλλά και τον τρόπο με τον οποίο αντιμετωπιζόνταν οι ασθενείς κατά την παραμονή τους στα ιδρύματα, χωρίς όμως, οι συγκεκριμένες τροποποιήσεις, να αφορούν στις ίδιες τις θεραπευτικές μεθόδους.

Το παραπάνω ζήτημα μελέτησαν και κατάφεραν να επιλύσουν τρεις Γάλλοι ιατροί, των οποίων κοινό γνώρισμα ήταν η θεραπεία με τη μέθοδο της ύπνωσης: μία τεχνική που εντέλει εξελίχθηκε από τον Φρόυντ. Ο Σαρκό (Jean Martin Charcot, 1825-1893) αντιμετώπιζε, με τη διαδικασία της ύπνωσης, τους ασθενείς που εμφάνιζαν συμπτώματα υστερίας, χρησιμοποιώντας την ως μέσο διερεύνησης των συναισθηματικών προβλημάτων τους. Ο Μπερναϊ (Hippolyte Bernheim, 1837-1919) χρησιμοποίησε την υφέρπουσα υποβολή ύπνωσης, έχοντας επεκτείνει την υπνωτική θεραπεία, με τρόπο τέτοιο, ώστε να μπορεί επιβάλλει τροποποιήσεις στη θέληση και την επιθυμία των ασθενών. Ο Ζανέ (Pierre Janet, 1859-1947), έχοντας μαθητεύσει υπό την επίβλεψη του Σαρκό, εφάρμοσε την ύπνωση για να

θεραπεύσει τη βάση της υστερίας, η οποία πίστευε πως βρίσκεται στη συναισθηματική σύγκρουση αντίθετων δυνάμεων.

Ζίγκμουντ Φρόντ – Βιογραφία

Ο Φρόντ γεννήθηκε το Μάιο του 1856 στο Φράιμπουργκ της επαρχιακής Μοραβίας (σημερινή Τσεχία) και ήταν το μεγαλύτερο παιδί της πολύτεκνης οικογένειας ενός οικονομικά αδύναμου εμπόρου υφασμάτων. Εξαιτίας οικονομικών παραγόντων, η οικογένεια μετανάστευε και εντελει εγκαταστάθηκε στη Βιέννη. Τα έντονα ενδιαφέροντα και οι ενασχολήσεις του Φρόντ δεν άργησαν να έρθουν στην επιφάνεια, με αποτέλεσμα οι γονείς του να έχουν μία ιδιαίτερη και διαφορετική συμπεριφορά απέναντί του, σε σχέση με τα υπόλοιπα παιδιά της οικογένειας.

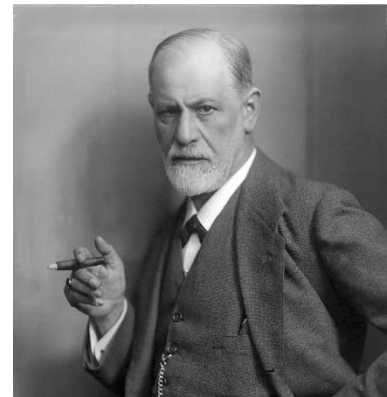

Εικόνα 13
Sigmund Freud, 1856-1939

Ο Φρόντ, όντας Εβραίος στην καταγωγή, εκείνη την εποχή δεν είχε τις ευκαιρίες που θα ήθελε, μιας και ο περιορισμός της έκφρασης και η όλη εχθρότητα προς τη «φυλή» αυτή ήταν κάθε άλλο παρά θεμιτή. Για αυτό το λόγο, οι μόνες επιλογές επαγγελματικής εξέλιξης που του επιτρέπονταν ήταν τα επαγγέλματα εκείνα του δικηγόρου και του ιατρού. Αφού είχε εντυπωσιαστεί όταν διάβαζε Δαρβίνο, αποφάσισε να ασχοληθεί με την ιατρική, μιας και ήταν η μόνη προοπτική που του δινόταν ώστε να ασχοληθεί με την έρευνα και έτσι, το 1873 εγγράφεται ως σπουδαστής στο πανεπιστήμιο της Βιέννης και το 1881 ολοκληρώνει επιτυχώς τις σπουδές του. Το «μικρόβιο» της ψυχολογίας, του πέρασε από μαθήματα που παρακολουθούσε από τον Μπρεντάνο.

Μία υποτροφία το 1885 ήταν η ευκαιρία του Φρόντ να μαθητεύσει υπό την εποπτεία του Σαρκό, στο Παρίσι. Δεν έμεινε όμως μόνο στην παρακολούθηση της διαδικασίας της ύπνωσης, αλλά παρουσιαζόταν και στις διαλέξεις που έδινε ο Σαρκό, με αποτέλεσμα να μάθει πως τα άλυτα προβλήματα σεξουαλικής φύσεως ήταν ήταν σημαντικές υφέρπουσες αιτίες για της υστερίας.

Ύστερα από το γάμο του με την Μπέρναϊς το 1886, ο Φρόντ έκανε την πρακτική του σε νοσοκομείο, έχοντας αναλάβει ασθενείς κυρίως με προβλήματα του νευρικού συστήματος και, αφού κατάφερε να ανακάμψει οικονομικά, άνοιξε το δικό του ιατρείο. Μαζί με τον, πλέον, φίλο του και γενικό παθολόγο Μπρόνερ (Josef Breuer, 1842-1925), ο οποίος είχε κάνει θαυμαστές μελέτες σχετικά με το αναπνευστικό σύστημα, ξεκίνησαν να αναλαμβάνουν από κοινού περιστατικά ασθενών με, ιδιαίτερης μορφής, νευρικές διαταραχές, εφαρμόζοντας τη θεραπεία της ύπνωσης αλλά και της κάθαρσης³ μιας διαδικασίας κατά την οποία κάποιες εμπειρίες ή και αναμνήσεις του υπό εξέταση ασθενή, οι οποίες είχαν περάσει στο ασυνείδητο, επαναφέρονται στη συνείδησή του.

Ο Φρόντ, τείνοντας περισσότερο προς τη διαδικασία της κάθαρσης, παρά σε εκείνη της ύπνωσης³ και στηρίζοντας πως βασικός παράγοντας για την κατανόηση των ψυχονευρωτικών συμπτωμάτων ήταν η σεξουαλικότητα, διαχωρίστηκε από τον Μπρόνερ.

³ Υπήρχαν τρεις λόγοι για τους οποίους ο Φρόντ επέμενε στη μέθοδο της κάθαρσης και ουσιαστικά απέρριπτε την ύπνωση. Πρώτον, η ύπνωση αφορούσε μία συγκεκριμένη μερίδα ατόμων· εκείνων οι οποίοι μπορούσαν να υπνωτιστούν. Δεύτερον, όταν ένα μέρος των συμπτωμάτων υποχωρούσε με τη χρήση του υπνωτισμού, υπήρχαν περιπτώσεις όπου νέα συμπτώματα εμφανίζονταν μετά. Τρίτον, ορισμένοι από τους ασθενείς, όταν ξυπνούσαν και αποκτούσαν ξανά συνείδηση, δεν παραδέχονταν γεγονότα, αναμνήσεις ή εμπειρίες που είχαν αποκαλύψει κατά τη διάρκεια του υπνωτισμού.

Η ψυχανάλυση απέκτησε ακόμα μία χρήσιμη τεχνική, όταν το 1897, ο Φρόυντ άρχισε να μελετάει τα ίδια του τα όνειρα, διαχωρίζοντας τα έκδηλα από τα λανθάνοντα περιεχόμενά τους. Έτσι, το 1900 δημοσιεύεται η «Ερμηνεία των Ονείρων», το οποίο αν και ήταν το πρώτο του δημιούργημα, υπήρξαν 8 επανεκδόσεις όσο ο θεμελιωτής του βρισκόταν στη ζωή. Ακολουθεί, το 1901, η έκδοση του έργου του «Ψυχοπαθολογία της καθημερινής ζωής», στο οποίο βασική του θεώρηση ήταν πως η ψυχολογία, στο σύνολο των ανθρώπων, μπορεί να γίνει αντιληπτή μέσω ορισμένων ασυνείδητων δυνάμεων που απαιτούν είτε λύση, είτε διέξοδο.

Τα έργα του γίνονταν γρήγορα γνωστά σε σχετικό και μη κόσμο, με αποτέλεσμα να πλησιαστεί από μαθητές όπως ο Άλφρεντ Άτλερ και ο Καρλ Γιουνγκ. Περί το 1909, οι διαλέξεις του στο πανεπιστήμιο Κλαρκ της Αμερικής δημοσιεύονται στο American Journal of Psychology και αργότερα, αφού ταξινομήθηκαν και οργανώθηκαν σε βιβλίο, αποτέλεσαν βασική εισαγωγή στην Αμερικάνικη ψυχαναλυτική σκέψη.

Μέσα σε μία πενταετία, το αίτημα του Φρόυντ για απόλυτη αφοσίωση στην δική του εκδοχή της ψυχανάλυσης, οδηγεί στον αποχωρισμό του από τους ως άνω μαθητές του και στην δημιουργία τριών διαφορετικών θεωρήσεων σχετικά με την ψυχανάλυση. Οι συνθήκες που επικρατούσαν κατά τον Α΄ Παγκόσμιο Πόλεμο έκαναν τον Φρόυντ να προσθέσει στις αντιλήψεις του περί αρχέγονων ενστικτωδών κινήτρων και την επιθετικότητα, εκτός της σεξουαλικότητας. Κατά τη δεκαετία του 1920, μελέτησε καλύτερα την ψυχανάλυση και τη διεύρυνε από αποκλειστικά μέθοδο ίασης για διαταραγμένους ψυχικά ή/και συναισθηματικά ανθρώπους σε οργανωμένο θεωρητικό πλαίσιο για την εμπέδωση και αφομοίωση των κινήτρων και γενικά του χαρακτήρα των ανθρώπων.

Ο Φρόυντ χτυπήθηκε από τον καρκίνο το 1923 και παρόλες τις δυσκολίες που επιφέρει μια ασθένεια σαν αυτή, συνέχισε να δέχεται και να εξετάζει ασθενείς, περιορίζοντας, βέβαια, τις δημόσιες εμφανίσεις του. Καθώς ο Χίτλερ άκμαζε εκείνη την περίοδο, τα έργα του απαγορεύθηκαν και κάηκαν, εκείνος όμως δεν εγκατέλειπε τη χώρα του. Το 1938 το σπίτι του διαγομίστηκε από τους Ναζί, όμως ορισμένοι φίλοι κατάφεραν να τον απομακρύνουν από τη Βιέννη για την Αγγλία, όπου και κατέληξε το 1939.

Το σύστημα του Φρόυντ

Οι ιδέες του Φρόυντ εξελίσσονταν διαρκώς και ένα αρκετά σύνθετο σύστημα για την δημιουργία της προσωπικότητας, την οποία περιγράφει ως ενεργειακό σύστημα προς εξισορρόπηση δυνάμεων, ήταν η απόρροια του υπεραναλυτικού του έργου. Κατά τον Φρόυντ, η εσωτερική διάρθρωση της προσωπικότητας αποτελείται από τη δυναμική «συνάντηση» και ανταπόδοση ενεργειών, οι οποίες εκκινούν από τη γέννηση του ανθρώπου. Το σύστημά του μετέτρεπε τα φυσικά διεγερτικά αίτια σε ψυχικές δυνάμεις, οι οποίες ασκούν αμοιβαία επίδραση μεταξύ τους με μηχανικό τρόπο.

Ο Φρόυντ διατύπωσε και υπέδειξε την ύπαρξη τριών ορισμένων δομών, που θεωρούσε πως δημιουργούνται κατά το έβδομο έτος κάθε ανθρώπου: το Εγώ (Ego), το Εκείνο (Id) και το Υπεργώ (Superego). Το Εκείνο, το πιο αρχέγονο και απροσπέλαστο μέρος της προσωπικότητας, αποτελεί αγνή λίμπιντο ή ενέργεια ψυχικής, άλογης φύσεως και σεξουαλικού χαρακτήρα, σύμφωνα με το Φρόυντ, που δεν προσεγγίζεται από την πραγματικότητα, όμως συνδέεται με εκείνες τις δομές του χαρακτήρα, οι οποίες θα πρέπει να παρέμβουν μεταξύ των ενστίκτων του Εκείνου και των εξωτερικών ερεθισμάτων. Το Εκείνο είναι υπεύθυνο για την ικανοποίηση και την πραγματοποίηση ενστικτωδών, ηδονιστικών

αναγκών με άμεσο ή έμμεσο τρόπο, με εμπειρίες σεξουαλικού χαρακτήρα ή φαντασιώσεων, αντίστοιχα.

Όταν ο άνθρωπος έρχεται αντιμέτωπος για πρώτη φορά με το περιβάλλον του, στα δύο πρώτα έτη της ζωής του, αναπτύσσεται το Εγώ, το πρώτο κομμάτι του χαρακτήρα που χωρίζεται διακριτά από το Εκείνο και λόγω του ότι μεταβιβάζει την ενέργειά του (του Εκείνου) σε αποδεκτές διόδους κοινωνικής φύσεως, θεωρείται ο δημιουργός της προσωπικότητας.

Το Υπερεγώ, η τελευταία δομική υποδιαίρεση, εμφανίζεται και αναπτύσσεται κατά το πέμπτο έτος στη ζωή ενός ανθρώπου και έχει αμιγώς εξωγενή επιβολή, συνηθέστερα διαμέσω της απορρόφησης, όπως προσλαμβάνονται από το Εγώ, των γονεϊκών απόψεων. Το Υπερεγώ αποτελεί ένα πρότυπο των τρόπων συμπεριφοράς που θεωρούνται ηθικά και κοινωνικά αποδεκτοί. Ο υπέρτατος στόχος του Εγώ, το οποίο αναλαμβάνει να κάνει εκεχειρία μεταξύ του Εκείνου και του Υπερεγώ, είναι η τέλεια συμπεριφορά που θέλει να έχει ο άνθρωπος.

Τα ένστικτα ως βιολογικές δυνάμεις έκλυσης νοητικής ενέργειας ήταν οι υπεύθυνοι της δημιουργίας της βασικής εννοιοκατασκευής για τα κίνητρα στη θεωρία του Φρόντντ περί προσωπικότητας. Ο Φρόντντ κατέταξε τα έμφυτα ένστικτα σε κίνητρα ζωής - Έρωτος και Θανάτου. Εκείνα της ζωής, που δημιουργούνται στο Εκείνο μέσω της λίμπιντο, περιλαμβάνουν την ανάγκη για νερό, φαγητό και σεξ. Εκείνα του θανάτου μπορούν να έχουν δύο κατευθύνσεις, είτε εσωτερική (τάσεις αυτοκαταστροφής όπως η αυτοκτονία και ο μαζοχισμός), είτε εξωτερική (τάσεις έντονης εχθρότητας όπως το μίσος και η επιθετικότητα).

Το άγχος, για τον Φρόντντ, αποτελούσε φόβο για επιθυμίες που δεν έχουν εκπληρωθεί ή για ενδεχόμενες επερχόμενες άσχημες στιγμές και το διαχώρισε σε τρεις κατηγορίες: το άγχος της πραγματικότητας, το νευρωτικό και το ηθικός άγχος. Το πρώτο αποτελεί φόβο για κίνδυνο που ενέχει από το περιβάλλον και απειλεί την ζωή, το δεύτερο πηγάζει από τον εγγενή φόβο μιας πιθανής τιμωρίας ως αποτέλεσμα μιας ψυχαναγκαστικής και ακατανίκητης επιθυμίας και το τρίτο είναι ο φόβος της ηθικής συνείδησης, η οποία απορροφά την αρνητική πτυχή του Υπερεγώ και προσδιορίζει ποιες ενέργειες θεωρούνται απαγορευμένες, η παράβαση των οποίων οδηγεί σε ενοχή. Για να αποφευχθεί το άγχος, διόλου απλοί και μη συνειδητοί μηχανισμοί άμυντικής φύσεως δημιουργούνται από το Εγώ.

Ο Φρόντντ, ύστερα από την εξέταση αρκετών ενηλίκων ασθενών, πίστευε πως οι διαταραχές στην συμπεριφορά και την ψυχική διάθεσή τους οφειλόταν σε ορισμένες εμπειρίες από την ανάπτυξή τους ως παιδιά, όπου και έδωσε μεγάλη έμφαση. Υποστήριξε πως τα παιδιά αντλούν ερωτική ικανοποίηση από τη διέγερση συγκεκριμένων ερωτογόνων ζωνών στο σώμα τους, είναι δηλαδή αυτό-ερωτικά. Οι ζώνες αυτές, ανάλογα με τη φάση της ψυχοσεξουαλικής ανάπτυξης, εντοπίζονται σε διαφορετικά μέρη του σώματος. Τα παιδιά λαμβάνουν ευχαρίστηση με το δάγκωμα, το θηλασμό και την κατάποση κατά τη διάρκεια του στοματικού σταδίου· ερεθίσματα που όσο λιγότερο έρθουν σε επαφή, τόσο πιο πιθανό είναι να εμφανιστούν στην ενήλικη ζωή ως οπτιμισμός, ειρωνεία και έλλειψη ευγένειας ή ευπρέπειας. Ακολουθεί το πρωκτικό στάδιο, όπου η μη ικανοποίησή του αλλά και των διεργασιών των πεπτικών απεκκρίσεων μπορεί, σύμφωνα με το Φρόντντ, να οδηγήσει σε μανία με την καθαριότητα και εξαναγκαστική συμπεριφορά μετά την ενηλικίωση. Έπειτα έρχεται το τελευταίο, φαλλικό στάδιο, κατά το οποίο τα αγόρια λαμβάνουν ικανοποίηση μέσω του πέους και τα κορίτσια με οτιδήποτε αντιστοιχεί, συμβολικά, σε αυτό, με βάση πάντα τον Φρόντντ. Μετά από αυτό και μέχρι την εφηβεία, τα παιδιά περνούν μία, μη αντιληπτή, ασεξουαλική περίοδο, ενώ κατά τη διάρκεια της ανάπτυξης των παραπάνω

ψυχοσεξουαλικών σταδίων, παρουσιάζεται και ο Οιδιπόδειος Κύκλος, όπου στα πρώτα του στάδια, τα αγόρια εμφανίζουν επιθυμίες σεξουαλικής φύσεως προς τη μητρική φιγούρα, σε αντίθεση με τα κορίτσια, που, σύμφωνα με το Φρόντ, είχαν *την απωθημένη επιθυμία απόκτησης ανδρισμού*⁴. Η επιθυμία αυτή των αγοριών, καθώς αναπτύσσονται και λόγω του νευρωτικού άγχους (φόβος για την αντίδραση του πατέρα), μειώνεται σταδιακά. Στην περίπτωση που ο Οιδιπόδειος Κύκλος παραμείνει άλυτος, εμφανίζεται ως Οιδιπόδειο Σύμπλεγμα στη μετέπειτα ζωή και σε αυτό ο Φρόντ απέδιδε την ομοφυλοφιλική συμπεριφορά, ως μη ανεπτυγμένη σεξουαλικότητα. Άλλοι μελετητές προσπάθησαν να εκφράσουν το παραπάνω φαινόμενο για τα κορίτσια, ονομάζοντάς το Σύμπλεγμα της Ηλέκτρας.

Η κλινική ψυχολογία και η ψυχιατρική επηρεάζονται ακόμα και σήμερα από την ψυχανάλυση, παρόλο που η τελευταία έχει διασπαστεί, εξαιτίας των αντιθέσεων και των αντικρουόμενων απόψεων γύρω από το σύνολο των μεθόδων που χρησιμοποιεί. Τέλος, η ψυχανάλυση διαφοροποιείται από άλλα ψυχολογικά συστήματα και αποκλίνει πλέον από κάθε προσέγγιση με εμπειρικές μεθόδους.

⁴ James F. Brennan (μετάφραση Παπάζογλου Καλλιόπη), Ψυχολογία – Ιστορία & Συστήματα, Εκδόσεις ΤΟΠΟΣ, 2009, Κεφ. 14, σελ. 380

ΣΥΜΠΕΡΙΦΟΡΙΣΜΟΣ

Ύστερα από τη γερμανική μελέτη της συνείδησης, η Αμερική θεμελιώνει με τον Τζον Μπ. Γουάτσον (John Broadus Watson, 1878-1958) τη μελέτη της συμπεριφοράς το 1913, παρόλο που η συμπεριφοριστική ψυχολογία είχε διατυπωθεί, κατά κάποιον τρόπο, μέσω της γαλλικής αισθησιαρχίας και του βρετανικού εμπειρισμού. Εδραιωμένη από τους Σετσένοφ (Ivan Sechenov, 1829-1905) και Μπέχτεριεφ (Vladimir Bekhterev, 1857-1927), η φυσιολογική προσέγγιση των εξαρτημένων αντανάκλαστικών αλλά και η συνειρμική κατά Θόρννταϊκ (Edward Thorndike, 1874-1949) θεωρούνταν οι προπάτορες του συμπεριφορισμού. Η πρώτη, στα όρια μιας θεωρίας με στερη δομή εξαρτημένης μάθησης, εξελίχθηκε από τον Παβλόφ (Ivan Pavlov, 1849-1936) με την αναφορά πως τα ψυχολογικά γεγονότα σχετίζονται με συμπεριφοριστικές και φυσιολογικές διεργασίες, ενώ ο Γουάτσον έδινε έμφαση στη σχέση ερεθίσματος-αντίδρασης (stimulus-response conditioning) κατά τη διατύπωση της ψυχολογίας, προσπαθώντας να την απομακρύνει από κάθε νοητική εννοιοκατασκευή, περιορίζοντάς την μ' αυτόν τον τρόπο. Αμερικάνοι μελετητές όπως οι Χολτ (Edwin Holt, 1873-1946), Χάντερ (Walter Hunter, 1889-1954), Γουάις (Albert Weiss, 1879-1931), και Λάσλεϋ (Karl Lashley, 1890-1958) κατάφεραν να επαναπροσδιορίσουν τον συμπεριφορισμό και να του προσδώσουν τις χαμένες ψυχολογικές δραστηριότητές του.

Οι αρχικές διατυπώσεις του Παβλόφ και του Γουάτσον αποτελούσαν παρελθόν μιας και η συμπεριφοριστική ψυχολογία προχωρούσε. Μία σημαντική αλλαγή ήρθε από τις εργασίες του Πολωνού Κονόρσκι (Jerzy Konorski, 1903-1973) ο οποίος στόχευε να «παντρέψει» τη Παβλοφιανή φυσιολογία της εξαρτημένης μάθησης με τη νευροφυσιολογία του Σέρρινγκτον (Charles Sherrington, 1857-1952), κάτι που αρχικά φαινόταν αδύνατο, μιας και υπάρχει σαφής διάκριση μεταξύ των δύο αυτών Παραδειγμάτων. Ο Κονόρσκι όμως, μελετώντας κάθε διάσταση της εγκεφαλικής φυσιολογίας, κατάφερε να διαπρέψει. Η σύγχρονη προσέγγιση των εξαρτημένων αντανάκλαστικών στη Ρωσία και τις γύρω χώρες επεκτάθηκε σε θεματολογία, καλύπτοντας ένα μεγάλο φάσμα ψυχο-φυσιολογικών προβλημάτων με ηγέτες του Βυγκότσκυ (Lev Vygotsky, 1896-1934), Λούρια (Alexander Luria, 1902-1977), Ασρατιάν (Ezras Asratian, 1903-1981) και Μπεριτασβίλι (Ivan Beritashvili, 1885-1974).

Ο συμπεριφορισμός στις Η.Π.Α. γνώρισε πολλά και διαφορετικά πνευματικά στάδια. Κατά την περίοδο 1930-1940, όταν ήταν ακόμα στο στάδιο της θεωρητικής οικοδόμησης, έγινε σημαντική προσπάθεια για μία δημιουργία ολοκληρωμένων και συνεκτικών θεωριών μάθησης από ψυχολόγους όπως οι Γκάθρι (Edwin Guthrie, 1886-1959), Τόλμαν (Edward Tolman, 1886-1959) και Χαλ (Clark Hull, 1884-1952). Ο τελευταίος, παρόλο που είχε αναπτύξει τις περιεκτικότερες θεωρίες, θεωρούταν ανεπαρκής, με αποτέλεσμα να προκαλέσει το θετικισμό του Σκίννερ (Burrhus Skinner, 1904-1990), που αν μη τι άλλο σκοπό είχε τη ριζική και άμεση μεταβολή των καθιερωμένων. Ύστερα από αυτό, η συλλογή δεδομένων επανήλθε και η σταδιακή εμφάνιση μοντέλων με εφαρμοσμένη ιδέα αποτελούσε τάση. Τελευταία παραδείγματα του τρόπου ομαδοποίησης των συμπεριφοριστών αποτελούν τα μαθησιακά και γνωστικά μοντέλα, τα νέο-Χαλιανά και τα μοντέλα επεξεργασίας πληροφοριών, καθώς επίσης και οι συντελεστικές προσεγγίσεις. Στη σύγχρονη ψυχολογία, ο συμπεριφορισμός έχει ηγετική θέση, πλην όμως ότι τα θεμέλιά του έχουν επεκταθεί αρκετά, περιλαμβάνοντας ποικιλία γενικών όρων, τρόπων και εφαρμογών.

Πειράματα Σκίννερ

Θετική ενίσχυση

Σ' ένα κουτί ειδικά διαμορφωμένο, τοποθετούνταν ένας πεινασμένος αρουραίος. Αρχικά ήταν άπραγος στο νέο αυτό περιβάλλον, έπειτα ξεκίνησε να περιφέρεται μέσα στο κουτί και να το μελετά με λεπτομέρεια, έως ότου πάτησε μη εσκεμμένα ένα μοχλό, ο οποίος τον αντάμειψε με τροφή. Αφού έσβησε την πείνα του, συνέχισε να περιφέρεται και όταν πείνασε ξανά, πάτησε το μοχλό, κάτι που συνέβη συνολικά πέντε φορές. Αφαιρέθηκε από το κουτί και το πρώτο πράγμα που έκανε όταν επανατοποθετήθηκε ήταν να πατήσει το μοχλό.

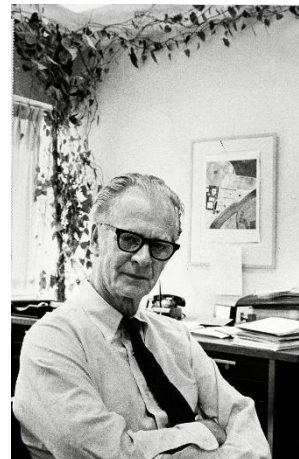

Εικόνα 14
Burrhus Skinner, 1904-1990

Αρνητική ενίσχυση

Σ' ένα κουτί με παρόμοια διάταξη, τοποθετούνταν ένας αρουραίος, μόνο που αυτή τη φορά το κουτί τον «ενοχλούσε» συνεχώς με μία παροχή ηλεκτρικού ρεύματος. Καθώς ο αρουραίος έτρεχε με σκοπό να αποφύγει την ενόχληση αυτή, κατά λάθος ακούμπησε ένα μοχλό, ο οποίος τον αντάμειψε με τη διακοπή της ανεπιθύμητης παροχής. Έπειτα από μερικές φορές που επαναλήφθηκε το πείραμα, ο αρουραίος πλέον ακουμπούσε αμέσως το μοχλό προκειμένου να απαλλαγεί από την δυσφορία του ρεύματος.

Πείραμα Παβλόφ

Μελετώντας τη συμπεριφορά των σκύλων, ο Παβλόφ έφτασε στο συμπέρασμα ότι στα ζώα αυτά υπήρχε έκκριση σιέλου, όχι μόνο στο ερέθισμα του ίδιου του φαγητού, αλλά και στους παράγοντες που το συνόδευαν. Οι βοηθοί του, που ήταν υπεύθυνοι για το τάισμά τους, φορούσαν λευκές ρόμπες, τις οποίες οι σκύλοι είχαν συνδέσει με τη διαδικασία του τσίσματος, με αποτέλεσμα όποτε τις έβλεπαν να εκκρίνουν σάλια. Με αυτή του την παρατήρηση, ο Παβλόφ θέλησε να εξελίξει τη σειρά των πειραμάτων του, κάνοντας χρήση διαφόρων ερεθισμάτων, που αρχικά συνέδεε με το τσίσμα, όπως μετρονόμους, ηχητικά σήματα τύπου buzzer, ηλεκτρικό σοκ. Το αποτέλεσμα ήταν και πάλι στα σκυλιά να τρέχουν τα σάλια, ακόμα και όταν μετά το ερέθισμα δεν ακολουθούσε το φαγητό κι έτσι ο Παβλόφ κατέληξε πως ομοίως με το σκύλο, μπορεί και στον άνθρωπο, με την κατάλληλη εκπαίδευση, να συνδεθεί ένα τεχνητό ερέθισμα με μία ασύνειδη λειτουργία του οργανισμού.

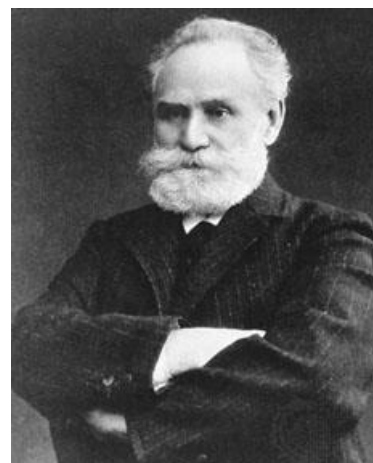

Εικόνα 15
Ivan Pavlov, 1849-1936

Πείραμα Γουάτσον

Θαυμάζοντας τη σειρά πειραμάτων του Παβλόφ, ο Γουάτσον θέλησε να εξελίξει αυτές τις πρακτικές, εξετάζοντας τα εξαρτημένα αντανάκλαστικά ενός μωρού 9 μηνών. Έφερε το μωρό σε επαφή με αντικείμενα που δεν του προκαλούσαν την αίσθηση του φόβου, μερικά από τα οποία ήταν ένα κουνέλι, μία μάσκα του Άγιου Βασίλη, ένα ποντίκι και τμήματα από μια εφημερίδα. Όταν ξανασυναντήθηκαν, ο Γουάτσον, δίνοντας στο μωρό το ποντίκι, έκανε έναν έντονο και ισχυρό ήχο, κρούοντας ένα μεταλλικό σωλήνα με σφυρί, με αποτέλεσμα το παιδί να ξεσπάσει σε κλάματα. Το ίδιο επαναλήφθηκε αρκετές φορές, με το μωρό να έχει ακριβώς την ίδια αντίδραση, όπως ήταν άλλωστε και φυσικό.

Αποτέλεσμα του πειράματος ήταν όχι μόνο το μωρό να κλαίει όποτε έρχεται σε επαφή με το ποντίκι, χωρίς την ύπαρξη, πλέον, του ήχου, αλλά και με οτιδήποτε έμοιαζε με αυτό, ό,τι ήταν δηλαδή λευκό και χνουδωτό.

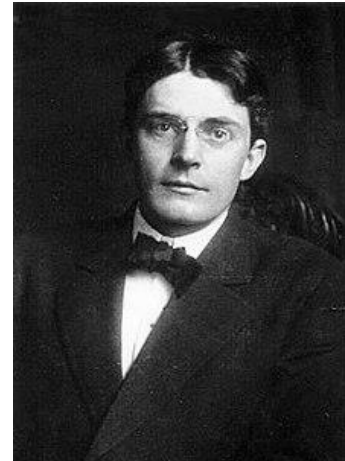

Εικόνα 16
John Broadus Watson, 1878-1958

Χρώμα, Ψυχολογία & Χώροι

Τα συναισθήματα, η σκέψη και οι πράξεις ενός ατόμου επηρεάζονται, πειραματικώς αποδεδειγμένα, από κάθε χρώμα με το οποίο το άτομο έρχεται σε επαφή. Ωστόσο, η επίδραση που έχει το κάθε χρώμα σε κάθε ξεχωριστό άνθρωπο είναι υποκειμενικό ζήτημα και έχει να κάνει κυρίως με τα ερεθίσματα του ατόμου με το περιβάλλον, φαινόμενα και καταστάσεις, χωρίς αυτό να περιορίζει άμεσες αντιδράσεις του εγκεφάλου σε συγκεκριμένα χρώματα. Ως εκ τούτου, τα χρώματα μπορούν να διαμορφώσουν τη διάθεση που προσδίδουν και οι χώροι. Παρακάτω τίθενται μερικά από τα πιο κοινά χρώματα και η σημασία/χρήση τους:

Κόκκινο: δημιουργεί την αίσθηση του πάθους, της ενέργειας, της αμαρτίας. Χρησιμοποιείται καλύτερα σε οικογενειακούς ή χώρους ψυχαγωγίας.

Πορτοκαλί: είναι λαμπερό και ευχάριστο χρώμα. Είναι καλό να χρησιμοποιείται σε μικρές δόσεις καθώς αυτή η απόχρωση μπορεί να είναι συντριπτική.

Κίτρινο: παρομοιάζει το ηλιοβασίλεμα και δημιουργεί αίσθημα αισιοδοξίας και χαράς. Μπορεί να πυροδοτήσει τη δημιουργικότητα, γι' αυτό είναι καλό να χρησιμοποιείται σε χώρους εργασίας.

Πράσινο: σχετίζεται με τη φύση, την ισορροπία και την αρμονία. Απόχρωση που προσφέρει γαληνή, κατάλληλο για δωμάτια ύπνου.

Μπλε: είναι συνδεδεμένο με την ηρεμία και την πνευματική γαληνή. Το ανοιχτό μπλε είναι κάπως πολύπλευρο αλλά ταιριάζει απόλυτα σε υπνοδωμάτια και μπάνια.

Μωβ: εμπνέει πολυτέλεια, δημιουργικότητα και πνευματικότητα. Το ανοιχτό μωβ είναι μια καλή επιλογή για τη δημιουργία ήρεμης διάθεσης σε υπνοδωμάτια.

Ροζ: δημιουργεί θετικά συναισθήματα και προσθέτει μια πινελιά θηλυκότητας στο χώρο. Σε μικρές ποσότητες μπορεί να απαλύνει κάθε χώρο, αρά είναι κατάλληλο για ουδέτερους χώρους.

Καφέ: μικρές πινελιές μπορούν να «ζεστάνουν» ένα χώρο και να δημιουργήσουν την αίσθηση της άνεσης. Ταιριάζει σε κάθε στυλ και διάθεση.

Λευκό: συνδεδεμένο με την απλότητα και την αγνότητα. Έχει την ιδιότητα να μεγαλώνει οπτικά και να φωτίζει τους μικρούς χώρους, όπως Studios και δωμάτια καλεσμένων.

Μαύρο: σχετίζεται με τη σοβαρότητα, τη θλίψη και την κομψότητα. Χρησιμοποιείται για τη δημιουργία δράματος-έντασης ή για την οπτική μείωση του μεγέθους ενός ανοιχτού χώρου.

Γκρι: δημιουργεί την αίσθηση της ασφάλειας και δύναμης. Είναι μία καλή επιλογή για σπίτια με παιδιά καθώς παρέχει και μία αίσθηση ηρεμίας.

Για την καλύτερη κατανόηση των ιδιοτήτων του λευκού και του μαύρου, έγινε μία προσπάθεια εφαρμογής τους σε ένα δωμάτιο, όπως παρουσιάζεται παρακάτω. Για τις ανάγκες του καλύτερου φωτορεαλιστικού αποτελέσματος, δεν χρησιμοποιήθηκε απόλυτα μαύρο χρώμα.

Μεγέθυνση του χώρου

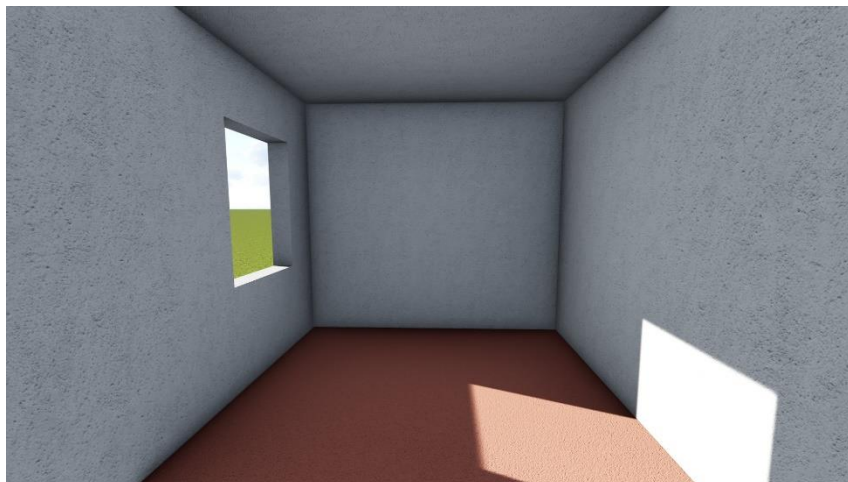

Εικόνα 17

Επιμήκυνση του χώρου



Εικόνα 18

Κόντευμα των τοίχων

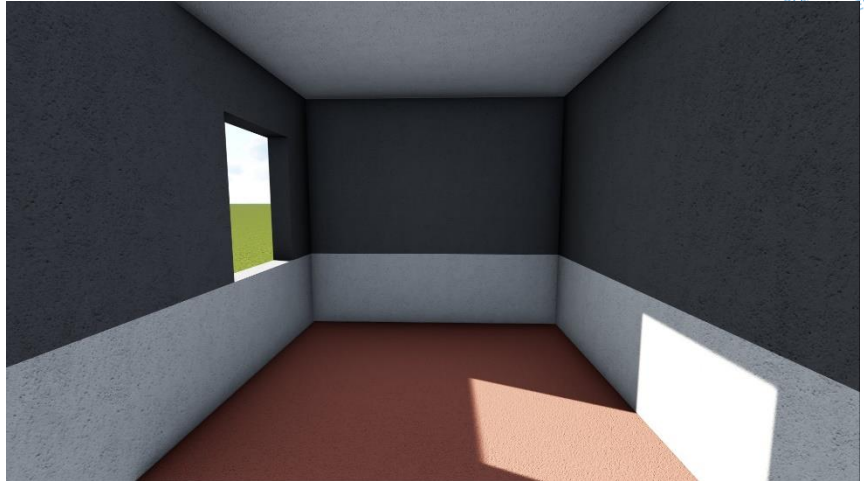

Εικόνα 19

Τόνισμός ενός τοίχου

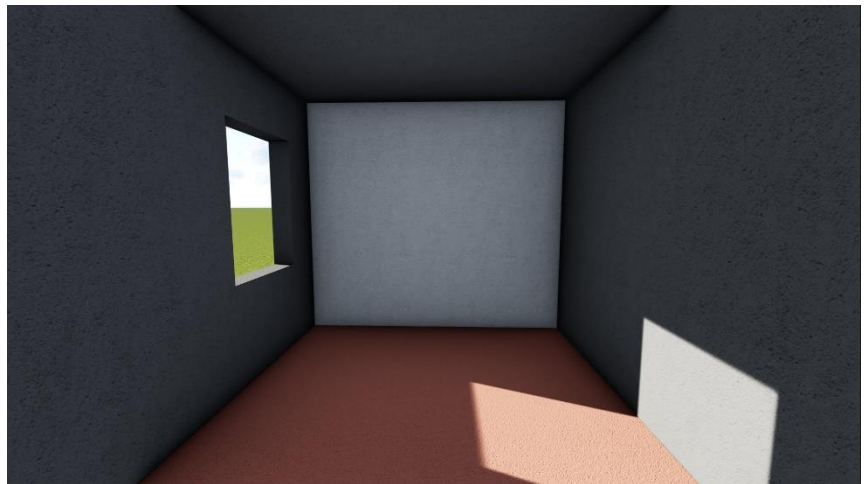

Εικόνα 20

Σμίκρυνση του χώρου

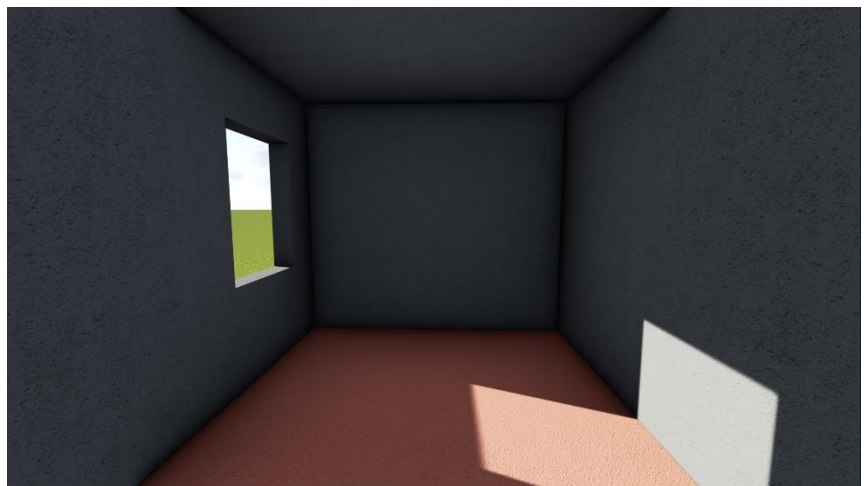

Εικόνα 21

Επιμήκυνση του χώρου

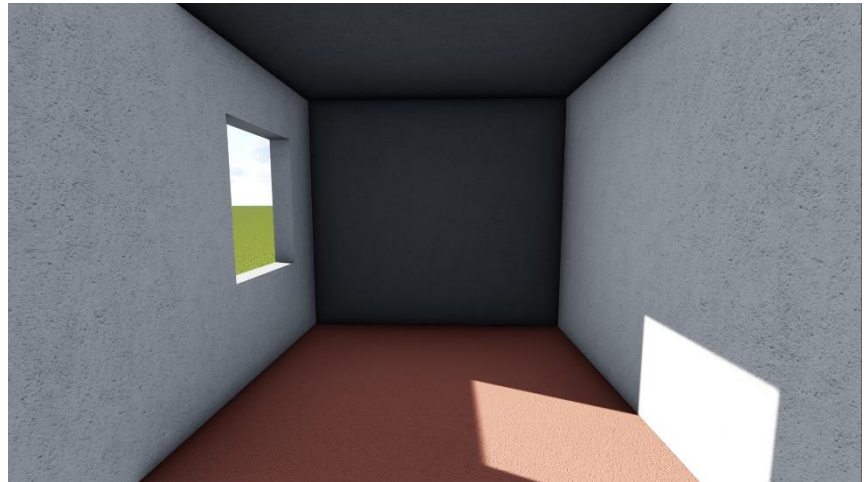

Εικόνα 22

Χαμήλωμα του χώρου

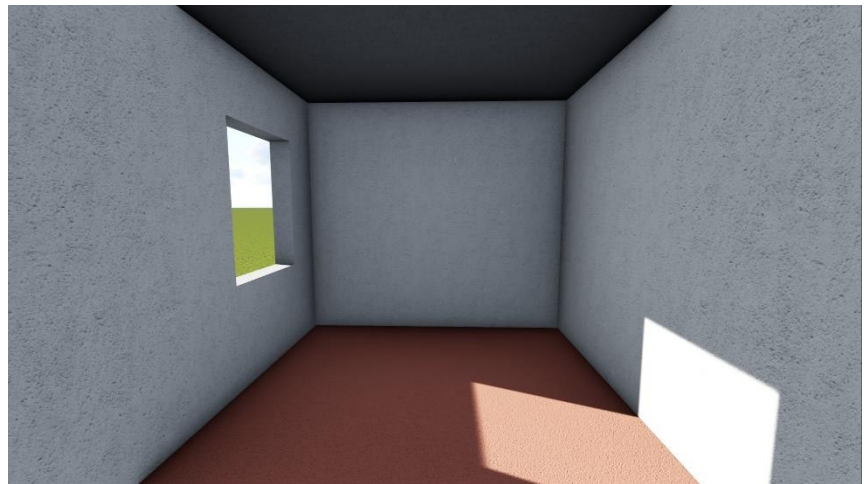

Εικόνα 23

Περικοπή του χώρου



Εικόνα 24

Στένεμα του χώρου



Εικόνα 25

Ο χρωματικός τροχός του Newton

Ο Νεύτωνας (Sir Isaac Newton, 1643-1727), στην ηλικία των 17, ανέπτυξε, ύστερα από πειράματα, ένα μοντέλο χρωμάτων. Παρατήρησε πως όταν το φως του ήλιου διαπερνούσε ένα γυάλινο πρίσμα, η δέσμη που πρόκυπτε αποτελούταν από ένα συνεχές φάσμα με τα χρώματα του ουράνιου τόξου, αποτελούμενο από έξι μέρη που διαχωρίζονται με απόλυτα ομαλή μετάβαση: ιώδες, μπλε, πράσινο, κίτρινο, πορτοκαλί, κόκκινο.

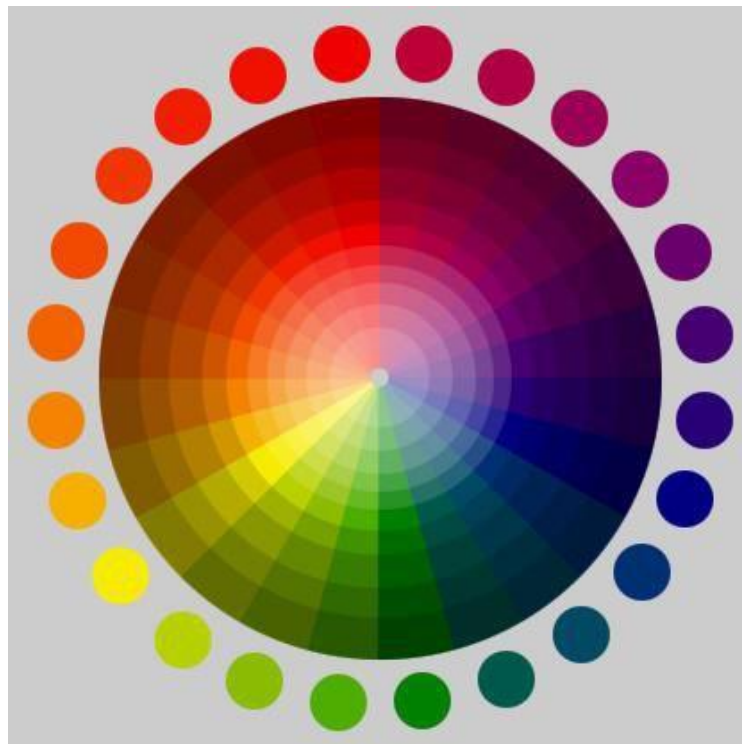

Εικόνα 26

Οι τρόποι με τους οποίους συνδυάζονται αρμονικά τα χρώματα είναι οι εξής:

- Συμπληρωματικός: συνδυάζοντας χρώματα που βρίσκονται αντιδιαμετρικά στον χρωματικό κύκλο (π.χ. κίτρινο-λilιά)

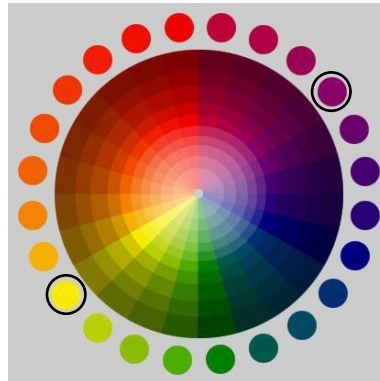

Εικόνα 26α

- Ανάλογος: συνδυάζοντας χρώματα που επαφίονται το ένα στο άλλο (π.χ. κίτρινο-ανοιχτό πράσινο)

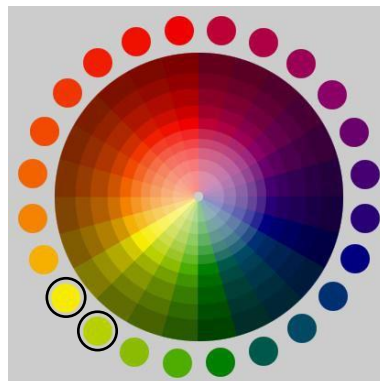

Εικόνα 26β

- Τριαδικός: συνδυάζοντας τρία χρώματα που ισαπέχουν και δημιουργούν ισόπλευρο τρίγωνο (π.χ. πορτοκαλί-λilιά-πράσινο)

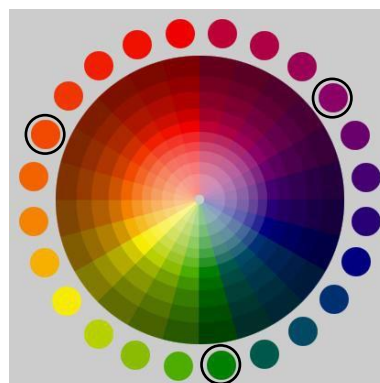

Εικόνα 26γ

- Μονοχρωματικός: χρησιμοποιώντας ένα χρώμα με τις αποχρώσεις του (π.χ. οι αποχρώσεις του μπλε)

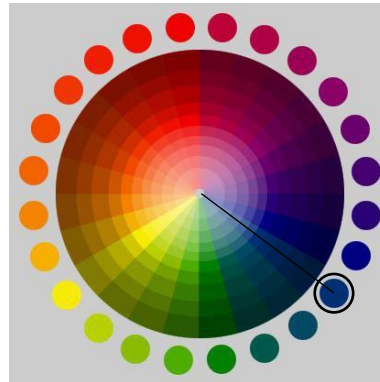

Εικόνα 26δ

Σχήμα και Ψυχολογία

Το σχήμα που έχει ένα αντικείμενο είναι το επικρατέστερο οπτικό χαρακτηριστικό μεταξύ άλλων (χρώμα, σκιά, φωτισμός) που προκαλεί τη σαφή διάκρισή του, καθώς είναι το μοναδικό σταθερό, τις περισσότερες φορές, γνώρισμά του. Είναι σημαντικό να γίνει διάκριση μεταξύ των σχημάτων με την απόλυτα μαθηματική έννοια (δηλαδή ως ιδανικά αντικείμενα) και του σχήματος όπως κωδικοποιείται στον φυσικό κόσμο. Με την προηγούμενη έννοια, τα αντικείμενα είναι οντολογικά ουδέτερα και δεν είναι πάντα δυνατή η αντίληπτική τους απόδοση και συνάφεια.

Μεταξύ του συνόλου των γνωστών, στον άνθρωπο, σχημάτων, το τετράγωνο ξεχωρίζει. Η δημιουργία του τετραγώνου και των γεωμετρικών ιδιοτήτων του είναι η συνέπεια του τρόπου με τον οποίο τα τέσσερα τμήματά του ταυτίζονται, ακολουθώντας τις αρχές της Γκεστάλτ ομαδοποίησης και οργάνωσης. Η μοναδικότητα και η συμμετρία του σχήματος αυτού είναι από τα ισχυρότερα γνωρίσματά του. Ο κύκλος εμφανίζει κι εκείνος ξεχωριστές ιδιότητες, αλλά σε αντίθεση με το τετράγωνο, υπάρχει στη φύση (π.χ. η πανσέληνος). Το τετράγωνο είναι καθαρά ανθρώπινη επινόηση.

Η εφεύρεση του κύκλου (τροχός) είναι μία εκ των σημαντικότερων εφευρέσεων όλων των εποχών. Η εφεύρεση του τετραγώνου ήταν πιθανώς εξίσου σημαντική με τον τροχό, καθώς το τετράγωνο είναι ένα βασικό σχήμα που χρησιμοποιείται στη μέτρηση οποιουδήποτε είδους επιφάνειας ή χώρου. Κάθε επιφάνεια μετριέται σε τετράγωνα (m^2) και κάθε χώρος σε κύβους (m^3). Τα περισσότερα από τα ανθρώπινα αντικείμενα είναι τετράγωνα ή τετραγωνικά σχήματα, όπως για παράδειγμα, τα κουφώματα, τα δάπεδα και ορισμένα από τα έπιπλα των σπιτιών.

Κατηγορίες σχημάτων και η επίδρασή τους στην ανθρώπινη ψυχολογία



Κυκλικά σχήματα: Τα σχήματα που έχουν κυκλική μορφή τείνουν να δημιουργούν, ασυνείδητα, θετικά συναισθήματα όπως η φιλία και η αγάπη. Το οβάλ και ο κύκλος δημιουργούν την αίσθηση της ανθεκτικότητας, ενώ η έλλειψη ένα συναίσθημα αρωγής και πρωτοπορίας.

Σχήματα με γωνίες: Οι ευθείες γραμμές των τετραγώνων, των ορθογωνίων παραλληλογράμμων και τριγώνων καθρεπτίζουν τελεσφορότητα, σταθερότητα, ισορροπία και δύναμη, οι οποίες αν συνδυαστούν με στρογγυλεμένα μέρη, αποδίδουν την αίσθηση της αξιοπιστίας. Τα τρίγωνα και τα στερεά που προκύπτουν από αυτά παραπέμπουν σε ισχύ και εμπιστοσύνη.

Γραμμικά σχήματα: Ακόμα και η διεύθυνση και φορά μιας γραμμής μπορεί να επηρεάσει την αντίληψη του παρατηρητή. Οι κατακόρυφες γραμμές δημιουργούν μια υποσυνείδητη αίσθηση επιθετικότητας, δύναμης αλλά και κομψότητας. Αντιθέτως, οι οριζόντιες γραμμές προβάλλουν μια αίσθηση ηρεμίας και ισορροπίας. Οι καμπύλες γραμμές υποδηλώνουν ευτυχία, ευχαρίστηση και αίσθηση ρυθμού.

Σύμφωνα με την έρευνα του συναδέλφου Άρη Γιαννακού, που πραγματοποιήθηκε το 2016 στα πλαίσια εκπόνησης της πτυχιακής του εργασίας, προέκυψαν τα εξής συμπεράσματα σχετικά με τις ανακλάσεις που προκαλούν δέκα γεωμετρικές μορφές στον άνθρωπο:

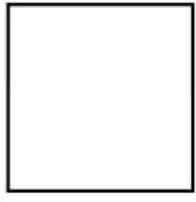
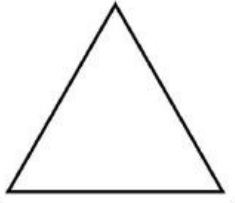
Σχήματα με ευθύγραμμα στοιχεία

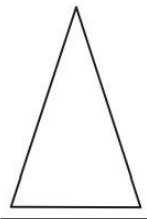
Σχήμα	1 ^η Απάντηση	2 ^η Απάντηση	3 ^η Απάντηση
	Λογική, 37%	Σταθερότητα, 26%	Προστασία, 12%
	Δύναμη, 24%	Σταθερότητα, 15%	Εξέλιξη, 14%
	Σταθερότητα, 23%	Λογική, 11%	Προστασία, 8%
	Δύναμη, 19%	Αισιοδοξία, 18%	Εξέλιξη, 14%

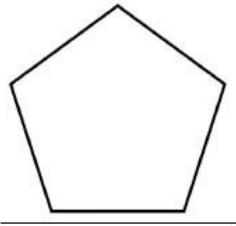
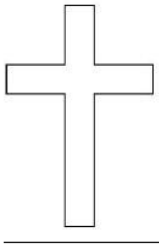
	Σταθερότητα, 16%	Λογική, 15%	Δύναμη, 9% Αισιοδοξία, 9%
	Δύναμη, Εξέλιξη, Προστασία, Σταθερότητα, 11%	Λογική, 10%	Αισιοδοξία, 9%
	Τίποτα, 28%	Δύναμη, 15%	Προστασία, 14%

Σχήματα με καμπύλα στοιχεία

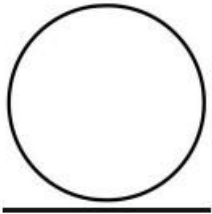
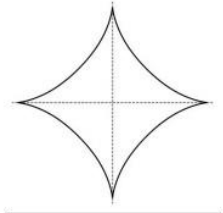
Σχήμα	1 ^η Απάντηση	2 ^η Απάντηση	3 ^η Απάντηση
	Ηρεμία, 19%	Προστασία, 18%	Σταθερότητα, 12%
	Αισιοδοξία, 19%	Εξέλιξη, 16%	Λογική, 10%

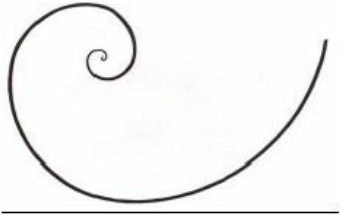
	Εξέλιξη, 27%	Ηρεμία, 15%	Αισιοδοξία, 13%
---	--------------	-------------	-----------------

Με βάση τα αποτελέσματα της έρευνας, έφτασε στα εξής συμπεράσματα:

- Σε σχήματα με ευθύγραμμα στοιχεία, οι άνθρωποι έχουν την τάση να αναγνωρίζουν ανακλάσεις λογικής και σταθερότητας, με τις εξής εξαιρέσεις:
 - α) Στο ισοσκελές τρίγωνο ανακλώνται οι έννοιες της δύναμης και της εξέλιξης.
 - β) Το κανονικό πεντάγωνο δημιουργεί την αίσθηση της δύναμης, αισιοδοξίας και εξέλιξης
 - γ) Ο σταυρός είναι άμεσα συνυφασμένος με το συναισθηματικό αλλά και το θρησκευτικό κομμάτι (χριστιανισμός). Εκτός της απάντησης «τίποτα», ακολουθούν οι έννοιες της δύναμης και της προστασίας.
- Σε σχήματα με καμπύλα στοιχεία, κυρίαρχες ανακλάσεις είναι η εξέλιξη, η ηρεμία, η αισιοδοξία και αρκετές απαντήσεις αφορούν σε προσωπική αντίληψη επί των σχημάτων σε εναλλακτικές απαντήσεις που δεν προτείνονταν ως επιλογές.

ΕΠΟΙΚΟΔΟΜΗΤΙΣΜΟΣ & ΔΙΑΛΕΚΤΙΚΟΣ ΔΟΜΗΤΙΣΜΟΣ

Ο εποικοδομητισμός αποτελεί μία ενδιαφέρουσα γνωσιακή θεωρία μάθησης με κύριο γνώμονα την ενεργό εκπαίδευση διαμέσω αλληλεπιδραστικών, αμφίδρομων διαδικασιών και μάθησης μέσω λεπτομερούς εξέτασης και ανακάλυψης, από τον ίδιο το μαθητή.

Ο πρώτος που εισήγαγε τις μεθόδους αυτές είναι ο Σωκράτης (470-399 π.Χ.), ο δημιουργός της μαιευτικής μεθόδου, κατά την οποία, όταν συνομιλούσε με κάποιον, ο ίδιος προσποιούταν πως δε γνώριζε καλά το θέμα και με τη χρήση κατάλληλων ερωτήσεων και φρασεολογίας, αναδείκνυε στο συνομιλητή του πως κατείχε ήδη τη γνώση.

Θεμελιωτές του σύγχρονου εποικοδομητισμού θεωρούνται οι Πιαζέ (Jean Piaget, 1896-1980), ο Μπρόυνερ (Jerome Bruner, 1915-2016), ο Ντιούι (John Dewey, 1859-1952), και ο Παπέρτ (Seymour Papert, 1928-2016), με τις έρευνες και το έργο των δύο πρώτων (γενετική επιστημολογία και εκπαιδευτική - γνωστική ψυχολογία, αντίστοιχα), που θα αναλυθούν περισσότερο και παρακάτω, να αποτελούν τη βάση του.

Ζαν Πιαζέ

Ο Ελβετός ψυχολόγος Πιαζέ, με την εντρύφησή του στην ανάπτυξη των παιδιών, συνείσφερε σημαντικά με ένα μοντέλο σχετικό με την γνωστική ανάπτυξή τους, την οποία διαχώρισε σε τέσσερις διακριτές, ηλικιακές φάσεις:

- Sensorimotor Phase – Αισθησιοκινητική Φάση

Το στάδιο αυτό αφορά στα δύο πρώτα έτη της ζωής του παιδιού (βρεφική ηλικία) και κατά τη διάρκειά του, η δυνατότητα κίνησης και οι αυθόρμητες φυσικές αντιδράσεις του παιδιού σε ερεθίσματα διαμορφώνουν την ανάπτυξη εκούσιων δραστηριοτήτων. Το παιδί μαθαίνει να διαφοροποιείται από τα υπόλοιπα αντικείμενα στο χώρο και «συνειδητοποιεί» πως αυτά θα συνεχίσουν να υπάρχουν εκεί, ακόμα κι όταν εκείνο δεν τα κοιτάζει.

- Preoperational Phase – Προσυλλογιστική/Προλειτουργική Φάση

Κατά τη νηπιακή ηλικία του παιδιού (2 – 6 ετών), αντιλαμβανόμενο το περιβάλλον του μέσα από τη δική του οπτική γωνία, αναπτύσσεται η ικανότητα αναγνώρισης συμβολισμών και με βάση ένα μοναδικό χαρακτηριστικό (π.χ. χρώμα) του κάθε αντικειμένου, το παιδί μπορεί πλέον να τα εντοπίζει και να τα ξεχωρίζει.

- Concrete Operations Phase – Φάση Λογικής Σκέψης

Από το έκτο έως το δωδέκατο έτος τους, τα παιδιά σκέπτονται πλέον λογικά, όχι όμως αφηρημένα. Σε αυτή τη φάση, το παιδί παύει να βλέπει το περιβάλλον του μόνο από τη δική του σκοπιά, με αποτέλεσμα να έχει παραπάνω από ένα μοναδικό χαρακτηριστικό ως γνώμονα για τον εντοπισμό κάθε αντικειμένου (π.χ. χρώμα, ύψος, μέγεθος, κλπ) καθώς επίσης αντιλαμβάνεται και άλλα φυσικά γνωρίσματά τους (π.χ. πλήθος, βάρος).



Εικόνα 27
Jean Piaget, 1896-1980

- Formal Operations Phase – Φάση Τυπικής/Αφαιρετικής Λογικής Σκέψης

Από την ηλικία των δώδεκα μέχρι και το τέλος της εφηβείας, το παιδί τελειοποιεί τη λογική σκέψη και μπορεί πλέον να σκέφτεται και αφηρημένα, να σκέφτεται το μέλλον του, να ασχολείται με θέματα σωστού και λάθους αλλά και ηθικής. Τέλος, συμφωνεί και επιδοκιμάζει την τήρηση των κοινωνικών κανόνων, όμως προς το τέλος της εφηβείας, καταλαβαίνει ότι ορισμένοι από αυτούς μπορούν και να «συζητηθούν».

Ο Πιαζέ, υποστηρίζοντας πως ένας οργανισμός που αναπτύσσεται αναγκάζεται να προσαρμοστεί στις όποιες μεταβολές του περιβάλλοντός του προκειμένου να είναι σε θέση να αντιμετωπίσει τα προβλήματά που προκύπτουν σε αυτό, έφτασε στο συμπέρασμα πως εκείνη η προσαρμογή μπορεί να επιτευχθεί με δύο τρόπους, ανάλογα με το πώς κάθε άνθρωπος επιλέγει να δομήσει τη νέα γνώση, την αφομοίωση και την συμμόρφωση.

Με την αφομοίωση, ο άνθρωπος συνδέει τη νέα γνώση με μία που ήδη προϋπάρχει. Για παράδειγμα, ένα παιδί γνωρίζει ορισμένα θηλαστικά (π.χ. γάτα, σκύλος) και βλέπει ένα άλογο. Όταν κάποιος του εξηγήσει πως το άλογο είναι και αυτό θηλαστικό, το παιδί αφομοιώνει το άλογο στην προϋπάρχουσα λίστα με τα θηλαστικά.

Με τη συμμόρφωση, ο άνθρωπος οικοδομεί νέα νοητικά σχήματα ή συμμορφώνει τα ήδη υπάρχοντα καθώς η νέα γνώση δεν μπορεί να αφομοιωθεί σε ήδη προϋπάρχουσες. Για παράδειγμα, ένα παιδί γνωρίζει την εικόνα του αλόγου και βλέπει μία ζέβρα, που την θεωρεί όμως και εκείνη άλογο. Όταν κάποιος του εξηγήσει πως το άλογο και η ζέβρα είναι δύο ξεχωριστά ζώα, τότε το παιδί συμμορφώνοντας τα σχήματα που ήδη έχει, οικοδομεί ένα νέο, με σκοπό να εντάξει και τη διαφορά μεταξύ των δύο ζώων.

Παραπάνω, χρησιμοποιήθηκε ο όρος σχήμα, ο οποίος περιγράφει, στον εποικοδομητισμό, μία μορφή μονάδας οργάνωσης της αντίληψης που έχουμε για το περιβάλλον μας, βοηθά να οικοδομούμε μια δομή νόησης ώστε να καταφέρουμε να συνδέουμε έννοιες που σχετίζονται, με σκοπό να καταλαβαίνουμε καλύτερα το περιεχόμενο του περιβάλλοντός μας και διαμορφώνεται όσο έχουμε αλληλεπίδραση με τον κοινωνικό αλλά και φυσικό μας περίγυρο.

Τζερόμ Μπρούνερ

Ο Αμερικανός ψυχολόγος Μπρούνερ άφησε σημαντικό έργο για τις επιστήμες της γνωστικής και εκπαιδευτικής ψυχολογίας, τις γνωσιακές θεωρίες μάθησης και την ιδέα της ίδιας της εκπαίδευσης.

Συμφωνούσε με τον Πιαζέ στο ότι τα παιδιά οικοδομούν τα ίδια τη γνώση τους, είχαν όμως αντίθετες απόψεις στο γεγονός ότι τα παιδιά πρέπει να διδάσκονται θέματα ανάλογα του επιπέδου της ηλικιακής ανάπτυξής τους, με τον Μπρούνερ να στηρίζει πως σημασία δεν έχει το πόσο σύνθετο είναι ένα θέμα προς διδασκαλία, αρκεί να γίνει με το σωστό τρόπο, κάνοντάς το αντιληπτό, έστω και σε απλουστευμένη μορφή και όταν επαναδιδασχθεί στο μέλλον, να γίνει με την πιο σύνθετη μορφή του (Σπειροειδές Πρόγραμμα Σπουδών – Spiral Curriculum). Με αυτόν τον τρόπο πίστευε πως το παιδί μαθαίνει να αναπτύσσει τις δικές του δεξιότητες για να επιλύει προβλήματα.

Ο Μπρούνερ επέκτεινε το σκεπτικό ανάλυσης της μάθησης, βασίζοντάς το τόσο στην εμπειρία του εκπαιδευτικού προσωπικού όσο και την αλληλεπίδραση δασκάλου-μαθητή, εισάγοντας τον όρο Scaffolding (σκαλωσιά), ο οποίος περιγράφει τον δάσκαλο ως δημιουργό «βοηθημάτων» για το μαθητή, έως ότου ο τελευταίος να φτάσει στο επίπεδο της



Εικόνα 28
Jerome Bruner, 1915-2016

αυτοδύναμης επίλυσης των προβλημάτων.

Το διδακτικό μοντέλο Ανακαλυπτική Μάθηση είναι απόρροια της στάσης του Μπρούνερ πως η ανάπτυξη των δεξιοτήτων των παιδιών να επιλύουν προβλήματα θα έπρεπε να αποτελεί τον κύριο στόχο της εκπαίδευσης. Οι θέσεις του εποικοδομητισμού περί ενεργού μάθησης βρίσκονται στα θεμέλια αυτού του του έργου, το οποίο υποδεικνύει πως η σχετική διερεύνηση των φαινομένων και τα αποτελέσματα αυτής (π.χ. διεξαγωγή πειραμάτων), καθώς ο μαθητής υποστηρίζεται από τον δάσκαλο, ο οποίος διατυπώνει τις ερωτήσεις με τρόπο τέτοιο ώστε η νέα γνώση να προκύπτει υπό τη μορφή της ανακάλυψης, είναι ο τρόπος με τον οποίο θα έπρεπε να πραγματώνεται η μάθηση.

Η δομή του εποικοδομητισμού μετατρέπεται με το παραπάνω μοντέλο, ούτως ώστε να δημιουργηθούν τα σωστά χαρακτηριστικά που οφείλει να διαθέτει η διαδικασία της διδασκαλίας, προκειμένου να ανταποκρίνεται επαρκώς στις ανάγκες των μαθητών. Παρ' όλ' αυτά, ο Μπρούνερ τόνισε εκ των προτέρων πως αν ο μαθητής δεν έχει αποκτήσει από πριν μια γενική ιδέα για το εκάστοτε γνωστικό αντικείμενο, είναι αμφιβόλου ποιότητας το επίπεδο μάθησης που θα αποκομίσει από το μοντέλο της ανακαλυπτικής μάθησης.

3^ο ΚΕΦΑΛΑΙΟ: ΕΡΕΥΝΗΤΙΚΟ ΜΕΡΟΣ

Η παρούσα έρευνα έγινε με στόχο την διερεύνηση τυχόν εξαρτημένων αντιδράσεων (διαμόρφωση αντίδρασης βάσει ερεθίσματος) του χρήστη-επισκέπτη ενός χώρου, σχετιζόμενες με το γεωμετρικό σχήμα του χώρου, καθώς και τυχόν συσχετίσεις εξαρτημένων αντιδράσεων μεταξύ σχημάτων, μουσικών ρυθμών και κτιρίων.

Το ερωτηματολόγιο σχεδιάστηκε ηλεκτρονικά, σε ελληνικά και αγγλικά, προκειμένου οι απαντούντες να μπορούν να ακούν τους μουσικούς ρυθμούς αλλά και για λόγους πληθώρας απαντήσεων. Τα γενικά στατιστικά στοιχεία των απαντούντων φαίνονται παρακάτω:

Στατιστική Επεξεργασία προσωπικών στοιχείων								
Συνολικός αριθμός απαντήσεων έρευνας:		112		Άνδρες	54.5%	Γυναίκες	45.5%	
Αριθμός απαντήσεων ανά Ήπειρο		Ηλικιακή Ομάδα Απαντούντων		Μορφωτικό Επίπεδο Απαντούντων		Θρήσκευμα Απαντούντων		
Ευρώπη	97.3%	18-25	44.6%	Δημοτικό	0.0%	Χριστιανισμός	74.1%	
Ασία	0.0%	26-40	28.6%	Γυμνάσιο	0.0%	Ισλαμισμός	2.7%	
Β. Αμερική	1.8%	41-55	18.8%	Λύκειο	8.9%	Βουδισμός	0.0%	
Ν. Αμερική	0.0%	56+	8.0%	ΤΕΙ/ΑΕΙ	66.1%	Ινδουισμός	0.0%	
Ανταρκτική	0.0%			ΙΕΚ/Κολλέγιο	6.3%	Ταοϊσμός	0.0%	
Ωκεανία	0.9%			Μεταπτυχιακό	13.4%	Αθεϊσμός	20.5%	
Αφρική	0.0%			Διδακτορικό	4.5%	Άλλο	2.7%	
				Άλλο	0.9%			
				Άλλο: ΤΕΕ (Τεχνικό Επαγγελματικό Εκπαιδευτήριο)		Άλλο: ΔΑ, Ορθόδοξος Χριστιανισμός, Αγνωστικισμός		

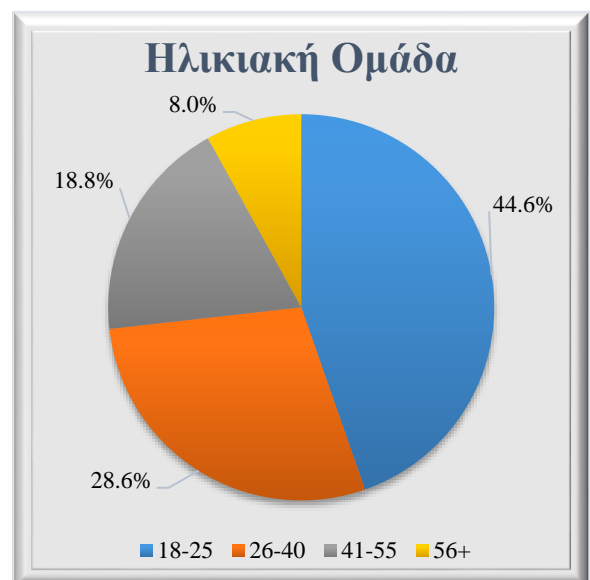
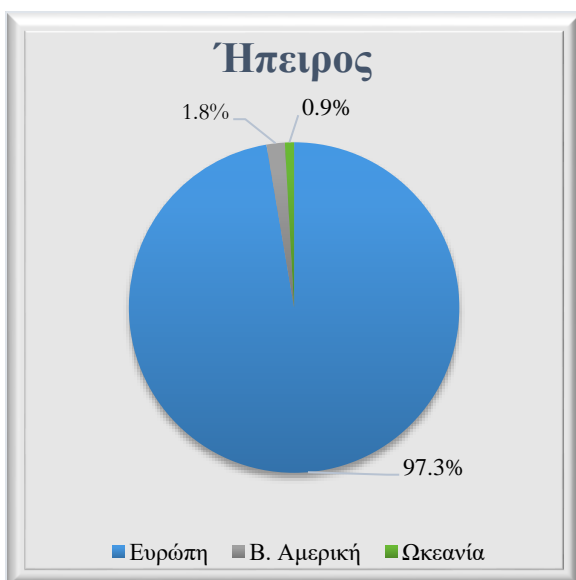

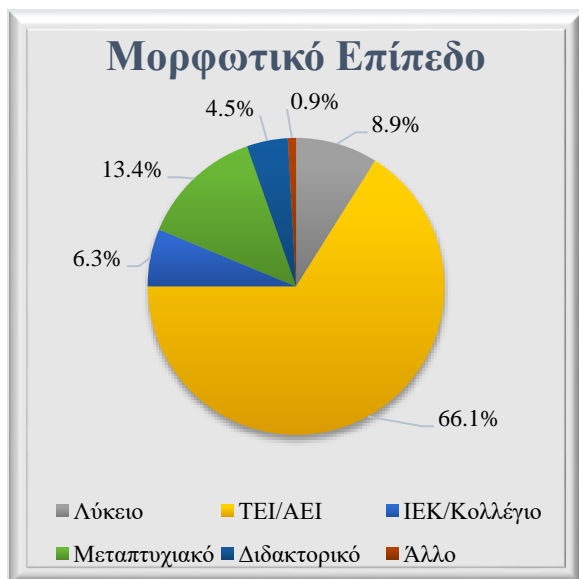







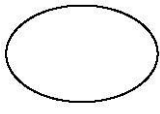

Το ερωτηματολόγιο ήταν χωρισμένο σε 6 ενότητες:

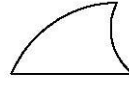
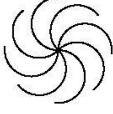
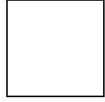
1. Σχήμα & Ψυχολογία (ΣΨ): οι ερωτώμενοι καλούνταν να αντιστοιχίσουν μία ή παραπάνω δεδομένες έννοιες/(συν)αισθήματα με τα δεδομένα γεωμετρικά σχήματα, με δυνατότητα ελεύθερης απάντησης (επιλογή Άλλο:...)
2. Κτίριο & Ψυχολογία (ΚΨ): οι ερωτώμενοι καλούνταν να αντιστοιχίσουν μία ή παραπάνω δεδομένες έννοιες/(συν)αισθήματα με τις δεδομένες εσωτερικές και εξωτερικές όψεις κτιρίων, με δυνατότητα ελεύθερης απάντησης (επιλογή Άλλο:...)
3. Κτίριο & Σχήμα (ΚΣ): οι ερωτώμενοι καλούνταν να αντιστοιχίσουν ένα δεδομένο σχήμα με τις δεδομένες εξωτερικές όψεις κτιρίων, με δυνατότητα ελεύθερης απάντησης (επιλογή Άλλο:...)
4. Ρυθμός & Σχήμα (ΡΣ): οι ερωτώμενοι καλούνταν να αντιστοιχίσουν ένα ή παραπάνω δεδομένα γεωμετρικά σχήματα με τους δεδομένους μουσικούς ρυθμούς, με δυνατότητα ελεύθερης απάντησης (επιλογή Άλλο:...)
5. Ρυθμός & Ψυχολογία (ΡΨ): οι ερωτώμενοι καλούνταν να αντιστοιχίσουν μία ή παραπάνω δεδομένες έννοιες/(συν)αισθήματα με τους δεδομένους μουσικούς ρυθμούς, με δυνατότητα ελεύθερης απάντησης (επιλογή Άλλο:...)
6. Ρυθμός & Κτίριο (ΡΚ): οι ερωτώμενοι καλούνταν να αντιστοιχίσουν μία δεδομένη εξωτερική όψη κτιρίου με τους δεδομένους μουσικούς ρυθμούς, χωρίς δυνατότητα ελεύθερης απάντησης (επιλογή Άλλο:...)

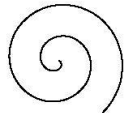
Το ερωτηματολόγιο, στην ελληνική του μορφή, παρατίθεται στο παράρτημα.

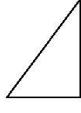
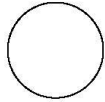
Δεδομένα γεωμετρικά σχήματα ερωτηματολογίου:

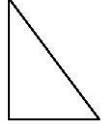
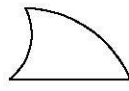
				
				
				Εικόνες 29α – 29ξ

Δεδομένες έννοιες/(συν)αισθήματα ερωτηματολογίου:

Σταθερότητα	Εξέλιξη	Λογική	Αγάπη	Χάος
Ευτυχία/Χαρά	Θλίψη	Αναλογία	Άπειρο	Ηρεμία
Ισορροπία	Αρμονία	Ανασφάλεια/Αγωνία	Αισιοδοξία	Φόβος
Ελευθερία	Συναίσθημα θετικό	Συναίσθημα αρνητικό	Εσωστρέφεια	Εγκλεισμός
Ενσυναίσθηση				

Δεδομένες εσωτερικές και εξωτερικές όψεις κτιρίων:

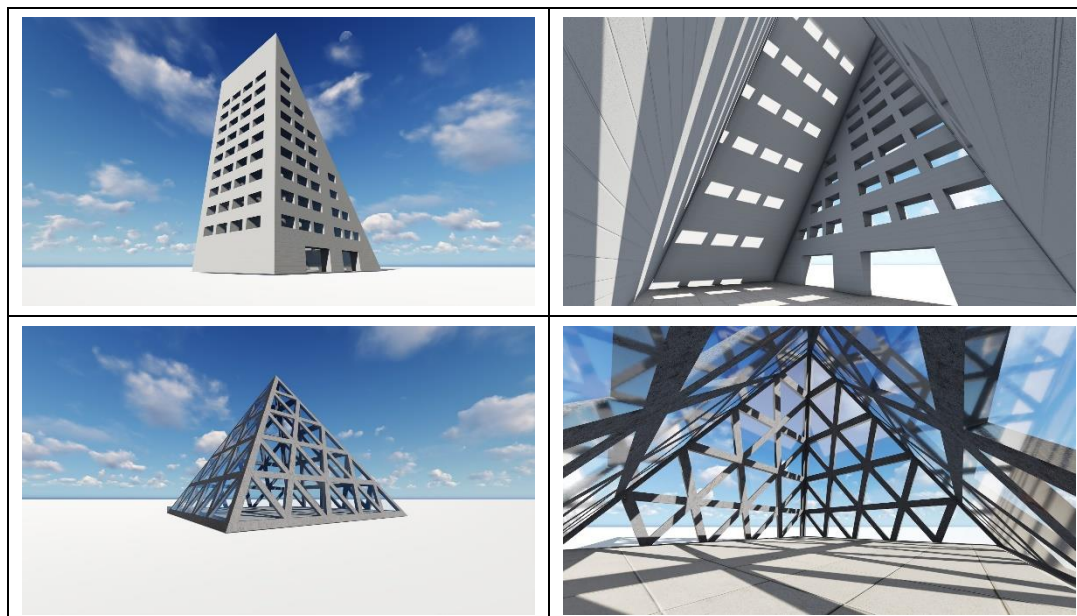

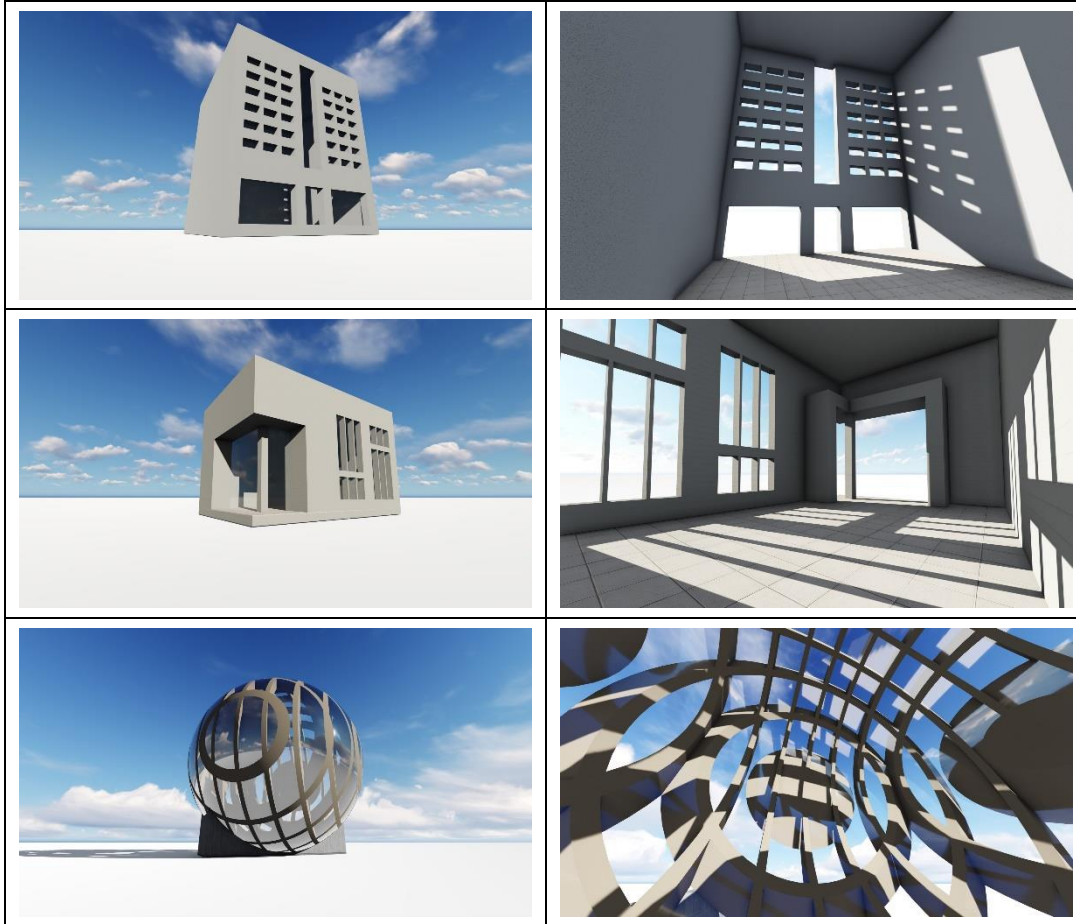

Εικόνες 30α – 30κ

Δεδομένοι μουσικοί ρυθμοί:

!ΠΡΟΣΟΧΗ! Για να ακουστούν οι μουσικοί ρυθμοί **ΔΕΝ** πρέπει να χρησιμοποιείται ανώνυμη περιήγηση (Incognito mode).

https://cutt.ly/Ro4W16J	Γραμμικά αυξανόμενος ρυθμός (3/4-6/8-7/8)
https://cutt.ly/To4WUFI	Σταθερός ρυθμός (3/4)
https://cutt.ly/co4Eh2R	Σύνθετος ρυθμός (2/4-3/4-6/8-9/8-6/8-3/4-2/4)
https://cutt.ly/do4EQ6V	Γραμμικά φθίνων ρυθμός (9/8-4/4-2/4)
https://cutt.ly/jo4EFd8	Σταθερός ρυθμός (6/8)
https://cutt.ly/Bo4E171	Σύνθετος ρυθμός (9/8-6/8-3/4-2/4-3/4-6/8-9/8)

Αποτελέσματα ενότητας Σχήμα & Ψυχολογία



1η απάντηση	2η απάντηση	3η απάντηση	4η απάντηση	5η απάντηση
33.0%	31.3%	23.2%	15.2%	14.3%
Αρμονία	Εξέλιξη	Ηρεμία	Άπειρο - Ισορροπία	Αναλογία – Συναίσθημα θετικό
Άλλο: Διακύμανση προσωπικότητας, Ευελιξία, Κίνηση, Αστάθεια, Ρυθμός, Ανισορροπία, Ευκίνησια				

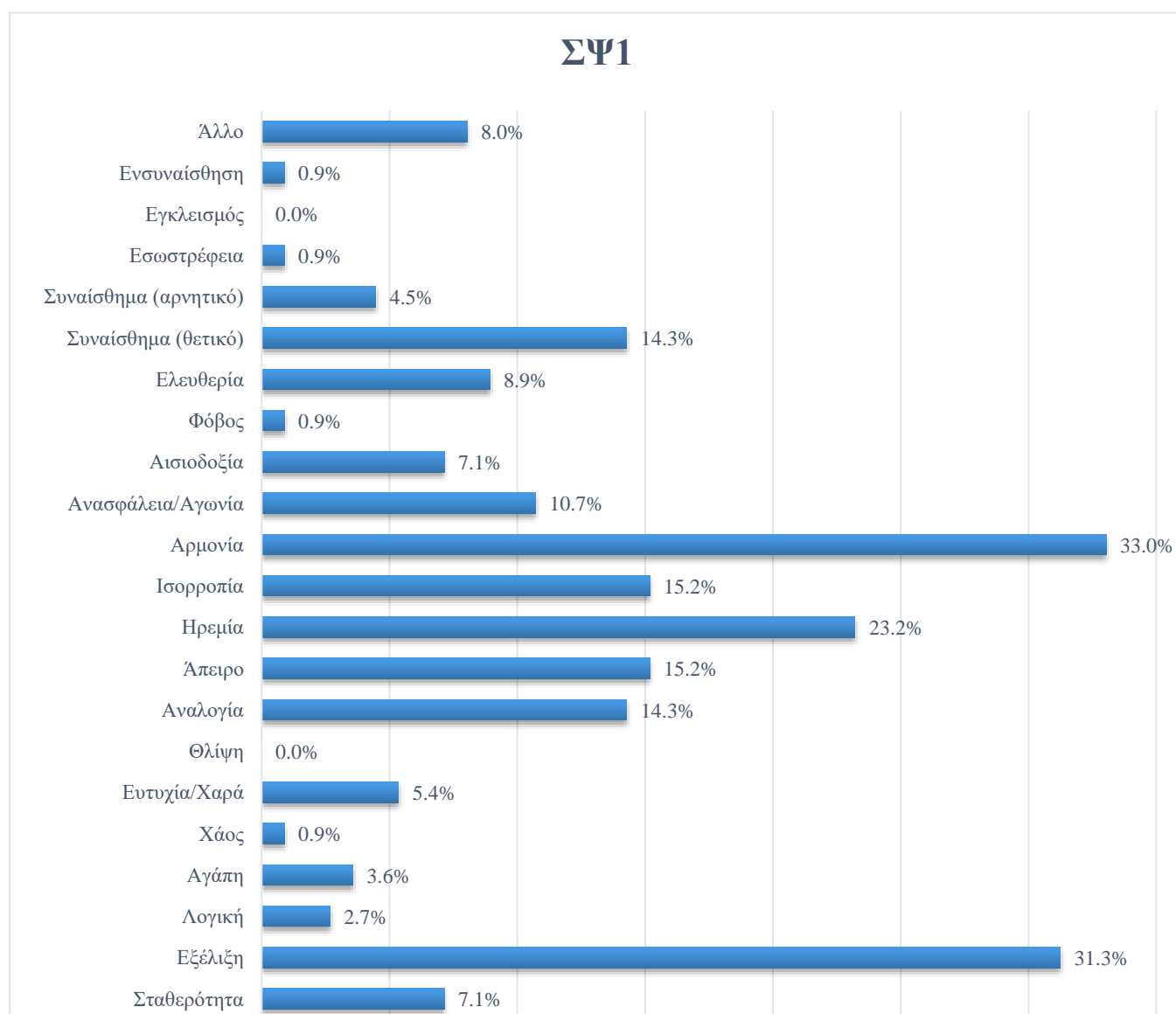



1η απάντηση	2η απάντηση	3η απάντηση	4η απάντηση	5η απάντηση
55.4%	38.4%	26.8%	20.5%	17.0%
Σταθερότητα	Λογική	Ισορροπία	Εγκλεισμός	Αναλογία
Άλλο: Ασφάλεια, Μονιμότητα, Αυστηρότητα, Ευερεθιστότητα, Περιορισμός				

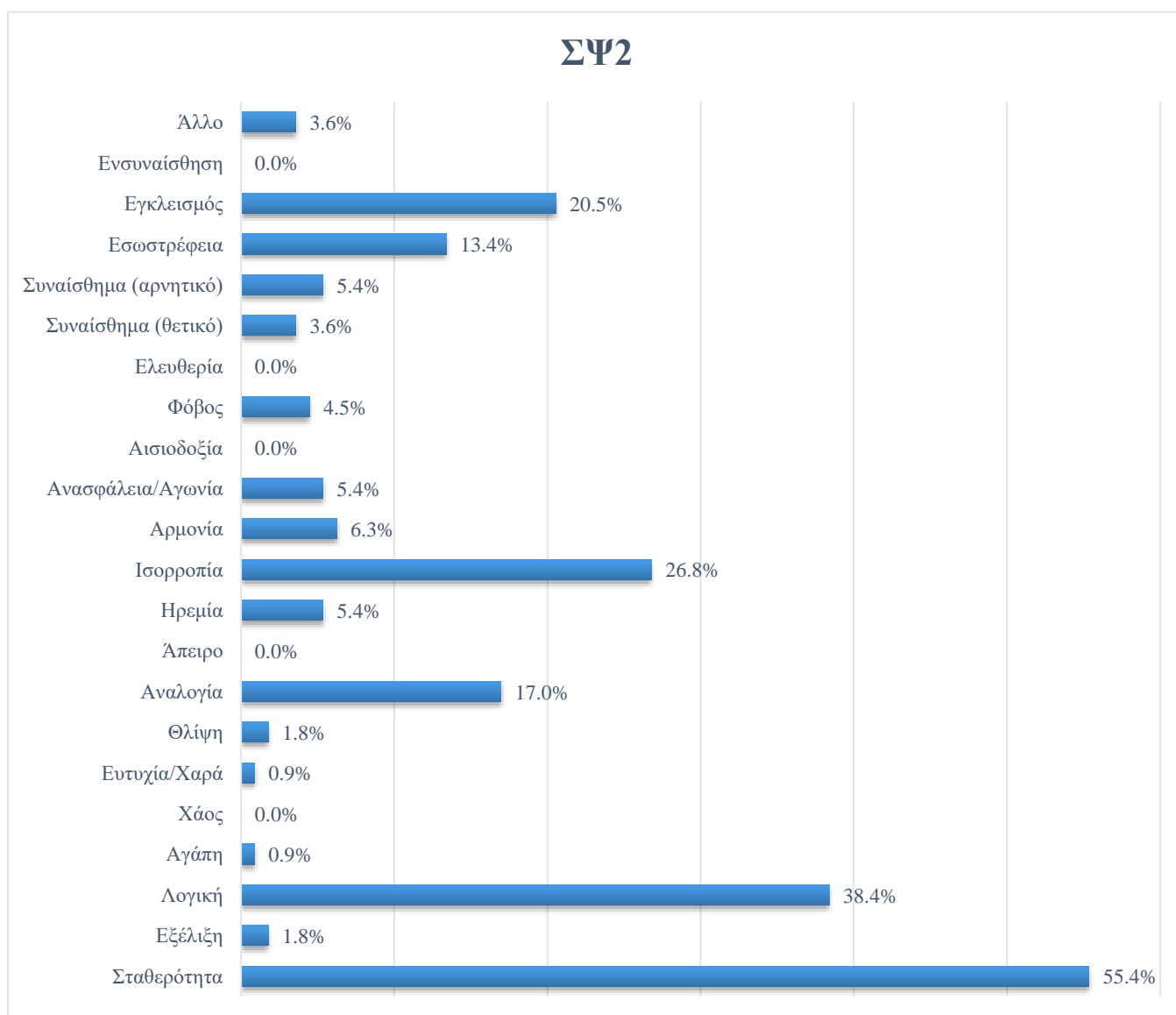

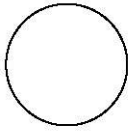

1η απάντηση	2η απάντηση	3η απάντηση	4η απάντηση	5η απάντηση
20.5%	17.9%	17.0%	13.4%	12.5%
Αρμονία	Αγάπη	Ηρεμία	Άπειρο - Λογική - Συναισθημα θετικό	Ευτυχία/Χαρά
Άλλο: Ομόνοια, Ασφάλεια, Ολοκλήρωση-η αίσθηση του να νιώθεις ολοκληρωμένος στη ζωή σου				

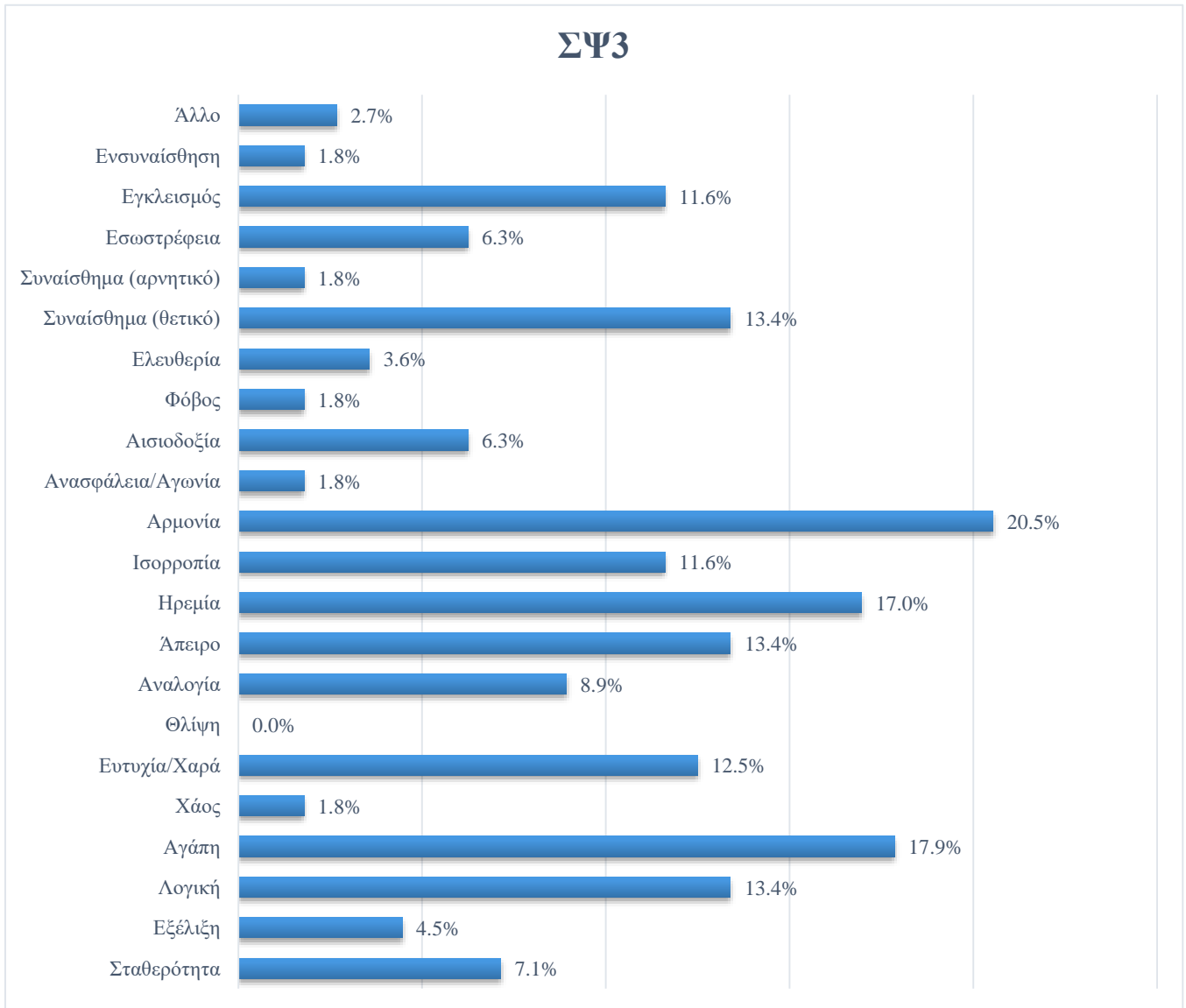

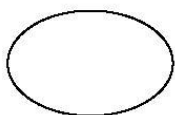

1η απάντηση	2η απάντηση	3η απάντηση	4η απάντηση	5η απάντηση
17.9%	13.4%	12.5%	10.7%	9.8%
Εγκλεισμός	Συναίσθημα αρνητικό	Εσωστρέφεια	Αρμονία - Άπειρο	Ανασφάλεια/Αγωνία
Άλλο: Εθισμός, Πίεση, Δυσαρμονία, Καταπίεση				

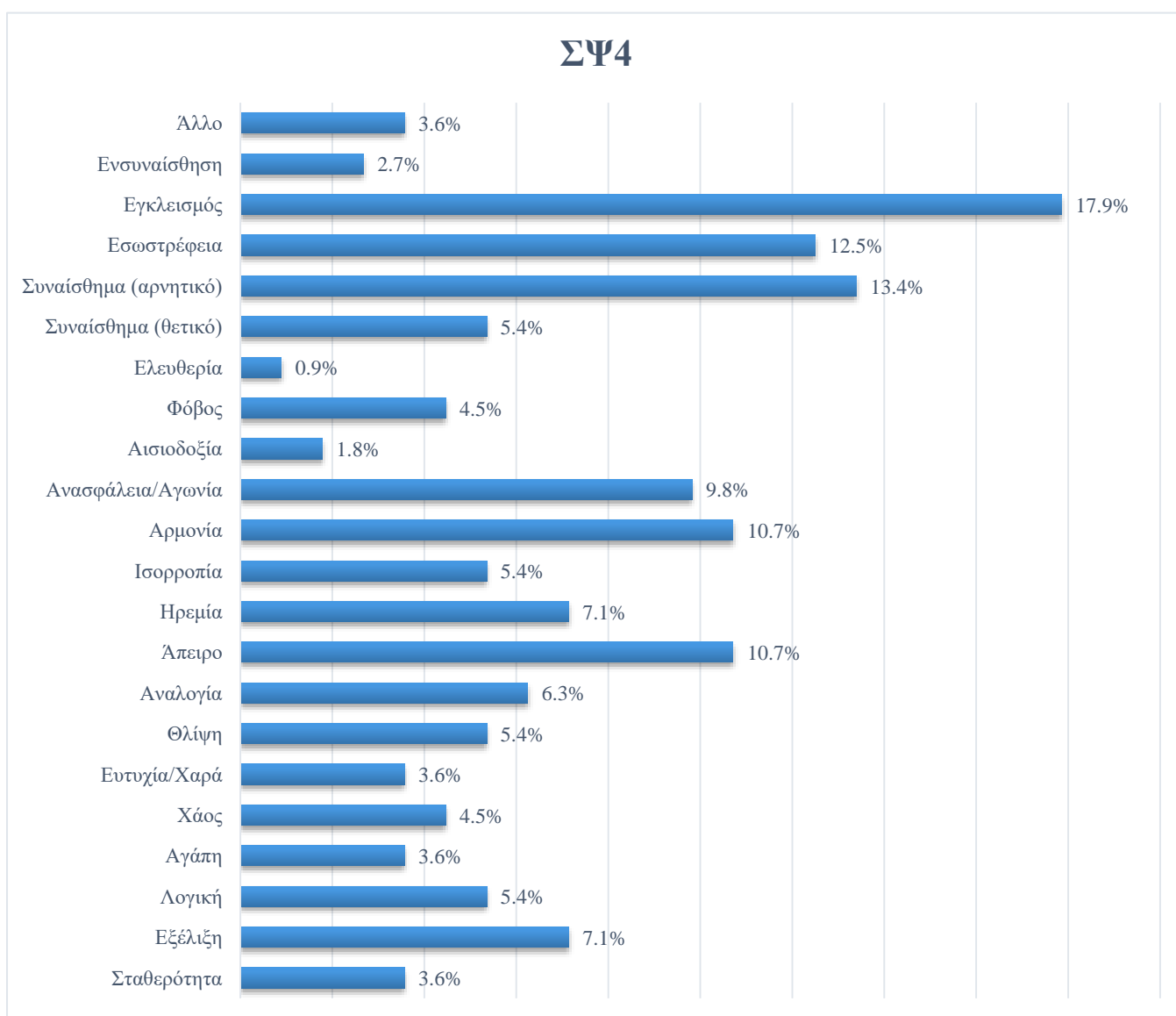

1η απάντηση	2η απάντηση	3η απάντηση	4η απάντηση	5η απάντηση
53.6%	25.9%	20.5%	18.8%	16.1%
Σταθερότητα	Ισορροπία	Άπειρο	Λογική	Εξέλιξη
Άλλο: Θάνατος, Στασιμότητα, Απροσωπία, Τίποτα, Βαρεμάρα, Ουδετερότητα, Σιωπή				

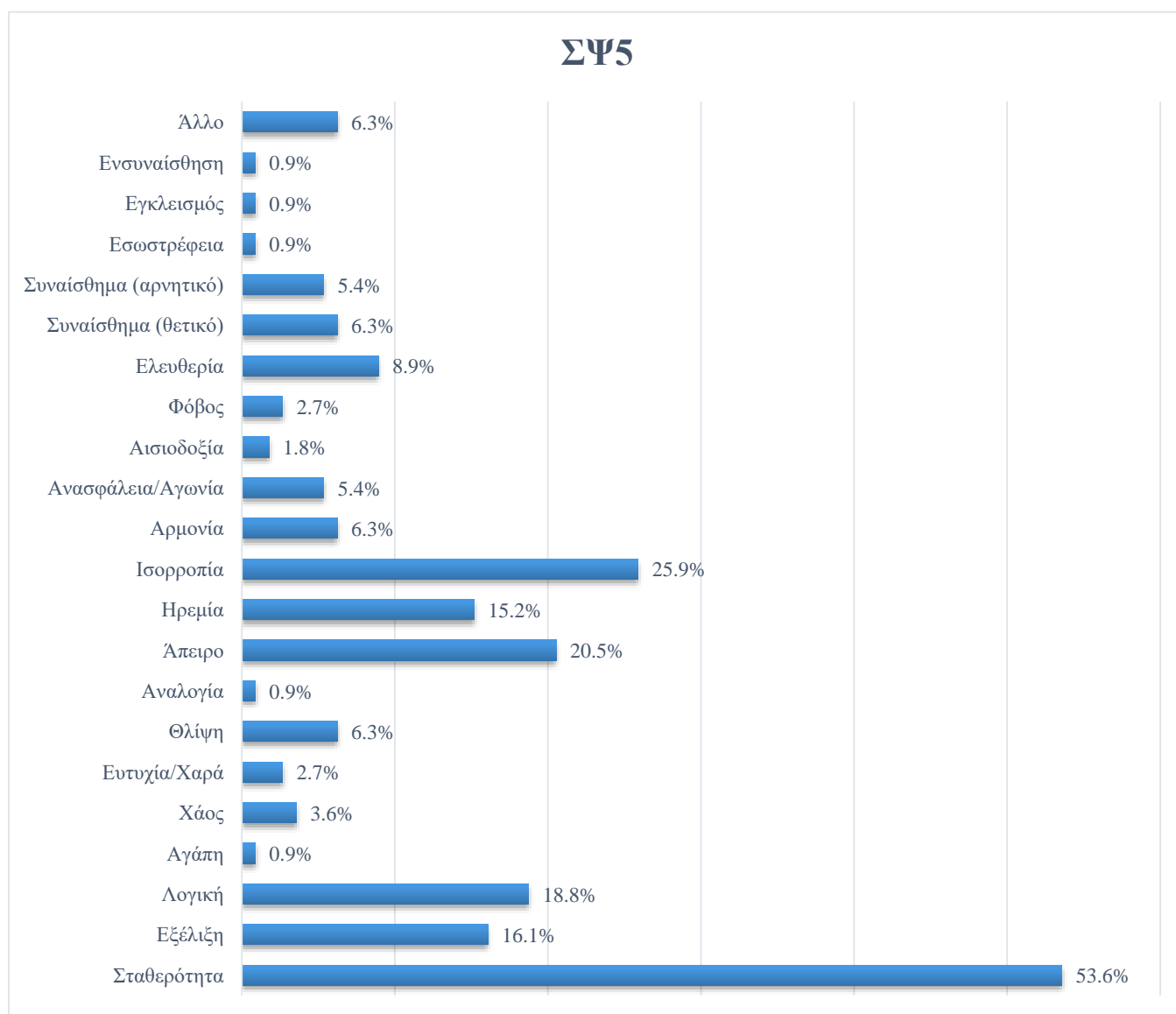

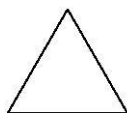

1η απάντηση	2η απάντηση	3η απάντηση	4η απάντηση	5η απάντηση
32.1%	26.8%	23.2%	17.9%	14.3%
Αναλογία	Λογική	Ισορροπία	Αρμονία	Σταθερότητα
Άλλο: Ισότητα, Δικαιοσύνη, Συμμετρία, Αδιαφορία, Ευερεθιστότητα, Εναλλαγή χαρακτήρα				

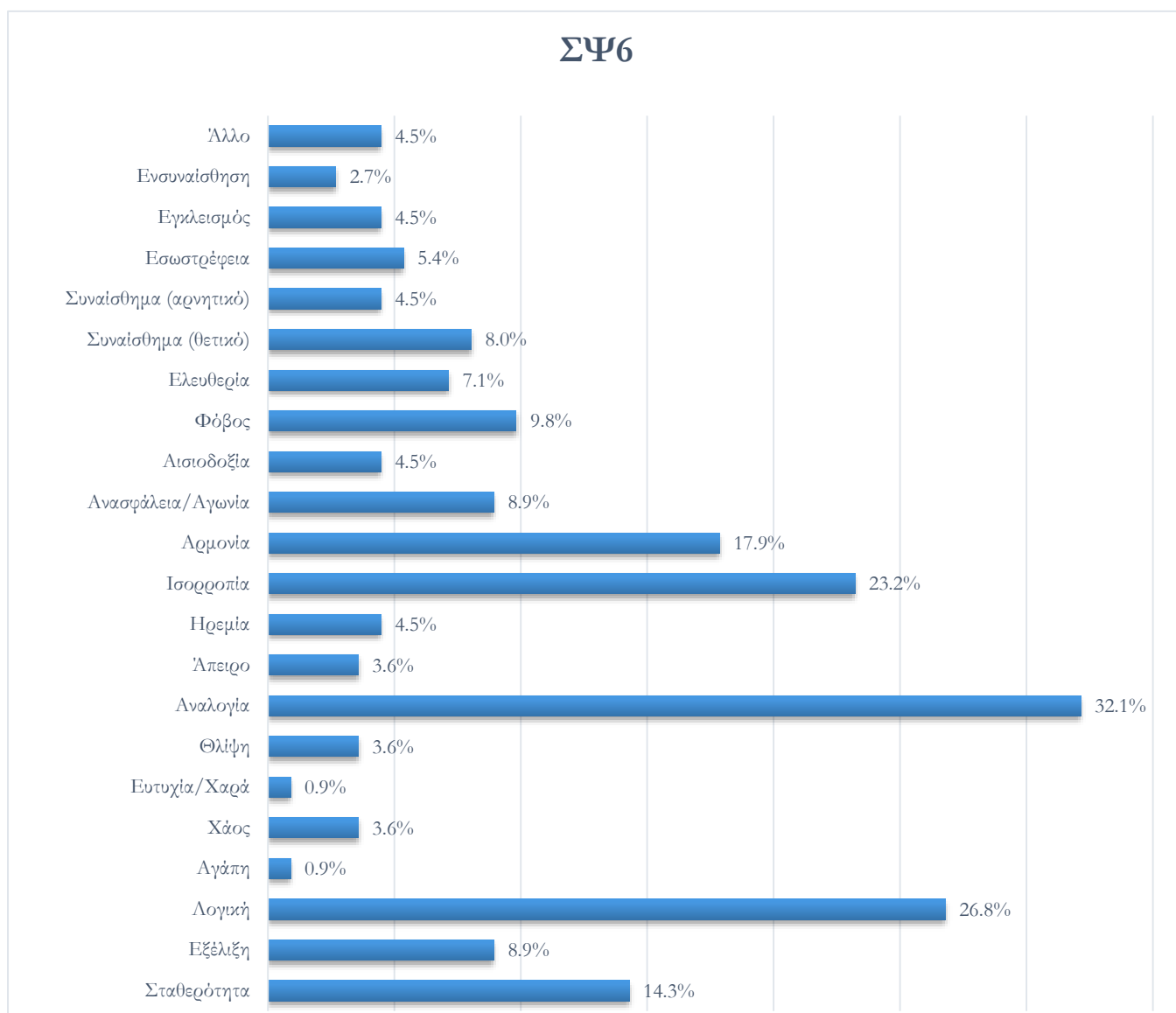

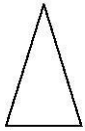

1η απάντηση	2η απάντηση	3η απάντηση	4η απάντηση	5η απάντηση
22.3%	20.5%	15.2%	14.3%	12.5%
Εξέλιξη	Ανασφάλεια/Αγωνία	Λογική	Συναίσθημα αρνητικό	Φόβος - Αναλογία
Άλλο: Επιθετικότητα, Κίνδυνος, Ρίσκο, Τρομοκρατία, Αδιαφορία, Ασυμμετρία, Θυμός, Επιβλητικότητα, Δυσαρμονία				

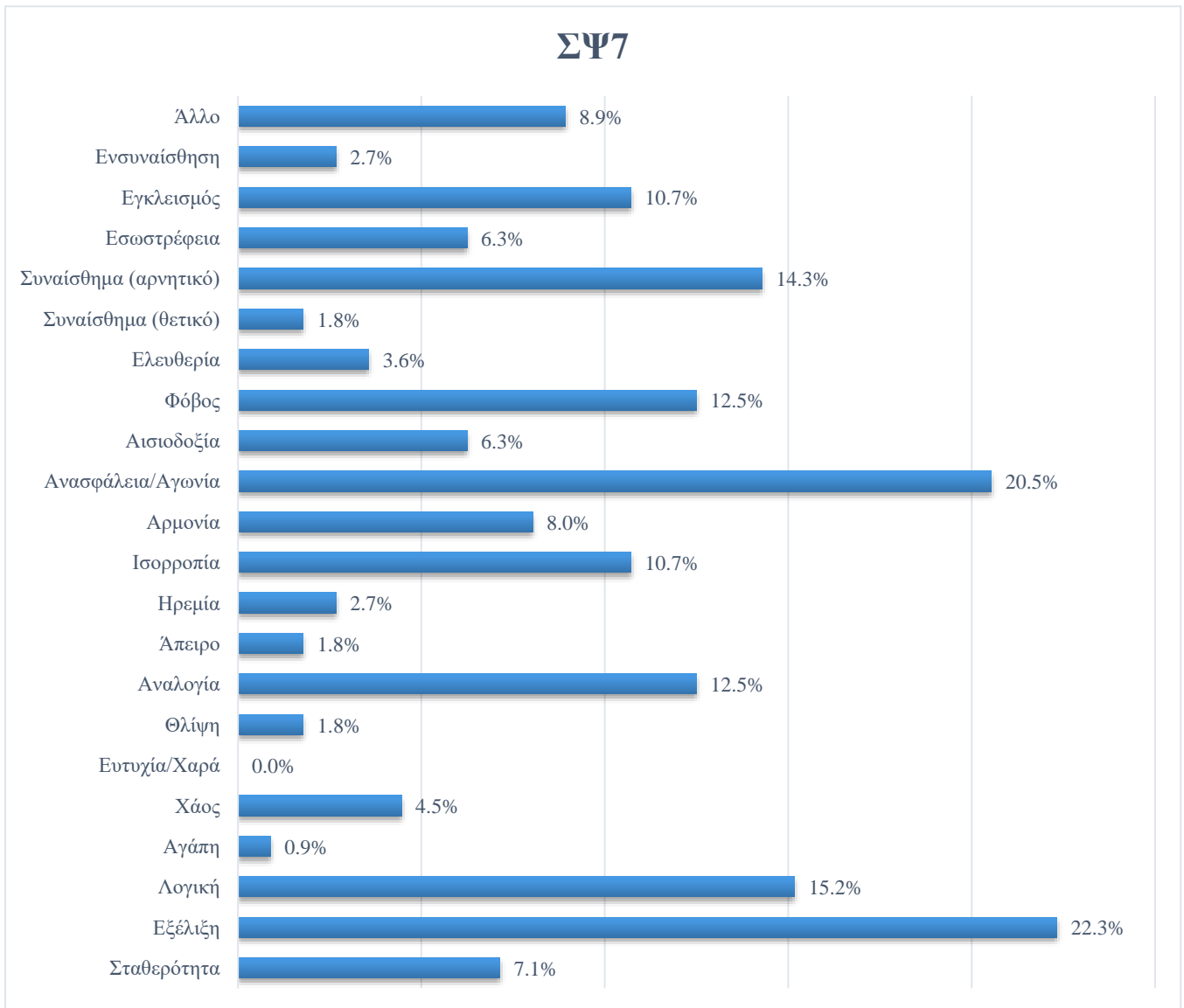

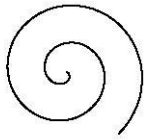

1η απάντηση	2η απάντηση	3η απάντηση	4η απάντηση	5η απάντηση
35.7%	34.8%	21.4%	11.6%	10.7%
Χάος	Απειρο	Εξέλιξη	Αρμονία	Ανασφάλεια/Αγωνία, Εσωστρέφεια
Άλλο: Απελευθέρωση				

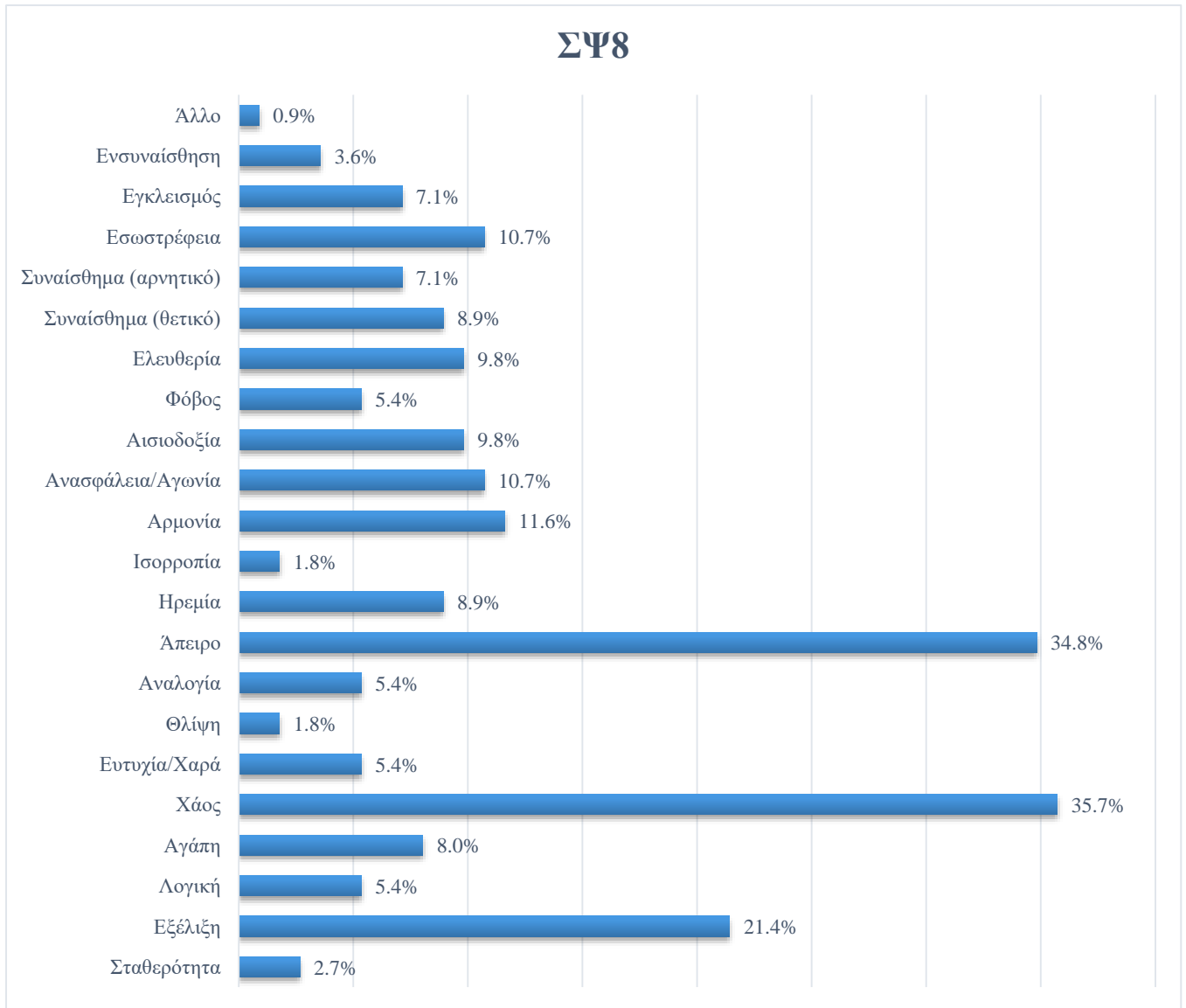

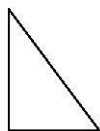

1η απάντηση	2η απάντηση	3η απάντηση	4η απάντηση	5η απάντηση
24.1%	21.4%	17.0%	13.4%	12.5%
Λογική	Σταθερότητα	Ανασφάλεια/Αγωνία	Ισορροπία	Συναίσθημα αρνητικό
Άλλο: Εκμηδένιση, Αδιαφορία, Αποτυχία, Επιτυχία				

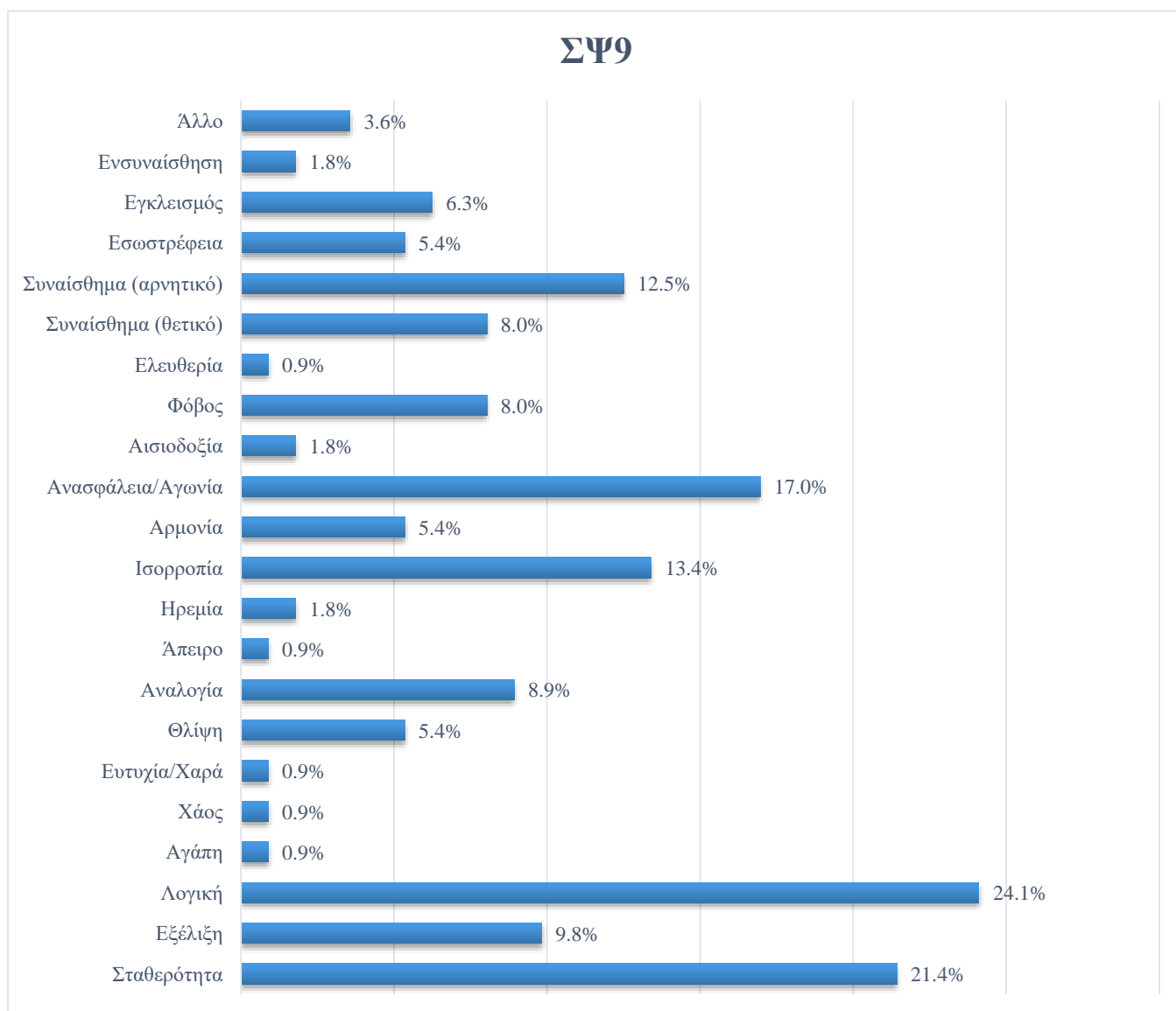

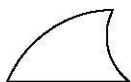

1η απάντηση	2η απάντηση	3η απάντηση	4η απάντηση	5η απάντηση
18.8%	17.0%	14.3%	13.4%	12.5%
Φόβος	Ανασφάλεια/Αγωνία	Εξέλιξη	Συναίσθημα αρνητικό – Συναίσθημα θετικό	Ελευθερία
Άλλο: Αβεβαιότητα, Έκπληξη, Κίνδυνος, Αδιαφορία, Δημιουργικότητα, Προσαρμοστικότητα, Ελαφρά αισιοδοξία λόγω φεγγαριού				

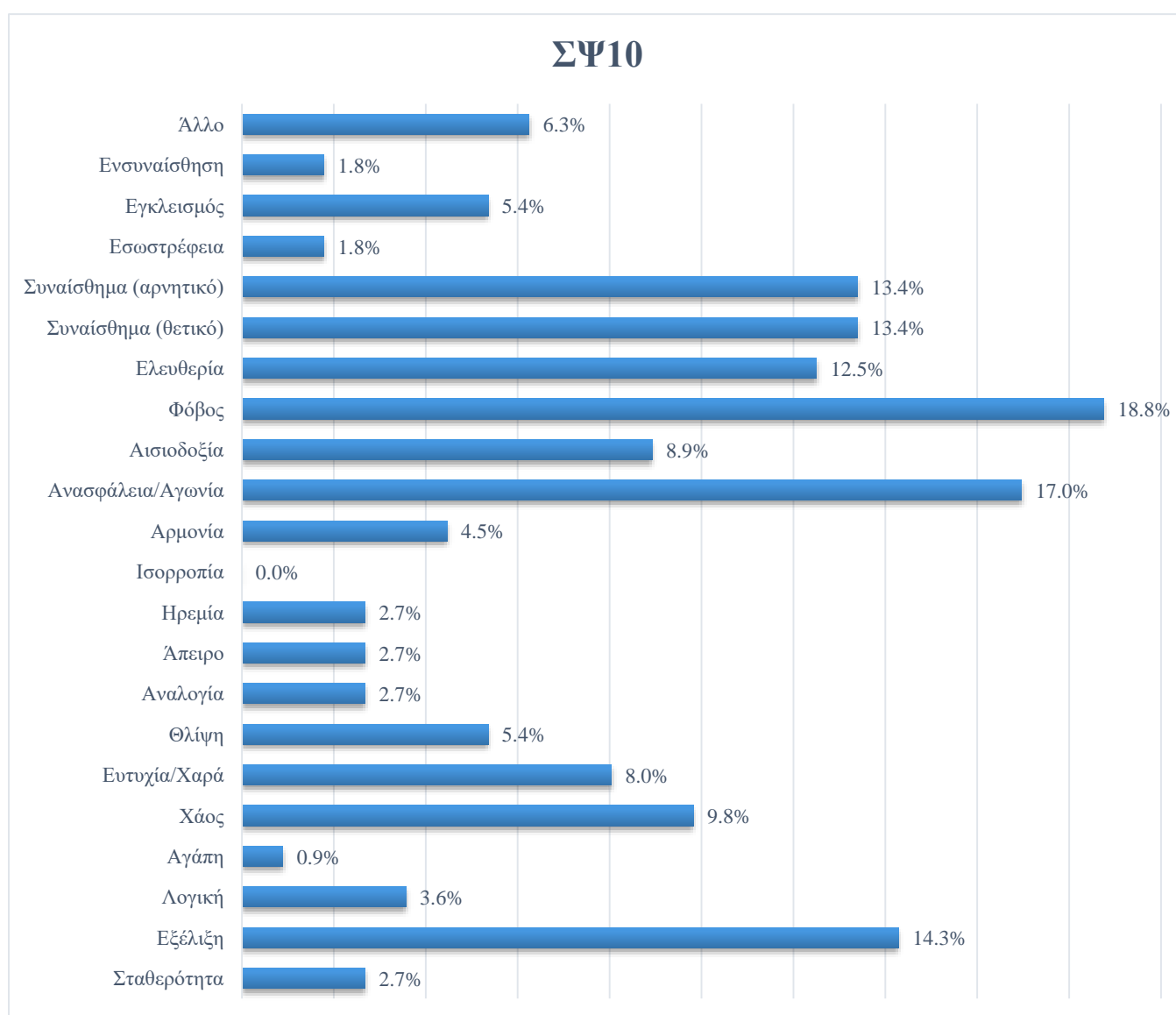

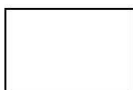

1η απάντηση	2η απάντηση	3η απάντηση	4η απάντηση	5η απάντηση
60.7%	28.6%	24.1%	17.0%	16.1%
Σταθερότητα	Ισορροπία	Λογική	Αναλογία	Εγκλεισμός
Άλλο: Ελπίδα, Αδιαφορία				

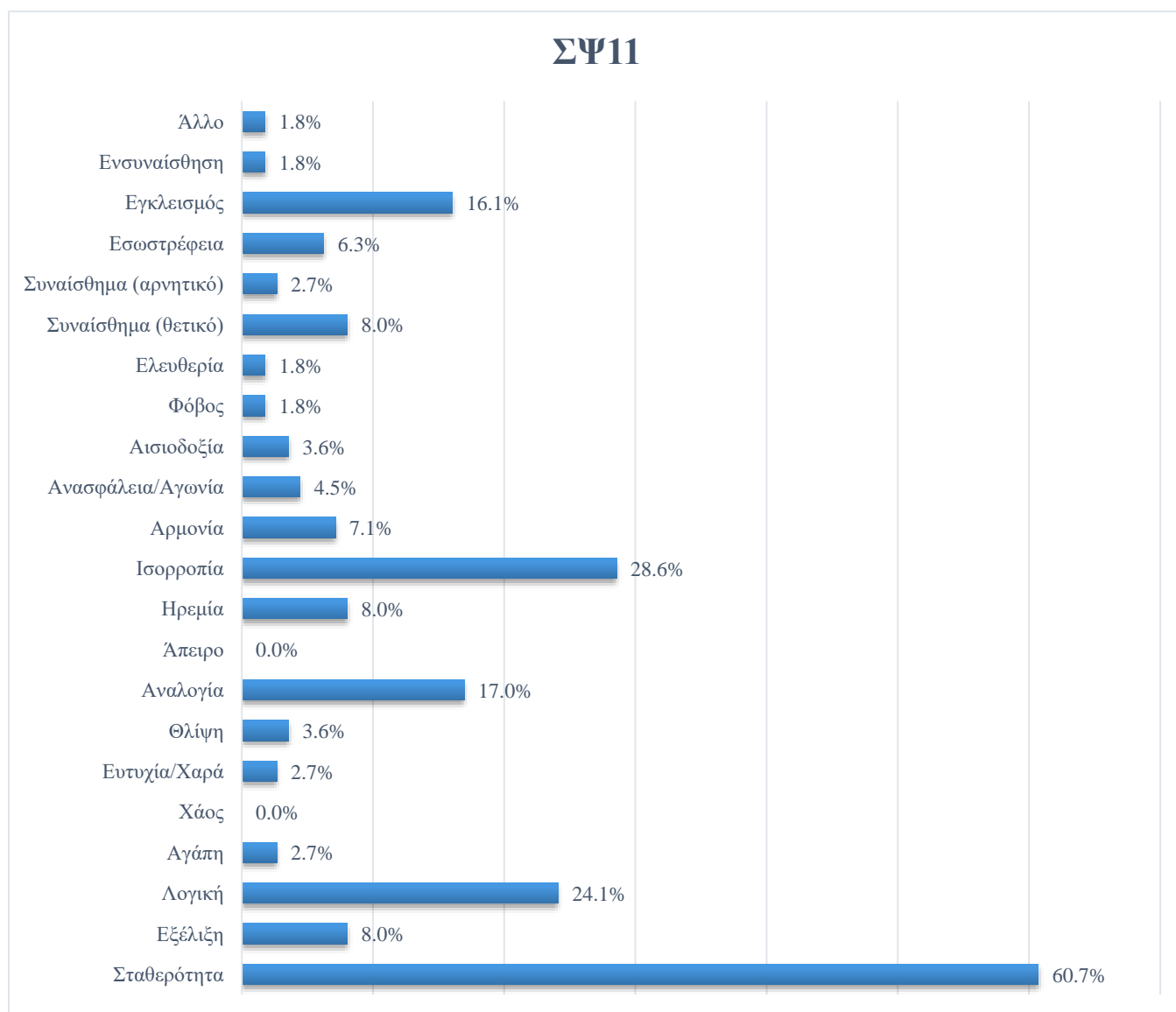



1η απάντηση	2η απάντηση	3η απάντηση	4η απάντηση	5η απάντηση
20.5%	18.8%	17.0%	15.2%	12.5%
Ανασφάλεια/Αγωνία	Φόβος	Συναίσθημα αρνητικό	Συναίσθημα θετικό	Εξέλιξη
Άλλο: Αβεβαιότητα, Κίνδυνος, Αδιαφορία				

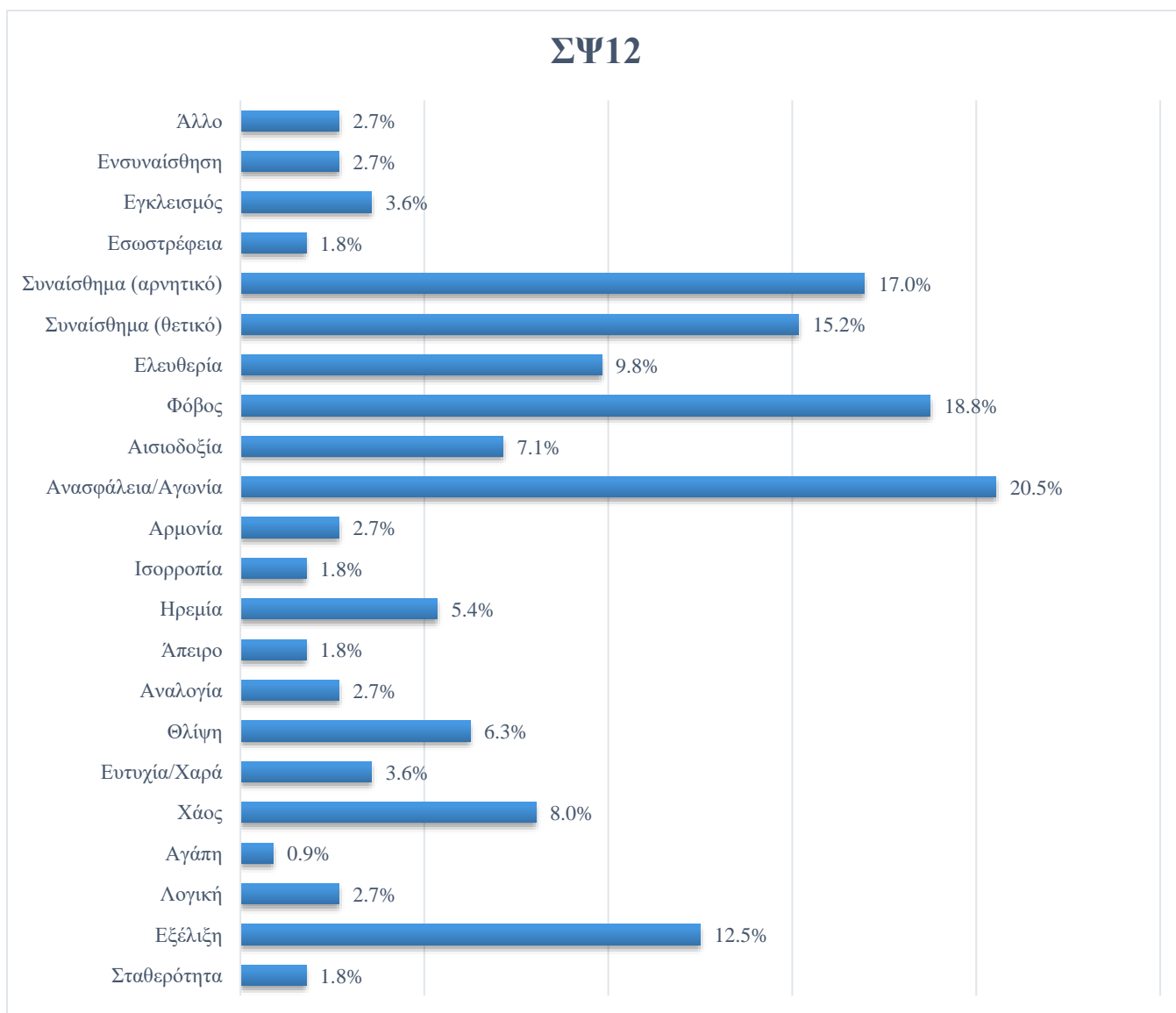

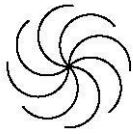

1η απάντηση	2η απάντηση	3η απάντηση	4η απάντηση	5η απάντηση
31.3%	20.5%	14.3%	13.4%	12.5%
Χάος	Ευτυχία/Χαρά	Αισιοδοξία - Ανασφάλεια/Αγωνία	Άπειρο	Ελευθερία
Άλλο: Συγκέντρωση, Επικέντρωση, Ομάδα, Συνεργασία, Κίνηση, Περιέργεια				

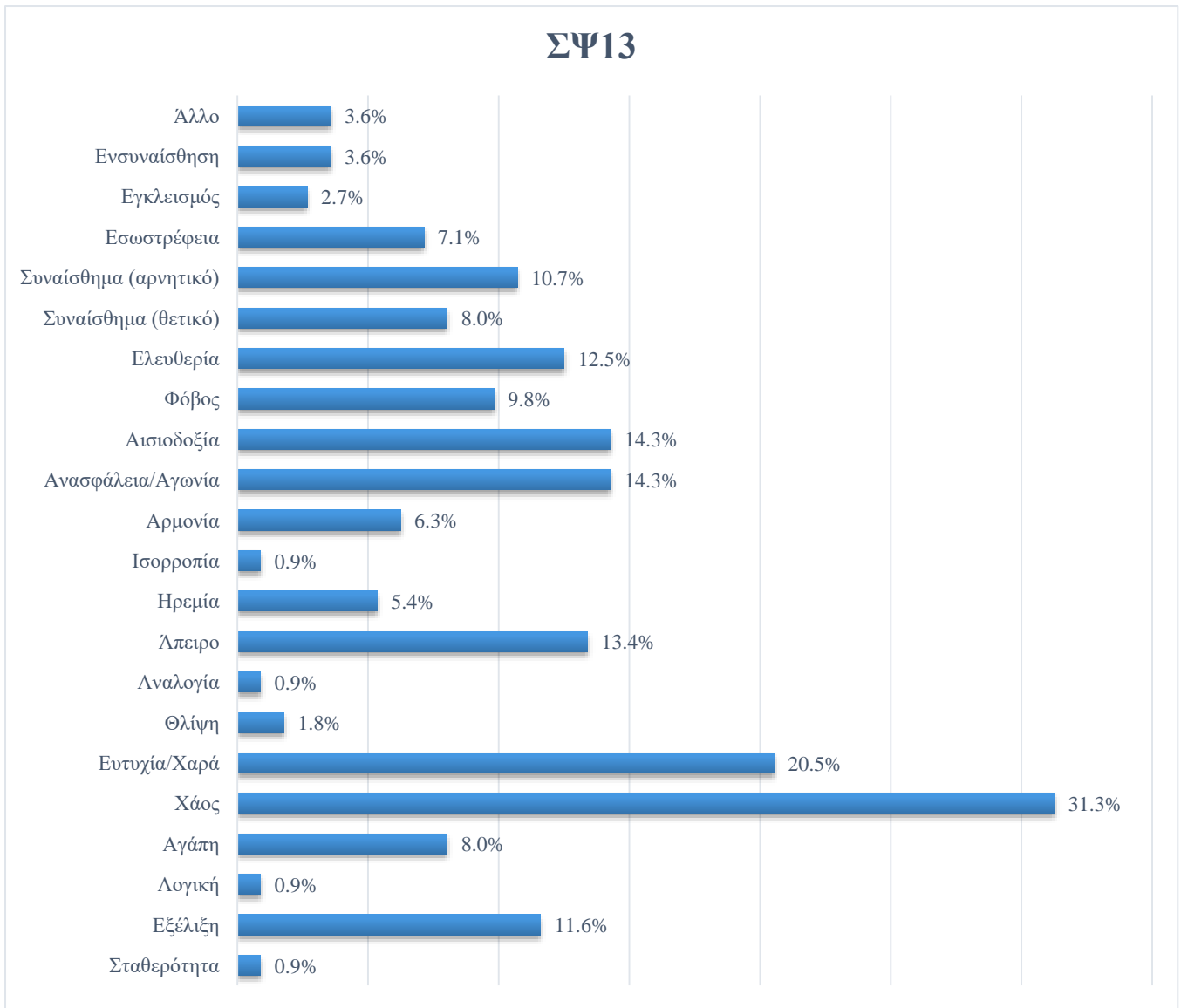

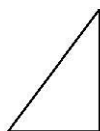

1η απάντηση	2η απάντηση	3η απάντηση	4η απάντηση	5η απάντηση
20.5%	18.8%	17.9%	14.3%	13.4%
Λογική	Σταθερότητα	Ανασφάλεια/Αγωνία	Εξέλιξη	Ισορροπία
Άλλο: Αρνητική εξέλιξη, Αδιαφορία, Επιτυχία, Αποτυχία				

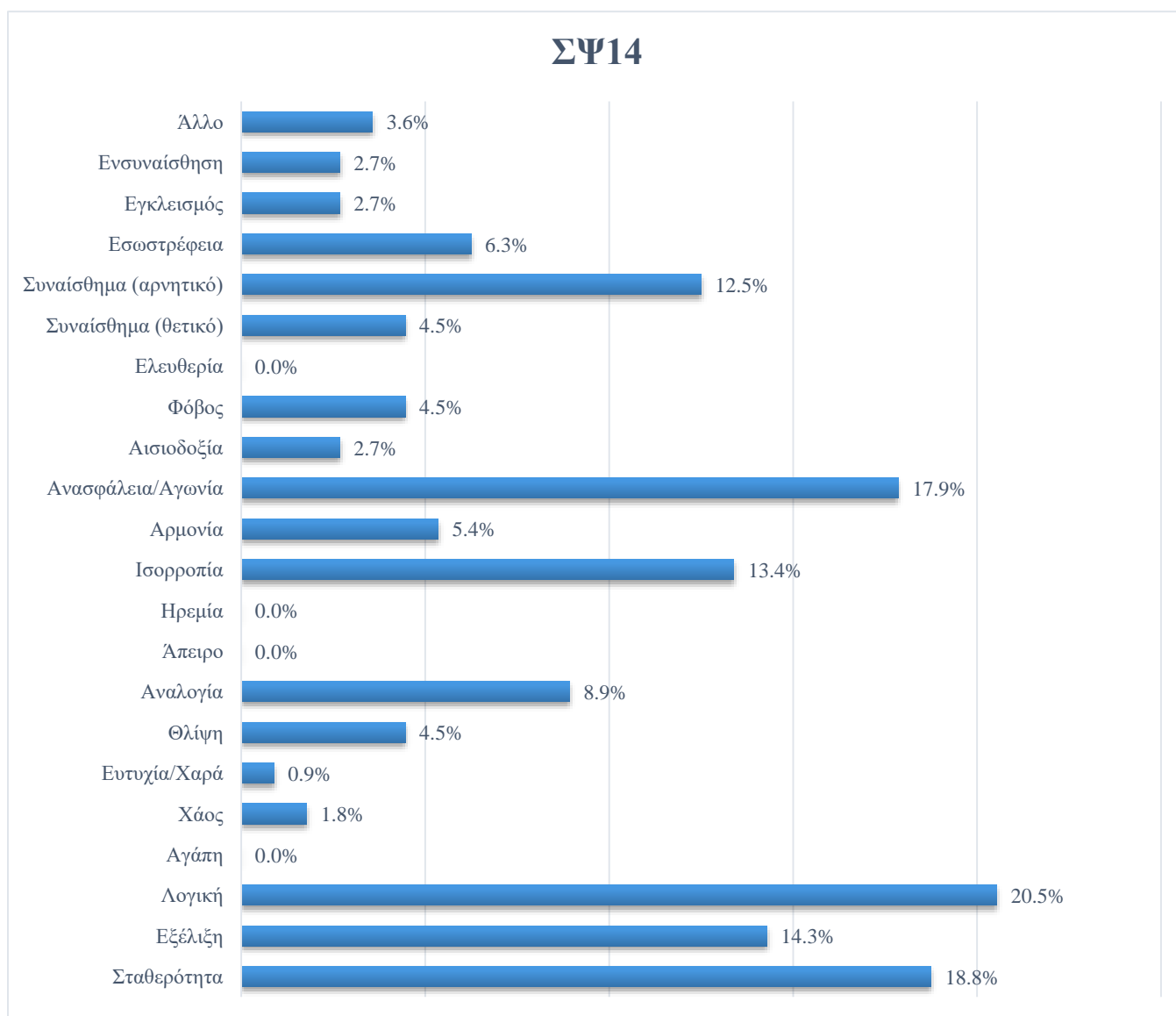

Πίνακας 5 κυρίαρχων σχημάτων ανά (Συν)Αίσθημα/Έννοια

(Συν)Αισθήματα/Έννοιες	Σχήμα 1	Σχήμα 2	Σχήμα 3	Σχήμα 4	Σχήμα 5
Σταθερότητα	60.7%	55.4%	53.6%	21.4%	18.8%
Εξέλιξη	31.3%	22.3%	21.4%	16.1%	14.3%
Λογική	38.4%	26.8%	24.1%	20.5%	18.8%
Αγάπη	17.9%	8.0%	3.6%	2.7%	* 0.9%
Χάος	35.7%	31.3%	9.8%	8.0%	4.5%
Ευτυχία/Χαρά	20.5%	12.5%	8.0%	5.4%	3.6%
Θλίψη	6.3%	** 5.4%	4.5%	3.6%	*** 1.8%
Αναλογία	32.1%	17.0%	14.3%	12.5%	**** 8.9%
Άπειρο	34.8%	20.5%	15.2%	13.4%	10.7%
Ηρεμία	23.2%	17.0%	15.2%	8.9%	8.0%
Ισορροπία	28.6%	26.8%	25.9%	23.2%	15.2%

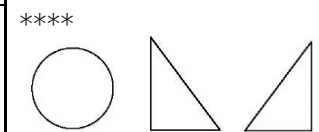
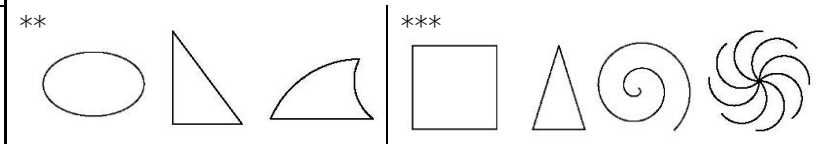
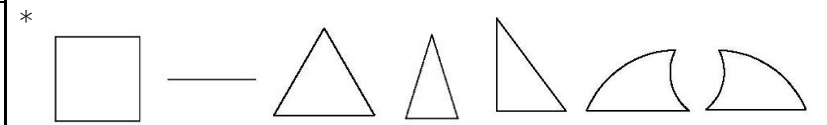

Αρμονία	33.0%	20.5%	17.9%	11.6%	10.7%	
Ανασφάλεια/Αγωνία	20.5%	17.9%	17.0%	14.3%	10.7%	
Αισιοδοξία	14.3%	9.8%	8.9%	7.1%	6.3%	
Φόβος	18.8%	12.5%	9.8%	8.0%	5.4%	
Ελευθερία	12.5%	9.8%	8.9%	7.1%	3.6%	
Συναίσθημα (θετικό)	15.2%	14.3%	13.4%	8.9%	***** 8.0%	*****
Συναίσθημα (αρνητικό)	17.0%	14.3%	13.4%	12.5%	10.7%	
Εσωστρέφεια	13.4%	12.5%	10.7%	7.1%	***** 6.3%	*****
Εγκλεισμός	20.5%	17.9%	16.1%	11.6%	10.7%	
Ενσυναίσθηση	3.6%	***** 2.7%	***** 1.8%	0.9%	-	*****
Άλλο	8.9%	8.0%	6.3%	4.5%	***** 3.6%	*****

Συμπεράσματα στην ενότητα Σχήμα & Ψυχολογία

Σχήματα με ευθύγραμμα τμήματα: Στα σχήματα που αποτελούνται αμιγώς από ευθύγραμμα τμήματα παρατηρείται πως έννοιες όπως η Σταθερότητα, Λογική και Ισορροπία είναι κυρίαρχες.

Εξάιρεση αποτελούν το ισόπλευρο τρίγωνο με κυρίαρχη έννοια την Αναλογία, το ισοσκελές τρίγωνο με την Εξέλιξη.

Σχήματα με καμπύλες: Στα σχήματα που αποτελούνται αμιγώς από καμπύλες παρατηρείται πως κυρίαρχα είναι η Αρμονία, το Άπειρο και η Εξέλιξη.

Εξάιρεση αποτελούν η έλλειψη με κυρίαρχη απάντηση τον Εγκλεισμό, και η σπείρα του Αρχιμήδη

μαζί με το  με το Χάος ως κυρίαρχη απάντηση.

Σχήματα μεικτά: Τα δύο μεικτά σχήματα, αποτελούμενα από ευθύγραμμα τμήματα και καμπύλες, θυμίζουν πτερύγιο καρχαρία και οι κύριες απαντήσεις ήταν ο Φόβος και Ανασφάλεια/Αγωνία.

Αποτελέσματα ενότητας Κτίριο & Ψυχολογία



1η απάντηση	2η απάντηση	3η απάντηση	4η απάντηση	5η απάντηση
28.6%	22.3%	15.2%	10.7%	8.9%
Εξέλιξη	Σταθερότητα – Ανασφάλεια/Αγωνία	Εγκλεισμός	Λογική	Συναίσθημα αρνητικό
Άλλο: Απορία, Ανισορροπία, Αναποφασιστικότητα, Επιβλητικότητα, Πολυπλοκότητα, Άβολα				

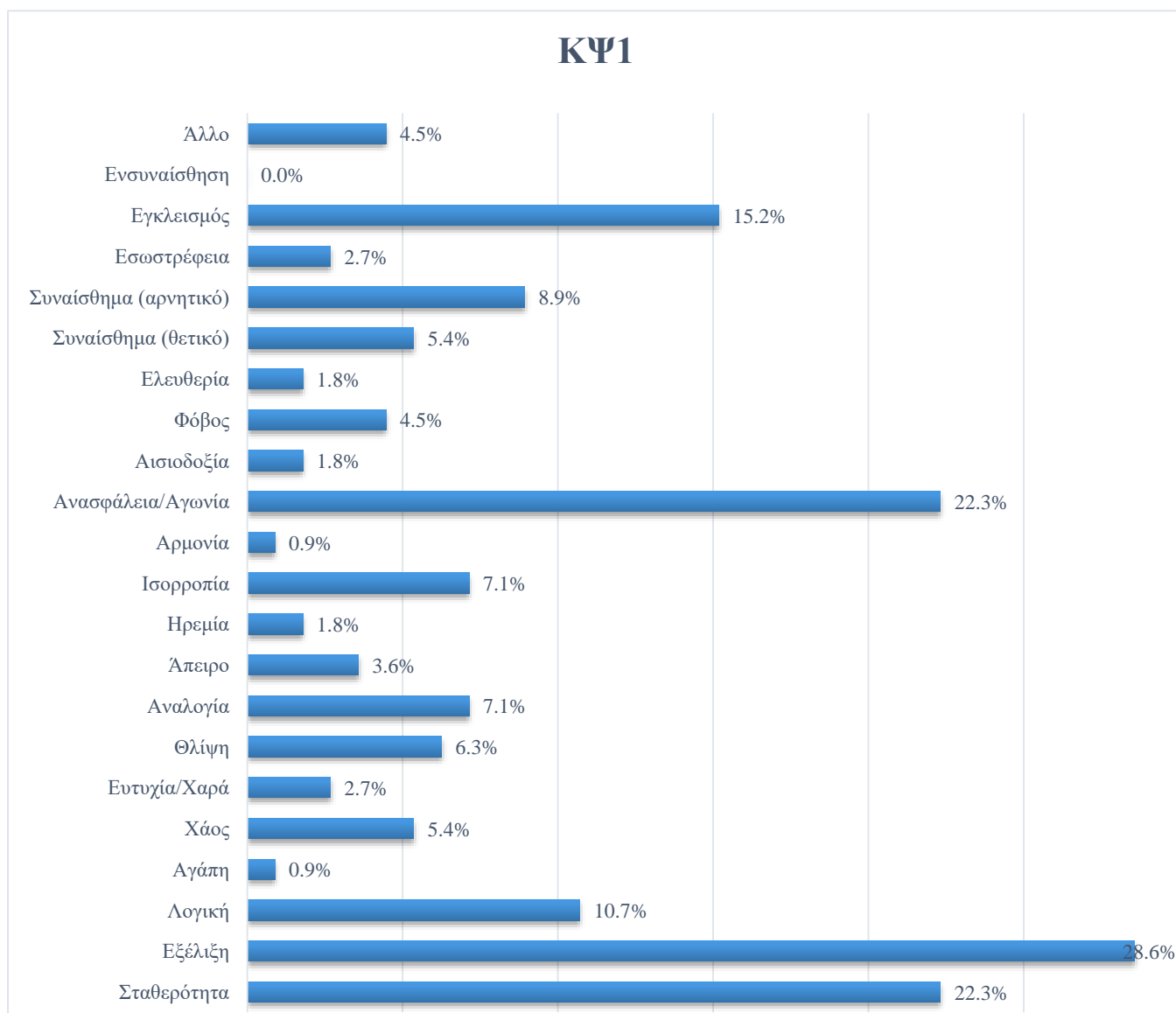

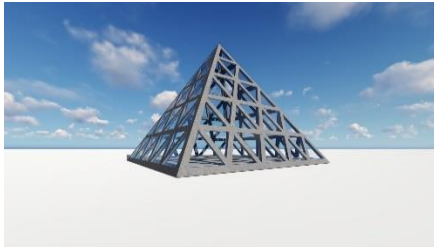

1η απάντηση	2η απάντηση	3η απάντηση	4η απάντηση	5η απάντηση
36.6%	26.8%	23.2%	19.6%	14.3%
Σταθερότητα	Εξέλιξη	Ισορροπία – Αναλογία	Λογική	Εγκλεισμός
Άλλο: Ασφάλεια, Θουμασμός				

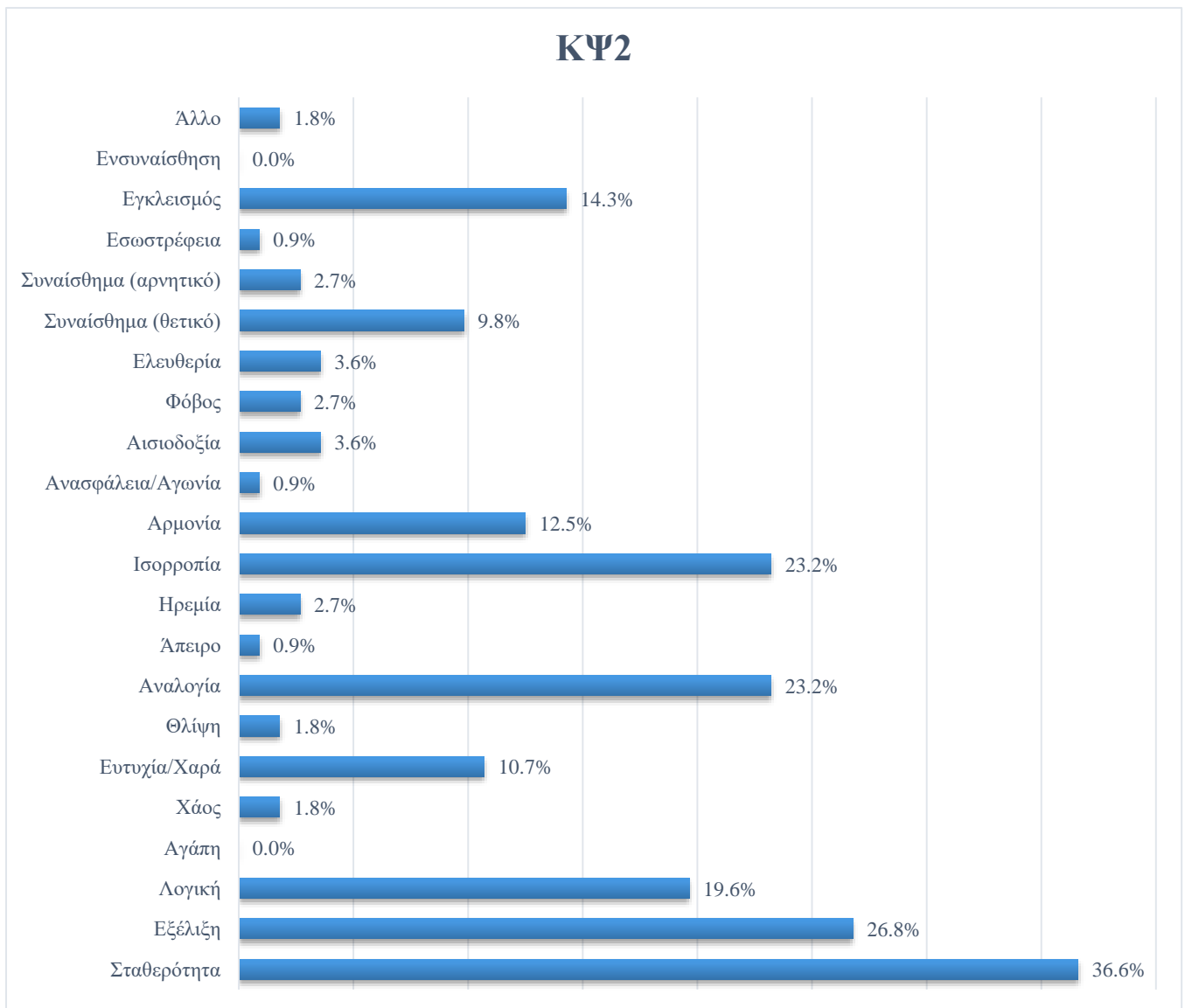



1η απάντηση	2η απάντηση	3η απάντηση	4η απάντηση	5η απάντηση
37.5%	29.5%	14.3%	13.4%	9.8%
Εγκλεισμός	Ανασφάλεια/Αγωνία	Εσωστρέφεια	Συναίσθημα αρνητικό	Χάος - Εξέλιξη
Άλλο: Θαυμασμός, Περιορισμός, Ελπίδα λόγω παραθύρων, Προσαρμοστικότητα				

ΚΨ3

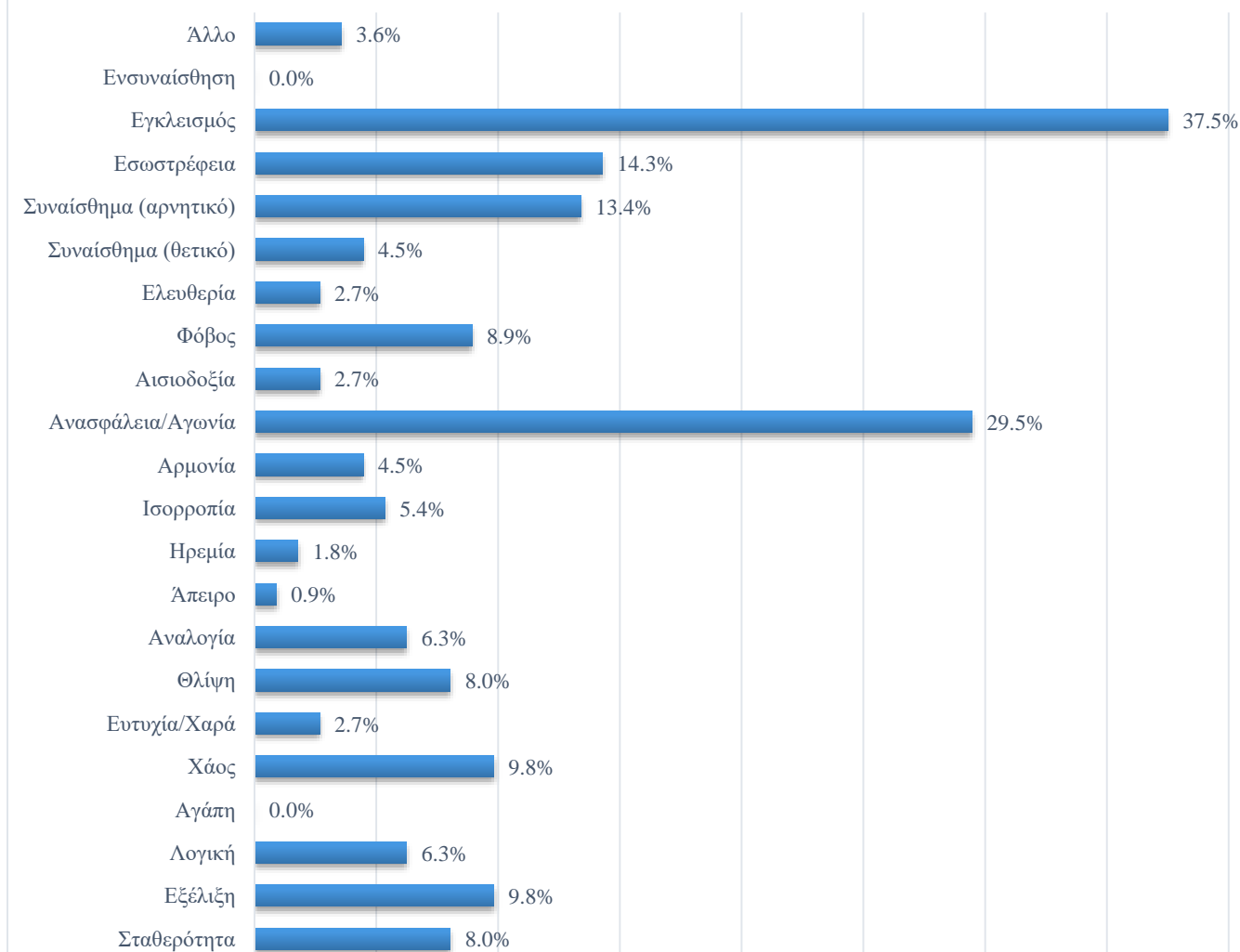



1η απάντηση	2η απάντηση	3η απάντηση	4η απάντηση	5η απάντηση
44.6%	25.9%	24.1%	19.6%	18.8%
Σταθερότητα	Λογική	Ισορροπία	Αναλογία	Εγκλεισμός
Άλλο: Αδιαφορία, Ματαιοδοξία				

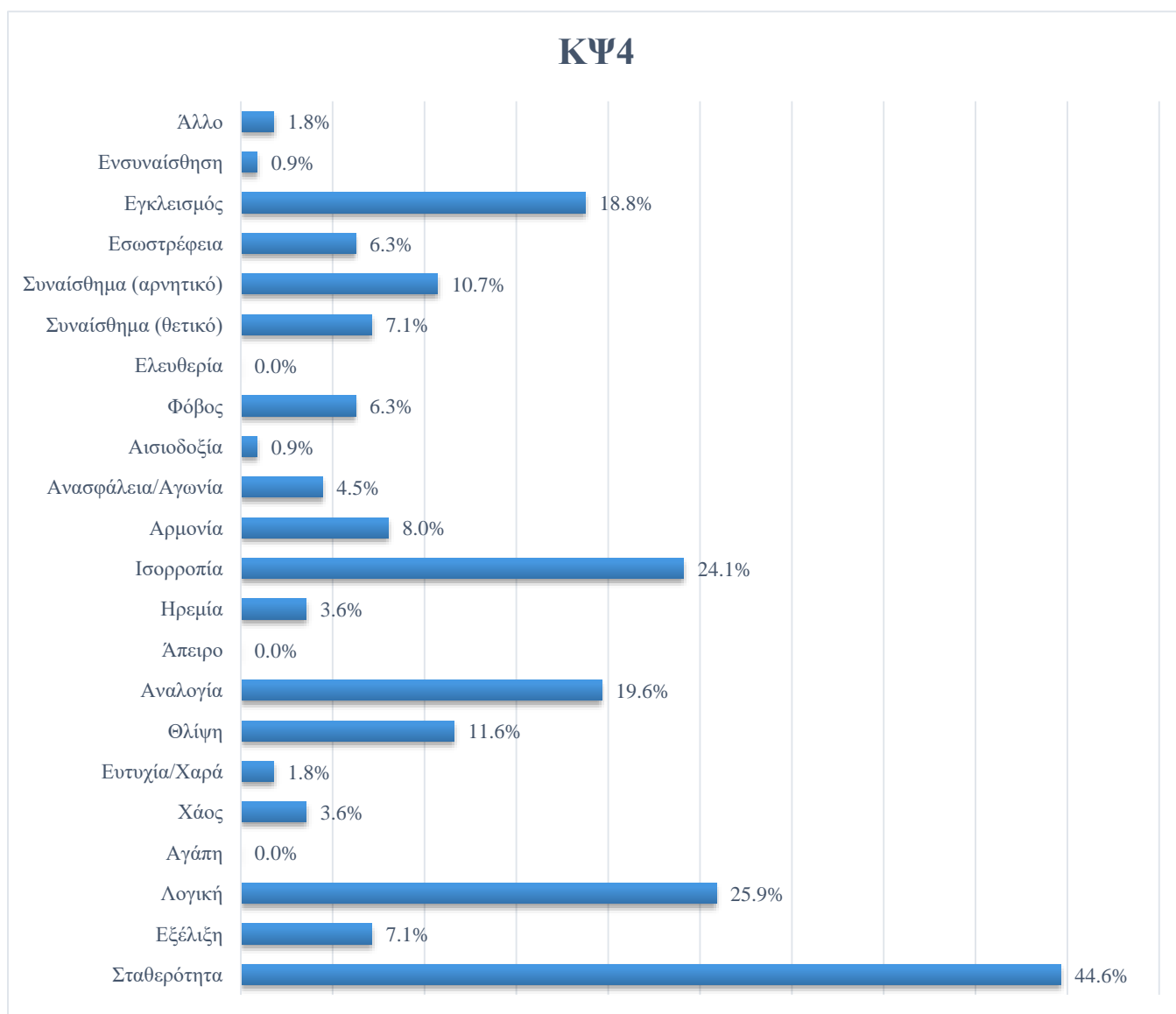



1η απάντηση	2η απάντηση	3η απάντηση	4η απάντηση	5η απάντηση
32.1%	25.0%	23.2%	19.6%	17.9%
Ηρεμία	Συναίσθημα θετικό	Ευτυχία/Χαρά	Σταθερότητα	Αρμονία
Άλλο: Δυσαρμονία				

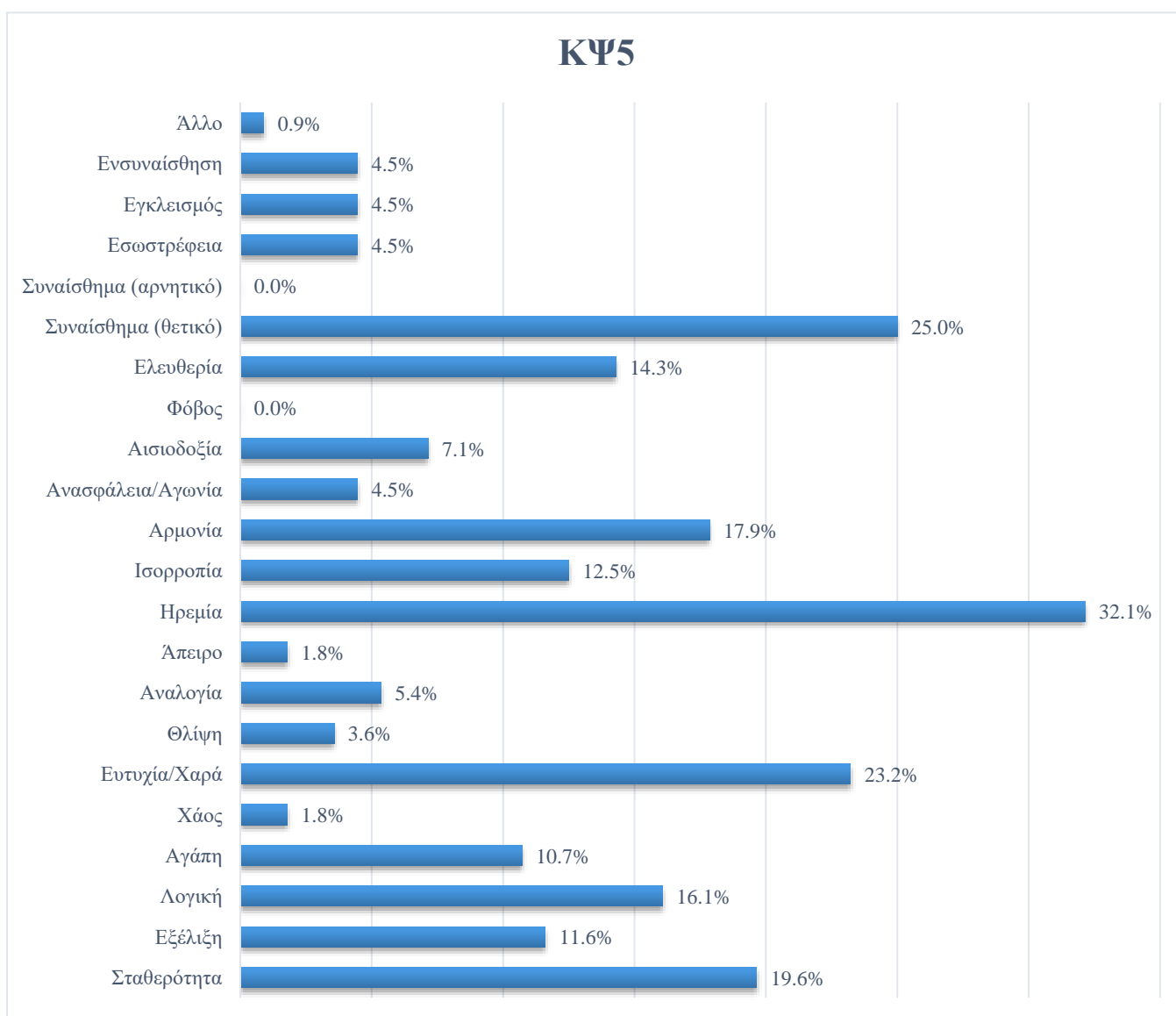



1η απάντηση	2η απάντηση	3η απάντηση	4η απάντηση	5η απάντηση
19.6%	17.0%	16.1%	15.2%	11.6%
Εξέλιξη	Αναλογία	Εγκλεισμός	Ανασφάλεια/Αγωνία	Ισορροπία - Χάος - Λογική
Άλλο: Θαυμασμός				

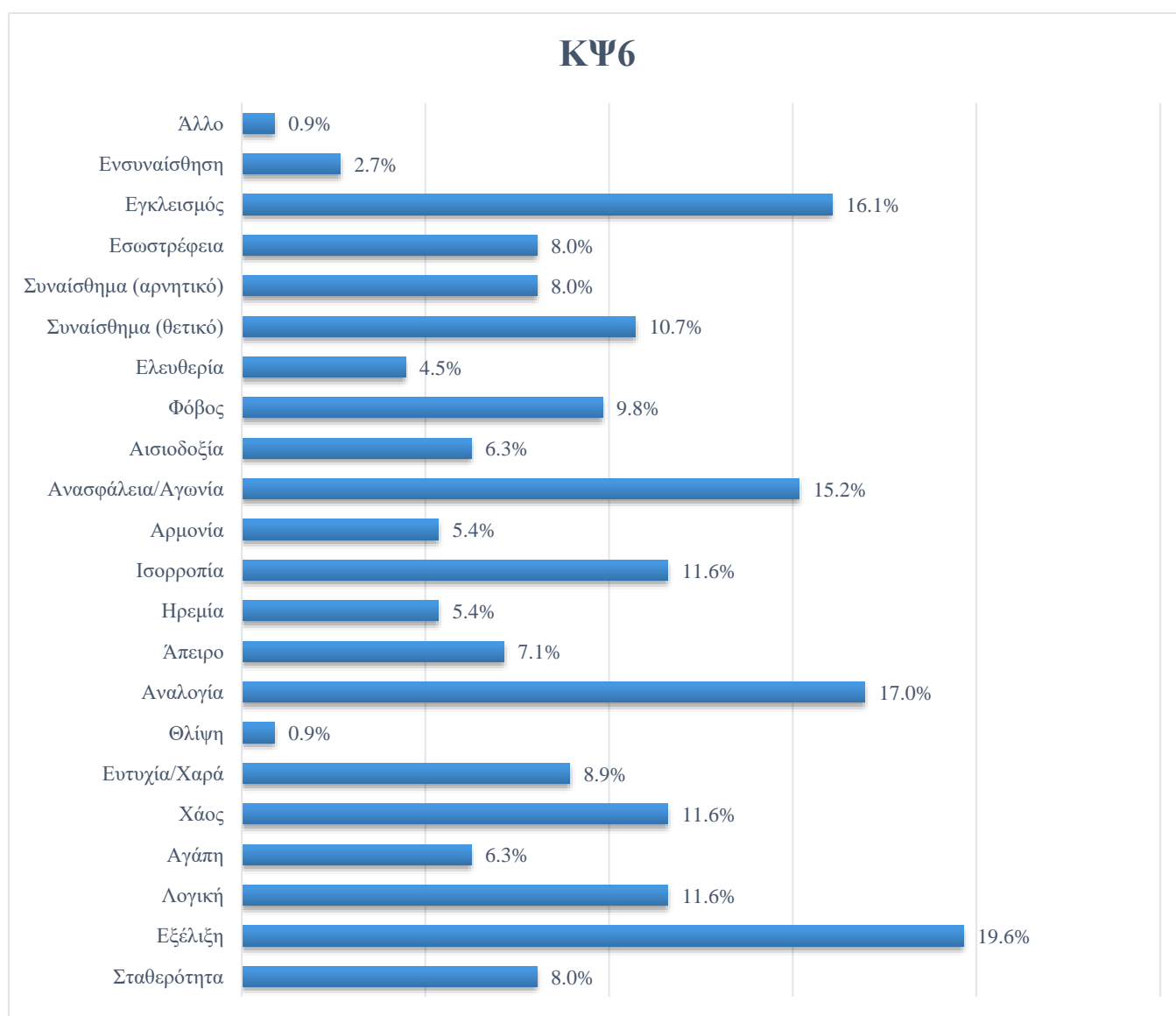



1η απάντηση	2η απάντηση	3η απάντηση	4η απάντηση	5η απάντηση
33.9%	24.1%	19.6%	15.2%	14.3%
Σταθερότητα	Εγκλεισμός	Λογική	Ισορροπία	Συναίσθημα αρνητικό
Άλλο: Μοναξιά, Αδιαφορία				

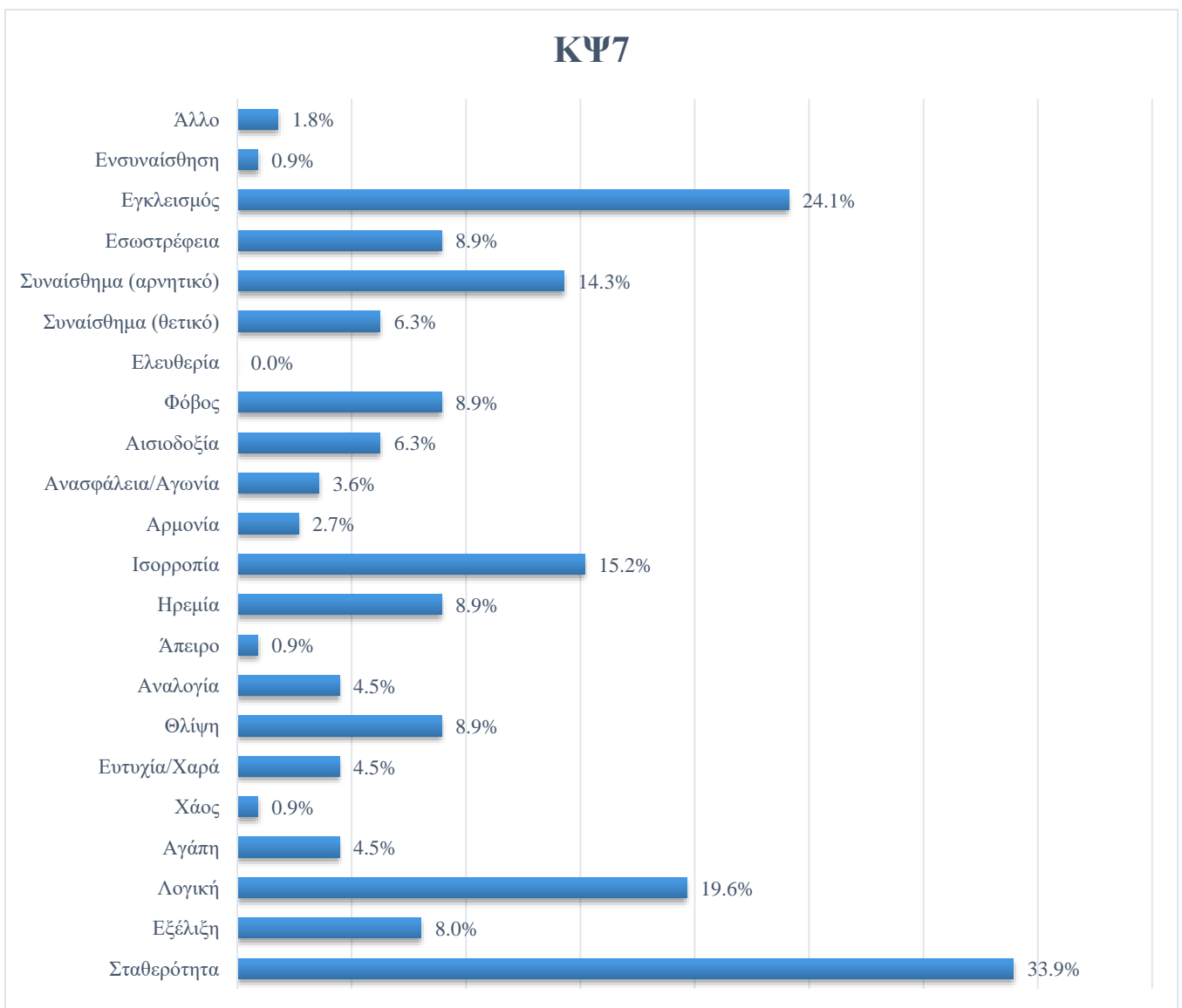

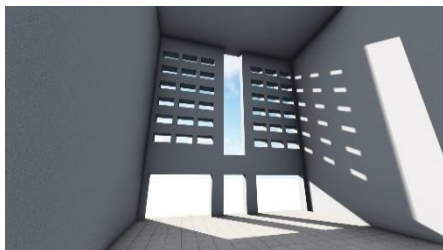

1η απάντηση	2η απάντηση	3η απάντηση	4η απάντηση	5η απάντηση
31.3%	18.8%	15.2%	13.4%	10.7%
Εγκλεισμός	Συναίσθημα αρνητικό – Ανασφάλεια/Αγωνία	Εσωστρέφεια	Θλίψη	Αναλογία - Σταθερότητα
Άλλο: Προστασία, Αδιαφορία, Ευστάθεια				

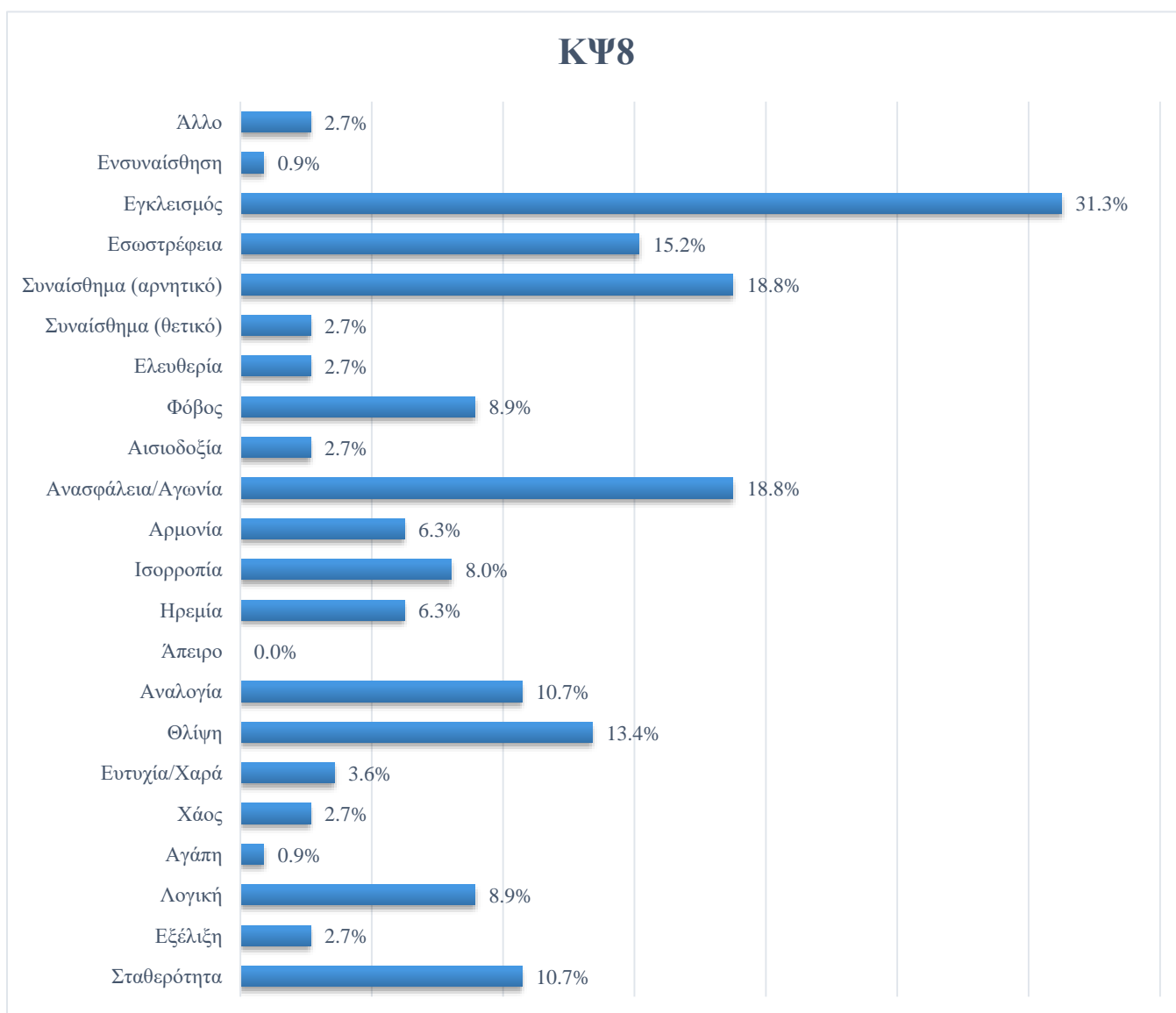

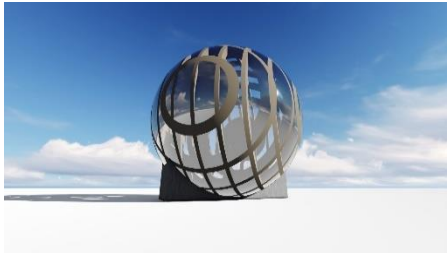

1η απάντηση	2η απάντηση	3η απάντηση	4η απάντηση	5η απάντηση
42.0%	16.1%	15.2%	14.3%	13.4%
Εξέλιξη	Αρμονία	Ευτυχία/Χαρά	Αισιοδοξία	Αγάπη
Άλλο: Αναζήτηση, Θαυμασμός, Ολοκλήρωση				

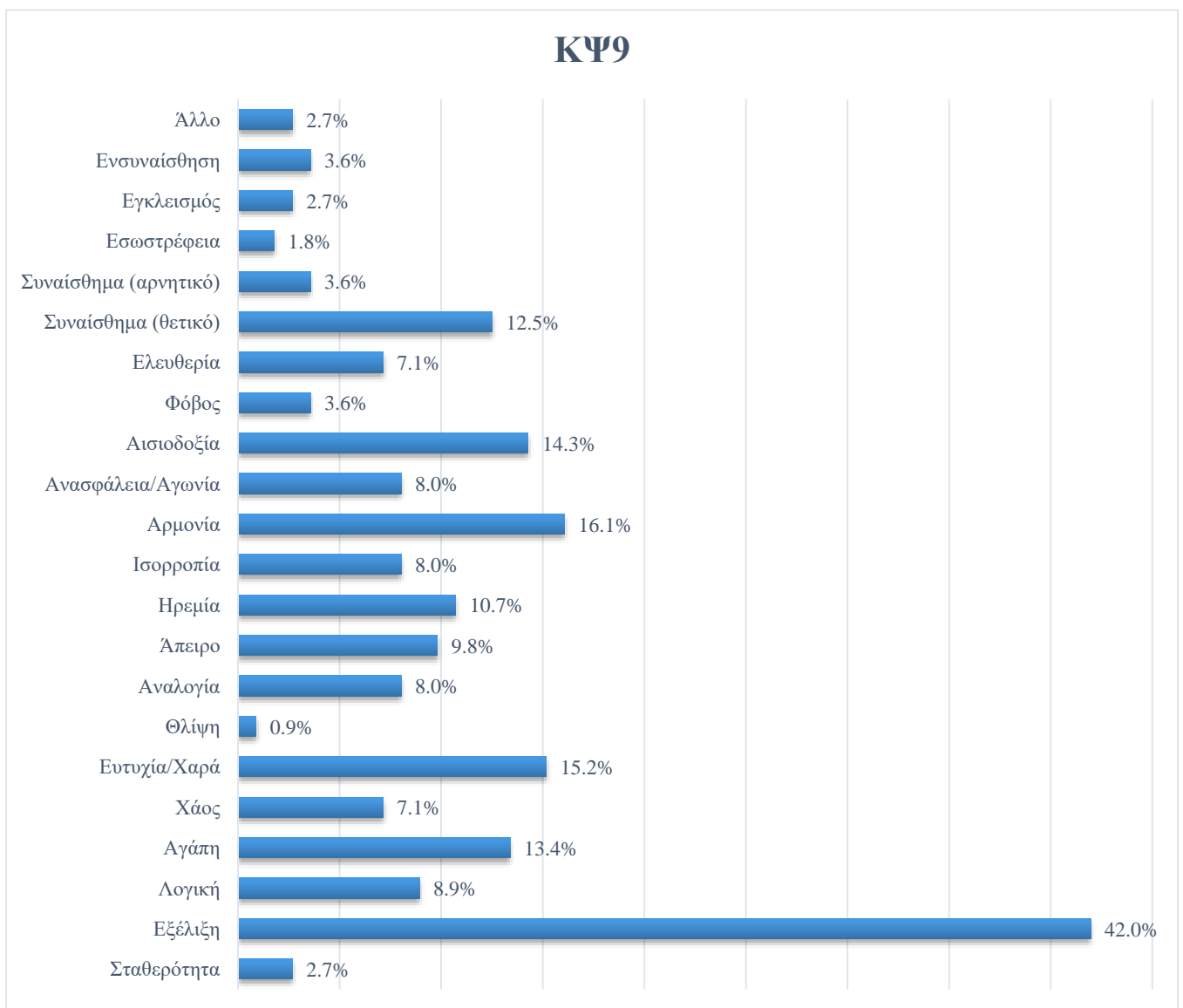





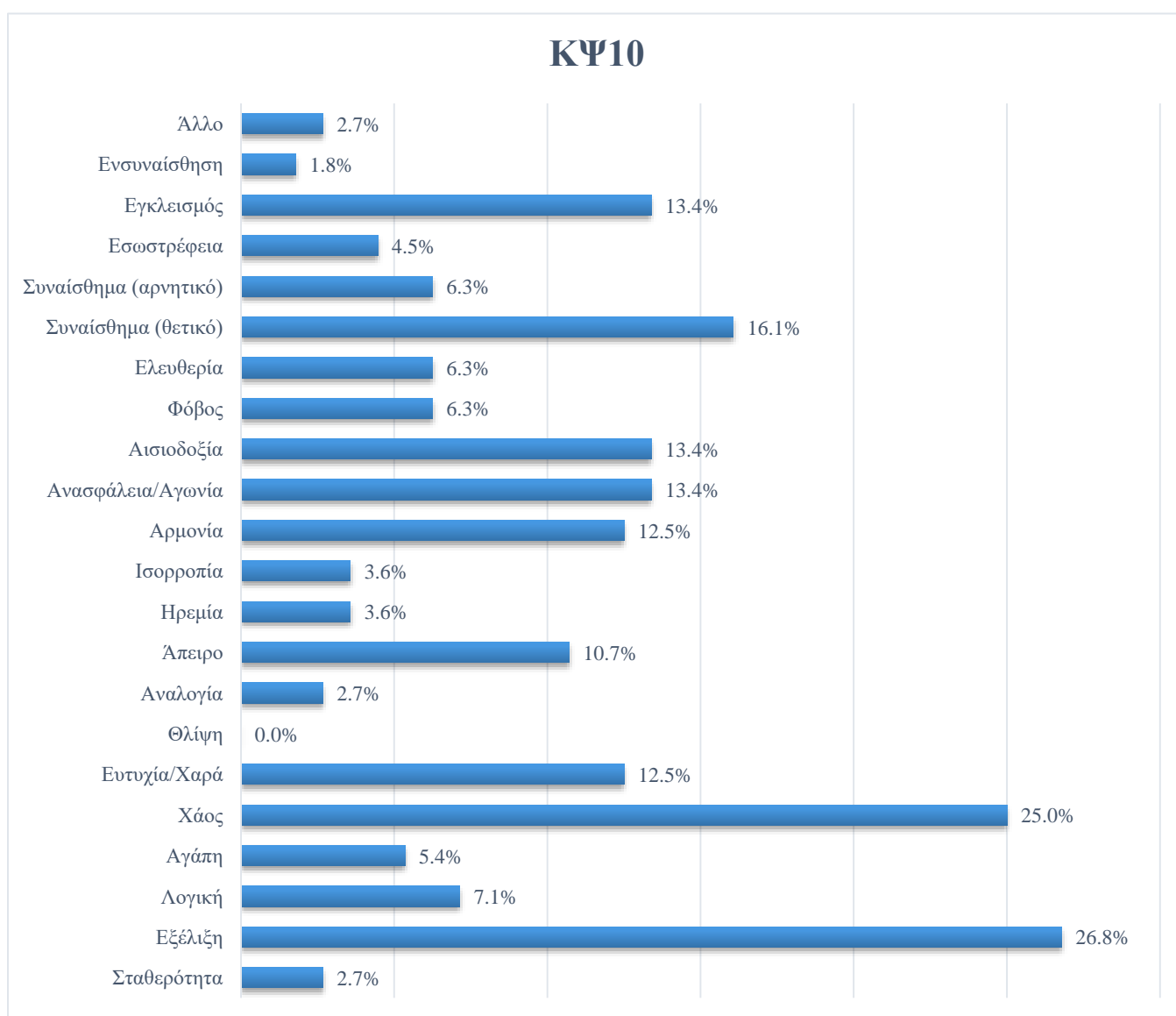



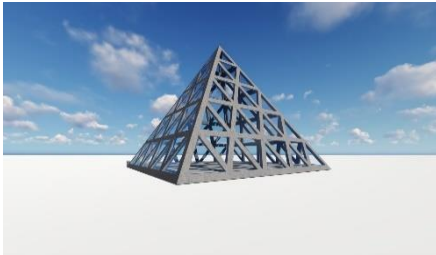



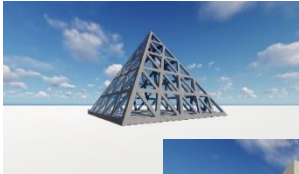

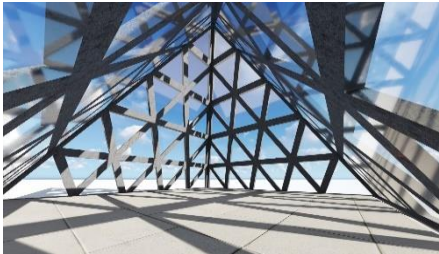
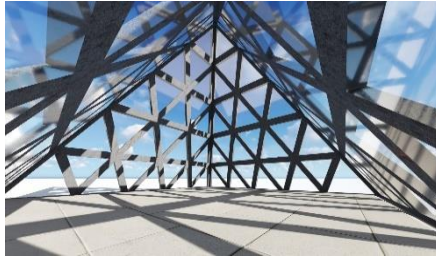





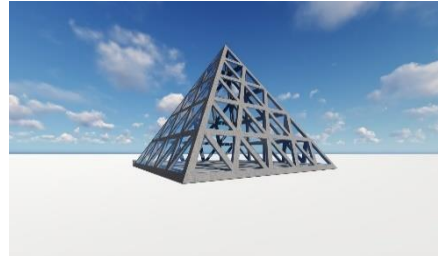

1η απάντηση	2η απάντηση	3η απάντηση	4η απάντηση	5η απάντηση
26.8%	25.0%	16.1%	13.4%	12.5%
Εξέλιξη	Χάος	Συναίσθημα θετικό	Εγκλεισμός – Ατισοδοξία – Ανασφάλεια/Αγωνία	Αρμονία – Ευτυχία/Χαρά
Άλλο: Αβεβαιότητα, Θαυμασμός, Άγχος				

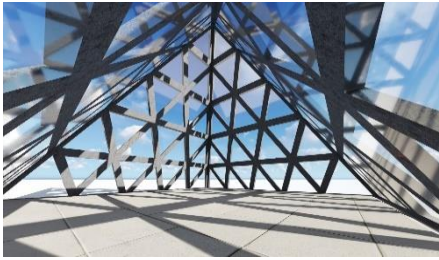

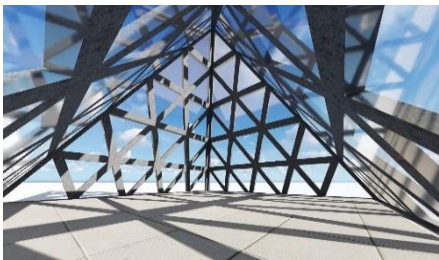

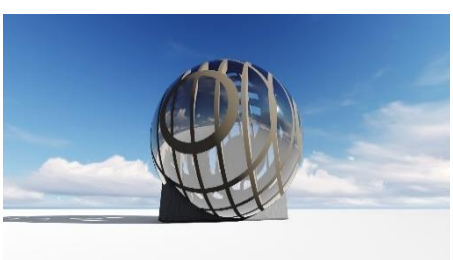













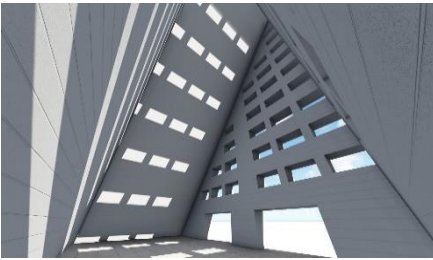

Πίνακας Κτιρίων ανά (Συν)Αίσθημα/Έννοια

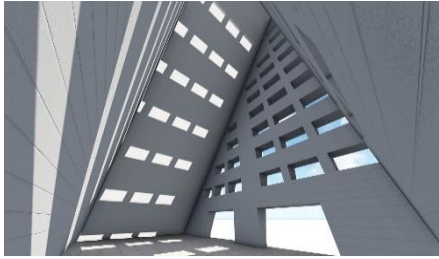
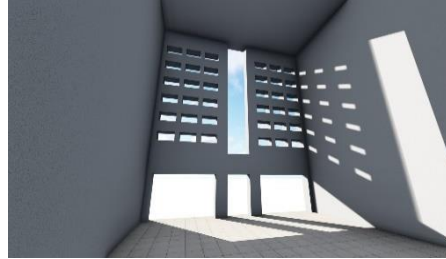
(Συν)Αισθήματα/Έννοιες	Κτίριο 1	Κτίριο 2	Κτίριο 3
Σταθερότητα	 44.6%	 36.6%	 33.9%
Εξέλιξη	 42.0%	 28.6%	  26.8%
Λογική	 25.9%	  19.6%	 16.1%
Αγάπη	 13.4%	 10.7%	 6.3%
Χάος	 25.0%	 11.6%	 9.8%

Ευτυχία/Χαρά	 23.2%	 15.2%	 12.5%
Θλίψη	 13.4%	 11.6%	 8.9%
Αναλογία	 23.2%	 19.6%	 17.0%
Άπειρο	 10.7%	 9.8%	 7.1%
Ηρεμία	 32.1%	 10.7%	 8.9%

<p>Ισορροπία</p>	 <p>24.1%</p>	 <p>23.2%</p>	 <p>15.2%</p>
<p>Αρμονία</p>	 <p>17.9%</p>	 <p>16.1%</p>	 <p>12.5%</p>
<p>Ανασφάλεια/Αγωνία</p>	 <p>29.5%</p>	 <p>22.3%</p>	 <p>18.8%</p>
<p>Αισιοδοξία</p>	 <p>14.3%</p>	 <p>13.4%</p>	 <p>7.1%</p>
<p>Φόβος</p>	 <p>9.8%</p>	 <p>8.9%</p>	 <p>6.3%</p>

Ελευθερία	 14.3%	 7.1%	 6.3%
Συναίσθημα (θετικό)	 25.0%	 16.1%	 12.5%
Συναίσθημα (αρνητικό)	 18.8%	 14.3%	 13.4%
Εσωστρέφεια	 15.2%	 14.3%	 8.9%
Εγκλεισμός	 37.5%	 31.3%	 18.8%

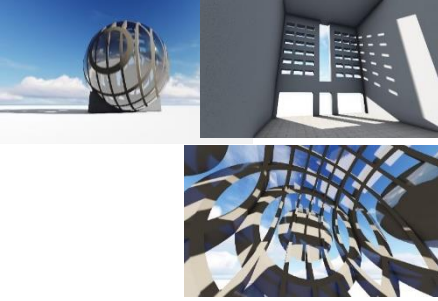
Ενσυναίσθηση	 <p>4.5%</p>	 <p>3.6%</p>	 <p>2.7%</p>
Άλλο	 <p>4.5%</p>	 <p>3.6%</p>	 <p>2.7%</p>

Διασύνδεση κεφαλαίων Σχήμα & Ψυχολογία και Κτίριο & Ψυχολογία

	<p>Στην εξωτερική άποψη του κτιρίου με όψη ορθογωνίου τριγώνου, <u>υπάρχει σχετική ταύτιση</u> στις κυρίαρχες απαντήσεις του αντίστοιχου σχήματος (με την υποτεινούσα δεξιά) και αφορά στις έννοιες της Σταθερότητας, Ανασφάλειας/Αγωνίας και το Αρνητικό Συναίσθημα. Η έννοια της Εξέλιξης που ήταν η πρώτη απάντηση σε αυτή την άποψη, συναντάται ως κύρια απάντηση στο ισοσκελές τρίγωνο (όμοιο σχήμα) της ενότητας Σχήμα & Ψυχολογία.</p>
	<p>Στην εσωτερική άποψη του κτιρίου με όψη ορθογωνίου τριγώνου, <u>υπάρχει σχετική ταύτιση</u> στις κυρίαρχες απαντήσεις του αντίστοιχου σχήματος και αφορά στο (συν)αίσθημα της Ανασφάλειας/Αγωνίας και το Αρνητικό Συναίσθημα. Η έννοια του εγκλεισμού που ήταν κύρια απάντηση σε αυτή την άποψη, δε συναντάται ως κύρια απάντηση σε κανένα όμοιο σχήμα (τρίγωνο) της ενότητας Σχήμα & Ψυχολογία</p>
	<p>Στην εξωτερική άποψη του κτιρίου με όψη ισόπλευρου τριγώνου, <u>υπάρχει σχεδόν πλήρης ταύτιση</u> στις κυρίαρχες απαντήσεις του αντίστοιχου σχήματος και αφορά στις έννοιες της Σταθερότητας, Ισορροπίας, Αναλογίας και Λογικής.</p>
	<p>Στην εσωτερική άποψη του κτιρίου με όψη ισόπλευρου τριγώνου, <u>υπάρχει σχετική ταύτιση</u> στις κυρίαρχες απαντήσεις του αντίστοιχου σχήματος και αφορά στις έννοιες της Αναλογίας, Λογικής και Ισορροπίας. Η έννοια της Εξέλιξης που ήταν η πρώτη απάντηση σε αυτή την άποψη, συναντάται ως κύρια απάντηση στο ισοσκελές τρίγωνο (όμοιο σχήμα) της ενότητας Σχήμα & Ψυχολογία.</p>
	<p>Στην εξωτερική άποψη του κτιρίου με όψεις τετραγώνου, <u>υπάρχει πλήρης ταύτιση</u> στις κυρίαρχες απαντήσεις του αντίστοιχου σχήματος και αφορά στις έννοιες της Σταθερότητας, Λογικής, Ισορροπίας, Αναλογίας και Εγκλεισμού.</p>
	<p>Στην εσωτερική άποψη του κτιρίου με όψεις τετραγώνου, <u>υπάρχει μικρή ταύτιση</u> στις κυρίαρχες απαντήσεις του αντίστοιχου σχήματος και αφορά στις έννοιες της Αναλογίας και Σταθερότητας, με την τελευταία να είναι 5^η απάντηση σε αυτή την άποψη αλλά 1^η στο αντίστοιχο σχήμα της ενότητας Σχήμα & Ψυχολογία. Οι κυρίαρχες απαντήσεις αυτής της άποψης ίσως οφείλονται στον ελλιπή φωτισμό του χώρου.</p>

	<p>Στην εξωτερική άποψη του κτιρίου με όψη ορθογωνίου παραλληλογράμμου, <u>υπάρχει σχετική ταύτιση</u> στις κυρίαρχες απαντήσεις του αντίστοιχου σχήματος και αφορά στις έννοιες της Σταθερότητας, Ισορροπίας και Λογικής. Η έννοια του Εγκλεισμού που είναι 2^η κύρια σε αυτή την άποψη, συναντάται 4^η με μικρή ποσοστιαία διαφορά στο τετράγωνο (πλαϊνή όψη του κτιρίου) της ενότητας Σχήμα και Ψυχολογία και ίσως οφείλεται στην εσοχή της εισόδου.</p>
	<p>Στην εσωτερική άποψη του κτιρίου με όψη ορθογωνίου παραλληλογράμμου, <u>υπάρχει μικρή ταύτιση</u> στις κυρίαρχες απαντήσεις του αντίστοιχου σχήματος και αφορά στην έννοια της Σταθερότητας. Όλες οι υπόλοιπες κύριες απαντήσεις αυτής της άποψης ταιριάζουν με εκείνες που αντιστοιχούν στα σχήματα με καμπύλες και αυτό ίσως οφείλεται στην ύπαρξη πολλών ανοιγμάτων με αποτέλεσμα ο χώρος να είναι αρκετά φωτεινός.</p>
	<p>Στην εξωτερική άποψη του κτιρίου με όψη κύκλου, <u>υπάρχει σχετική ταύτιση</u> στις κυρίαρχες απαντήσεις του αντίστοιχου σχήματος και αφορά στην έννοια της Αρμονίας και στα (συν)αισθήματα της Ευτυχίας/Χαράς και Αγάπης. Η έννοια της Εξέλιξης που είναι η 1^η απάντηση σε αυτή την άποψη συναντάται στην ημιτονοειδή καμπύλη και τη σπείρα του Αρχιμήδη (πιθανή διασύνδεση της σπείρας με το κτίριο λόγω του σκελετού του) (όμοια σχήματα) της ενότητας Σχήμα & Ψυχολογία.</p>
	<p>Στην εσωτερική άποψη του κτιρίου με όψη κύκλου, <u>υπάρχει σχετική ταύτιση</u> στις κυρίαρχες απαντήσεις του αντίστοιχου σχήματος και αφορά στην έννοια της Αρμονίας και στα (συν)αισθήματα της Ευτυχίας/Χαράς και Θετικού Συναισθήματος. Η έννοια της Εξέλιξης που είναι η 1^η απάντηση και σε αυτή την άποψη και του Χάους συναντώνται στην ημιτονοειδή καμπύλη και τη σπείρα του Αρχιμήδη (πιθανή διασύνδεση της σπείρας με το κτίριο λόγω του σκελετού του) (όμοια σχήματα) της ενότητας Σχήμα & Ψυχολογία.</p>

Παρατήρηση: Τα κτίρια με μεγάλο ύψος ή/και ελλιπή φωτισμό δημιουργούν την αίσθηση Εγκλεισμού, Ανασφάλειας/Αγωνίας, Χάους και Αρνητικού Συναισθήματος.

ΑΡΧΙΤΕΚΤΟΝΙΚΗ – Σύντομη Ιστορική αναδρομή

Όπως φαίνεται και από τα προηγούμενα κεφάλαια, λίγο μετά την έναρξη της ανθρώπινης σκέψης, πέρα από τα βασικά ενστικτώδη ζητήματα επιβίωσης, πολλές φορές θαυμαστά είναι αυτά που προκύπτουν. Η ιστορία της αρχιτεκτονικής, επομένως, κρατάει κι αυτή όσο και η ιστορία της ίδιας της ανθρωπότητας, και πιθανώς να είναι και το ίδιο πολύπλοκη. Ως απαρχή της αρχιτεκτονικής θα μπορούσε να θεωρηθεί η Νεολιθική περίοδος, περίπου το 10.000 π.Χ., ή απλούστερα όταν ο άνθρωπος σταμάτησε να ζει σε σπηλιές και άρχισε να έχει άποψη για

την μορφή και την αίσθηση που αποπνέει η κατοικία του. Συνήθως, απαιτούνται οπτική ορολογία και οφθαλμική αντίληψη για την επαρκή αξιολόγηση αυτού που σήμερα καλείται αρχιτεκτονική, όμως η έντονη επιθυμία για το σχεδιασμό ενός «αρχιτεκτονικού τέχνηργου» τροφοδοτήθηκε από κάτι πολύ περισσότερο από το αισθητικό ενδιαφέρον. Ένα από τα πιο ενδιαφέροντα στοιχεία της αρχιτεκτονικής είναι η ικανότητά της να αντανακλά το πνεύμα των καιρών της, το πνεύμα του χρόνου, με τρόπο που μπορεί να είναι ακόμη πιο ουσιώδης σε σύγκριση με εκείνον της τέχνης. Θα μπορούσε κανείς, απλά κοιτάζοντας κτίσματα κατασκευασμένα σε διαφορετικό τόπο και χρόνο, να αντιληφθεί την εξέλιξη της αρχιτεκτονικής αλλά και του ίδιου του παρελθόντος. Οι ανθρώπινες πράξεις ενσωματώθηκαν στην αρχιτεκτονική και αποσαφηνίστηκαν εκτενέστερα μέσω του επίμονου εγχειρήματος διατήρησης ορισμένων κτισμάτων, τη στιγμή που άλλα αφήνονταν στο έλεος του χρόνου.

Τα παλιά κτίρια, που επέζησαν από τις χιλιετίες, και τα οποία μπορούν να διακρίνουμε, άρα και να τεκμηριώσουμε σήμερα, είναι εκείνα που δημιουργήθηκαν από τις πιο ανεπτυγμένες και ισχυρές κοινωνίες. Ενόψει του παραπάνω, αν και δεν είναι η παλαιότερη, δεν εκπλήσσει το γεγονός ότι μια από τις καλύτερα διατηρημένες αρχαίες αρχιτεκτονικές είναι η ρωμαϊκή. Ο σκοπός των κτιρίων, που ανεγέρθηκαν κατά την αρχαιότητα αλλά διατηρούνται μέχρι και σήμερα, διαφέρει, καθώς παρατηρούνται τα ερείπια εκείνων που ήταν ιερά, αφιερωμένα στους θεούς και φτιαγμένα για θρησκευτικούς σκοπούς, και τα κοσμικά εκείνα, δηλαδή, που χτίστηκαν για τους ανθρώπους. Ενδιαφέρον παρουσιάζει το γεγονός ότι, καθώς οι παλαιοί πολιτισμοί είχαν ισχυρή πίστη στη μετά θάνατον ζωή, η διατήρηση του σώματος ήταν μια άλλη μεγάλη πηγή έμπνευσης του αρχιτεκτονικού σχεδιασμού και ως εκ τούτου, μερικά από τα παλαιότερα κτίρια στον κόσμο είναι στην πραγματικότητα ταφικά μνημεία, όπως, για παράδειγμα, ο αιγυπτιακός μασταμπάς (οίκος της αιωνιότητας/σταθερότητας) και οι πυραμίδες.

Όταν γίνεται λόγος για την ιστορία της αρχιτεκτονικής με χρονολογική σειρά, εκκινεί συνήθως από τα Ziggurat, καθώς είναι μια από τις πιο συμβολικές δομές του παρελθόντος. Αυτό οφείλεται εν μέρει στον Πύργο της Βαβέλ, έναν μύθο που εντούτοις έχει συσχετιστεί με υπάρχουσες δομές. Οι τεράστιες αυτές, βαθμιδωτές δομές χτίστηκαν στη Μεσοποταμία για τελετουργικούς σκοπούς και θεωρούνται οι τυπολογικοί πρόγονοι των πραγματικών πυραμίδων. Καθώς η δομή τους υψωνόταν κλιμακωτά και διαδοχικά χανόταν στον ουρανό, τα ζιγκουράτ ερμηνεύονταν συχνά ως ο συνδετικός κρίκος μεταξύ ουρανού και γης. Ωστόσο, από πρακτικής απόψεως, η φρουριακή του δομή ήταν ιδανική για προστασία, αλλά και για αποφυγή κινδύνου σε περίπτωση πλημμύρας. Οι πυραμίδες της Γκίζας αποτελούν παράδειγμα της αναβαθμισμένης τους μορφής, αφού αρχικά και η Αίγυπτος είχε αξιοποιήσει την ιδέα των βαθμιδωτών πυραμίδων που όμως τελικά εξέλιξε.

Στον αντίποδα, ο αρχαίοι Έλληνες συνήθιζαν να κατασκευάζουν με εντελώς διαφορετικό τρόπο τους ναούς. Αντί να ασφαλίζουν τους ναούς με τεράστιους πέτρινους τοίχους, χρησιμοποιούσαν υποστυλώματα και στέγαστρα. Οι δημόσιοι χώροι είναι έννοια που, επίσης, εισήχθη από τους αρχαίους Έλληνες με την έλευση της δημόσιας πλατείας, την οποία ονόμαζαν αγορά. Ο ναός αποτελούσε μέρος της αγοράς και, αν και μνημειακού χαρακτήρα, ήταν ανοιχτός και «η πεπατημένη» ξεπεράστηκε, καθώς οι τελετές πραγματοποιούνταν έξω από αυτόν. Δίνοντας έμφαση στην αστική ζωή, η αρχαία ελληνική αρχιτεκτονική ήταν αφιερωμένη στους ανθρώπους και γόνος της δημοκρατίας. Είναι ενδιαφέρον ότι οι Έλληνες ήταν οι πρώτοι που διαπίστωσαν την ανικανότητα των ματιών να αντιληφθούν τα αντικείμενα όπως είναι πραγματικά, κι έτσι σχεδίαζαν τους ναούς με τρόπο τέτοιο, ώστε να

διορθωθεί η παραμόρφωση της ανθρώπινης όρασης, εισάγοντας στον αρχιτεκτονικό σχεδιασμό την έννοια της έντασης⁵. Παραδόξως, η καμπυλότητα βοήθησε το ανθρώπινο μάτι να δει το ναό σαν να ήταν ίσιος.

Αφού τα ελληνικά εδάφη κατακτήθηκαν από τους Ρωμαίους, ουσιαστικά, οι τελευταίοι, επηρέασαν έντονα, τους επόμενους αιώνες, μεγάλη μερίδα της δυτικής αρχιτεκτονικής. Ενώ οι Ρωμαίοι, αν μη τι άλλο, εμπνεύστηκαν από την ελληνική αρχιτεκτονική, εισήγαγαν και οι ίδιοι αρκετές καινοτομίες όπως η ανίδα (αν και οι Ετρούσκοι είχαν την ιδέα) και το σκυρόδεμα, αν και το αντίστοιχο υλικό που χρησιμοποιείται σήμερα είναι λίγο διαφοροποιημένο. Τέλος, κατέστη δυνατή η κατασκευή τρούλων (ένα πρώιμο παράδειγμα των οποίων μπορούμε να δούμε ως τμήμα του Πάνθεον) και η εργασία με καινούριους και ποικίλους τύπους στοών, κάτι που βοήθησε τους Ρωμαίους να φτιάξουν υδραγωγεία και θριαμβευτικές πύλες.

Η αρχαία ρωμαϊκή αρχιτεκτονική χρησίμευσε ως σημείο εκκίνησης για τη βυζαντινή αρχιτεκτονική, η οποία ανεξαρτητοποιήθηκε όταν η ανατολική ρωμαϊκή αυτοκρατορία διαχωρίστηκε από τη Ρώμη και ίδρυσε πρωτεύουσα το Βυζάντιο (στα εδάφη της σημερινής Κωνσταντινούπολης). Μία από τις σημαντικότερες συνεισφορές της είναι η περαιτέρω ανάπτυξη του τρούλου, καθώς εφηύραν έναν τρόπο για την ανύψωσή του στα βάθρα, χρησιμοποιώντας τις τρισδιάστατες τριγωνικές επιφάνειες που ονομάζονται λοφία, καθιστώντας, με αυτόν τον τρόπο, περιττή την ογκώδη υποστύλωσή του. Παρ' όλ' αυτά, αν και η επιρροή της στην ευρωπαϊκή αρχιτεκτονική ήταν αξιοσημείωτη, το συγκεκριμένο αρχιτεκτονικό στυλ είναι πλέον γνωστό για τη μεταβολή του στην αρχιτεκτονική της Οθωμανικής Αυτοκρατορίας, όταν οι Τούρκοι κατέκτησαν τα εδάφη του Βυζαντίου τον 15^ο αιώνα. Ως εκ τούτου, το ύφος των κτιρίων άρχισε να αντανακλά την ισλαμική ευαισθησία και οδήγησε σε ένα νέο είδος αρχιτεκτονικής.

Όσο σκοτεινή υπήρξε η περίοδος του Μεσαίωνα σε πολλές πτυχές της εποχής, με παρόμοιο τρόπο επηρέασε και την αρχιτεκτονική. Η μεσαιωνική εποχή είναι άρρηκτα συνδεδεμένη με περιόδους πολέμου και σταυροφοριών, οπότε αυτό άμεσα συνεπάγεται το προφανές⁶ ότι η μεγαλύτερη μερίδα των κτισμάτων εκείνου του καιρού παρουσιάζει μία αμυντική τυπολογία (κάστρα, φρούριο, κ.α.). Ωστόσο, στα τέλη εκείνης της εποχής, τρία ήταν τα μεσαιωνικά στυλ αρχιτεκτονικής που εμφανίστηκαν διαδοχικά: η προ-ρωμαϊκή, η ρωμαϊκή και η γοτθική αρχιτεκτονική, τα οποία είχαν ευρωπαϊκές ρίζες. Το ρωμαϊκό στυλ ήταν το πρώτο πανευρωπαϊκό ύφος από τη ρωμαϊκή αρχιτεκτονική και ακολούθησε το κομψό γοτθικό στυλ, μια ωραία μίξη μεταξύ της σκοτεινής εποχής και της Αναγέννησης. Η γοτθική αρχιτεκτονική άνθισε κατά κύριο λόγο στη Γαλλία, και κατά τη διάρκεια αυτής της περιόδου, οι τεχνικές των τόξων και των θόλων τελειοποιήθηκαν, τόσο από αισθητικής όσο και τεχνολογικής απόψεως.

Η Αναγέννηση, στην αφετηρία του 15^{ου} αιώνα στην Ιταλία, η οποία ποτέ δεν αποδέχθηκε, ούτε και ενέκρινε πλήρως το γοτθικό στυλ στο σύνολό του, θέσπισε νέους τρόπους αντικατοπτρισμού της πραγματικότητας, οι οποίοι δρούσαν, κυρίως, μέσω της αρχιτεκτονικής. Ήταν η περίοδος εκείνη, κατά την οποία λήφθηκε σοβαρά υπόψη και

⁵ Ένταση: η εσκεμμένη καμπυλότητα που εφαρμοζόταν στις κολώνες ενός ναού. Λόγω του ύψους τους, οι πολύστυλοι ναοί με ορθά στοιχεία έμοιαζαν να «λυγίζουν», κάτι που δημιουργούσε μία αίσθηση αδυναμίας του κτίσματος. Αν και είναι εκτενώς χρησιμοποιημένη στους αρχαιοελληνικούς ναούς, παρατηρείται επίσης στους ρωμαϊκούς, τις πυραμίδες, τα ζικουράτ και ως τεχνική στήριξης δοκών και θυρών κατά την αυτοκρατορία των Αζτέκων, των Ίνκας και των Κινέζων. Ωστόσο, ορισμένοι μελετητές θεωρούν πως οι αρχαίοι Έλληνες, εκτός από την αποφυγή της οπτικής παραμόρφωσης, χρησιμοποίησαν την ένταση για να προσδώσουν επιπλέον αντοχή στις κολώνες.

χρησιμοποιήθηκε έντονα η έννοια της προοπτικής (αν και μάλλον οι αρχαίοι Έλληνες είχαν ήδη την επίγνωσή της), μελετώντας και κατανοώντας ως τρόπο επίτευξης του άπειρου, ένα σημείο στο οποίο δύο παράλληλες γραμμές, παραδόξως, τέμνονται. Αν και αυτό εφαρμόστηκε επιμελώς στη ζωγραφική, ενσωματώθηκε μολτατά και σε αρχιτεκτονικές δομές. Εξ ου και η απόδοση ιδιαίτερης έμφασης στις έννοιες της συμμετρίας και της αναλογίας, τους τρόπους με τους οποίους η όραση επηρεάζεται από αυτές, καθώς και την επίδρασή τους στη διαμόρφωση της ανθρώπινης αντίληψης. Τέλος, η Αναγέννηση είχε τη σημασία μιας εκ νέου αξιολόγησης των κλασικών αρχαιοτήτων, καθώς επίσης και της συσχέτισης των μαθηματικών με την αισθητική, κάτι το οποίο είχε το ρόλο του υποστηρικτή της πειθαρχίας και έτσι, αποτέλεσε την άκρη του νήματος ώστε να αποκατασταθεί η αρχιτεκτονική ως ένα πληρέστατο επάγγελμα. Με αυτόν τον τρόπο, η Αναγέννηση, εκτός από το γεγονός ότι άφησε μία πληθώρα εντυπωσιακών κτιρίων πίσω της (κυρίως στη Φλωρεντία), έδωσε πνοή στις θεωρητικές εξελίξεις που συνέβαιναν ακόμα και αιώνες μετά το πέρασμά της. Τέλος, πατέρας της Αναγέννησης, ιδίως για τη σημαντική συμβολή του στη θεωρία της αρχιτεκτονικής, θεωρείται ο αρχιτέκτονας Filippo Brunelleschi, ακολουθούμενος από τους Michelozzo Michelozzi και Leon Batista Alberti.

Ύστερα από τις στέρεες βάσεις που έθεσε η Αναγέννηση στην Ιταλία και την, ελαφρώς παραλλαγμένη από μέρος σε μέρος, εξάπλωσή της στην υπόλοιπη Ευρώπη, η τελευταία υποδέχεται σταδιακά, στις αρχές του 17^{ου} αιώνα, τη μπαρόκ αρχιτεκτονική. Αφενός, τα συμμετρικά κτίρια, οι περίτεχνες προσόψεις, τα υποστυλώματα (με στατική αλλά και διακοσμητική χρήση) και το γενικευμένο ενδιαφέρον προς την τάξη και τη μαθηματική λογική αποτέλεσαν χαρακτηριστικά γνωρίσματα της Αναγέννησης και αφετέρου, με καθοδηγητικό κριτήριο την πιο «παιχνιδιάρικη διάθεση» έναντι του ορθολογισμού, το μπαρόκ προήγαγε μια ελαφρώς διαφοροποιημένη και πιο ελεύθερη προσέγγιση στον αρχιτεκτονικό σχεδιασμό. Χαρακτηριστικό στοιχείο ήταν τα τμηματικά διακοσμητικά στοιχεία κυρίως στις προσόψεις, τα σχέδια που δεν ήταν απαραίτητα συμμετρικά και η γενική έλλειψη αντιστοιχίας μεταξύ του εσωτερικού και του εξωτερικού ενός κτηρίου. Έδρα του Μπαρόκ, όπου μπορεί κανείς να δει τα κυριότερα κτίρια αυτού του στυλ, θεωρείται η Ρώμη.

Κατά τους 18^ο και 19^ο αιώνες, φάνηκε ότι ο κόσμος της τέχνης αδρανοποιήθηκε, ή ακόμα και οπισθοδρόμησε, κατά κάποιον τρόπο, στα πρότερα του στάδια. Έγινε μια εσκεμμένη προσπάθεια επιστροφής στον κλασικισμό, η οποία είχε ως αντίκτυπο την εμφάνιση της νεοκλασικής αρχιτεκτονικής, μιας σειράς αναβιώσεων (ρωμαϊκή και γοτθική αρχιτεκτονική αναβίωση) και ένα είδος αμερικάνικου νεοκλασικισμού, που συνήθως αναφέρεται ως η ομοσπονδιακό στυλ αρχιτεκτονικής. Αυτό είναι που κάνει, μερικές φορές, τους ανθρώπους να αναρωτιούνται για την περίοδο κατά την οποία κατασκευάστηκε ένα κτίριο, ειδικά εάν δεν διαθέτουν κάποια σχετική πληροφορία. Η οπισθοδρόμηση εκείνη δεν ξεπεράστηκε μέχρι τα τέλη του 19ου αιώνα, όταν η Art Nouveau εμφανίστηκε ως ένα καινούριο, απόλυτο στυλ, ανοίγοντας το δρόμο για τον «απογαλακτισμό» από την παράδοση. Σημαντικό ρόλο έπαιξε και η Βιομηχανική Επανάσταση, η οποία κατέστησε δυνατή τη μαζική παραγωγή σιδήρου και έφερε επανάσταση στη διαδικασία της κατασκευής.

Στα πρόθυρα του 19ου αιώνα, έλαβαν χώρα πολλά σημαντικά πράγματα, τόσο για τις τέχνες όσο και για την αρχιτεκτονική. Ευρέως, η Art Nouveau θεωρείται ως η εισαγωγή στον μοντερνισμό, κάτι που έκανε απόλυτα ξεκάθαρο ότι η κλασική αρχιτεκτονική αποτελεί παρελθόν. Το γεγονός αυτό οφείλεται σε ποικίλους λόγους, αλλά αποτυπώνεται με τον καταλληλότερο τρόπο σε μία πρόταση υπογεγραμμένη από τον πατέρα των ουρανοξυστών

Louis Sullivan πως η φόρμα ακολουθεί τη λειτουργία. Η μοντέρνα αρχιτεκτονική έφερε, κυριολεκτικά, τα πάνω κάτω σε ολόκληρο το πλαίσιο του αρχιτεκτονικού σχεδιασμού και λόγω της χρονικής συνύπαρξής της με μερικά από τα μεγάλα πολιτιστικά κινήματα, όπως το Bauhaus και το De Stijl, εισήχθη η έννοια του λειτουργισμού (σχεδιασμός των κτιρίων σύμφωνα με τη λειτουργικότητά τους). Ο μοντερνισμός, αν και, ακόμα και σήμερα εξακολουθεί να έχει ένα αρκετά ασαφές πεδίο εφαρμογής, ήρθε ως μια από τις σημαντικότερες μεταστροφές στον αρχιτεκτονικό σχεδιασμό αλλά και την έκφραση, συνεχίζοντας να εμπνέει τους αρχιτέκτονες σήμερα.

Το να παρουσιάζει κάποιος μία ιστορική εξέλιξη ενός φαινομένου, θα έλεγε κανείς πως είναι μία σχετικά βατή υπόθεση. Γράφοντας όμως, στο ίδιο ύφος, σχετικά με το παρόν, δεδομένου του ότι κάθε τι σύγχρονο πάντα κάνει αλματώδη πρόοδο, είναι αρκετά ζόρικο. Η ερώτηση «Πώς οι αρχιτέκτονες προσεγγίζουν, σήμερα, τον σχεδιασμό;» έχει ποικίλες απαντήσεις. Οι τεχνολογικές βελτιώσεις και ειδικά τα σχεδιαστικά και στατικά προγράμματα, καθιστούν σχεδόν τα πάντα πιθανά, με μόνες παραμέτρους το κόστος και φυσικά την ηθική. Προσπαθώντας να δοθεί απάντηση στο παραπάνω ερώτημα, απλά ρίχνοντας μια ματιά τριγύρω, θα μπορούσε κανείς να πει ότι μοιάζει με νέο-μοντερνισμό, ή μεταμοντερνισμό, ή με αποδομισμό, ή παραμετρικό σχεδιασμό, ή κάτι που ακόμα δεν έχει λάβει ονομασία. Όμως, όπως αναφέρθηκε και παραπάνω, η αρχιτεκτονική δεν παρουσιάζει συχνά διαφορές με το στίγμα της εποχής της. Τέλος, σύμφωνα με τη γνωστή φράση «η ιστορία επαναλαμβάνεται», δεν είναι απίθανο να υπάρξουν νέες αναβιώσεις παλαιότερων τάσεων.

Αποτελέσματα ενότητας Κτίριο & Σχήμα



Επιλογή 1	Τετράγωνο
Επιλογή 2	Κύκλος
Επιλογή 3	Ορθογώνιο Παραλληλόγραμμο
Επιλογή 4	Ισόπλευρο Τρίγωνο
Επιλογή 5	Ορθογώνιο Τρίγωνο (υποτ. δεξιά)
Άλλο: Πολύγωνο	

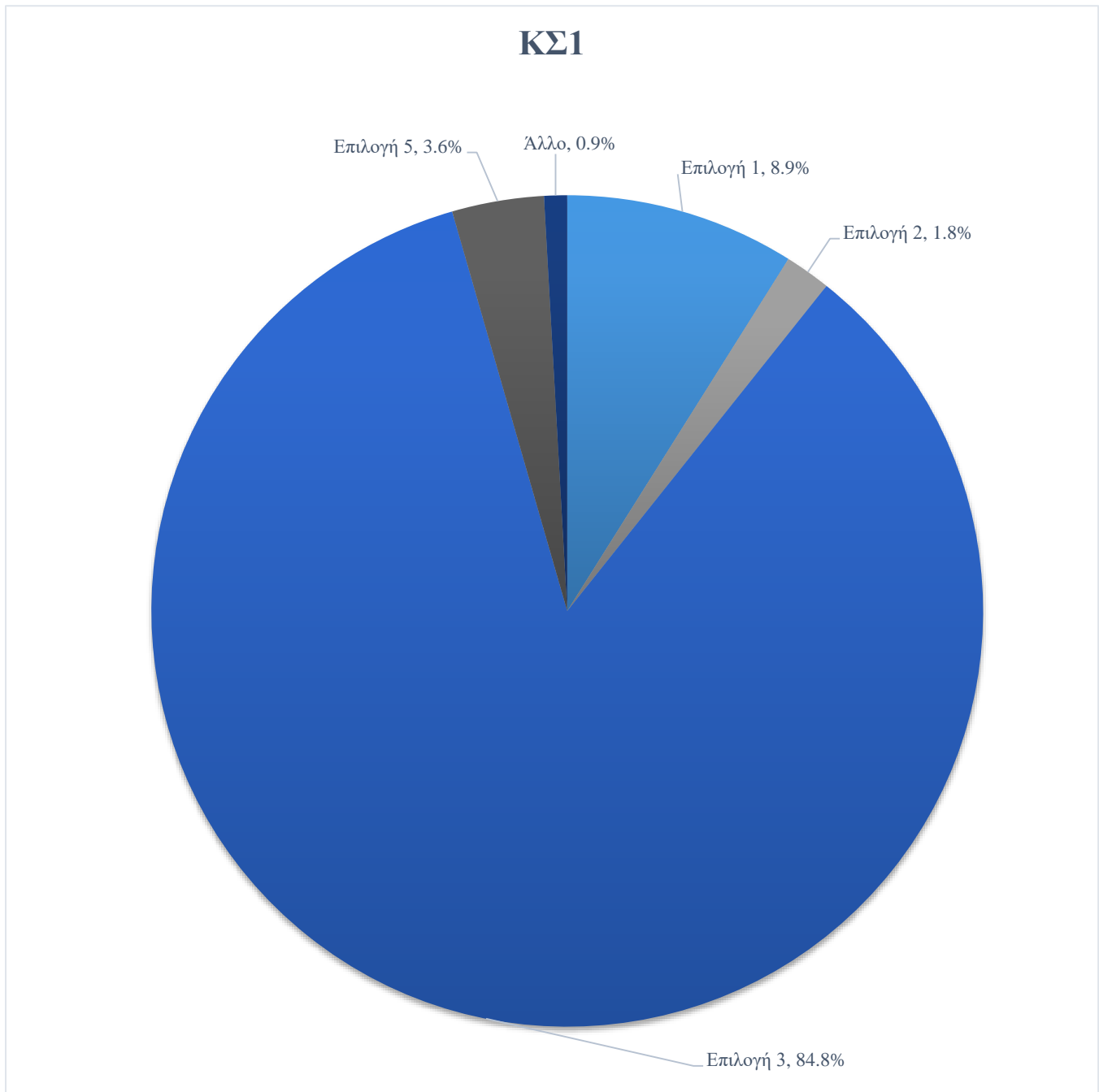



Επιλογή 1	Τετράγωνο
Επιλογή 2	Κύκλος
Επιλογή 3	Ορθογώνιο Παραλληλόγραμμο
Επιλογή 4	Ισόπλευρο Τρίγωνο
Επιλογή 5	Ορθογώνιο Τρίγωνο (υποτ. δεξιά)
Άλλο: Κάθετο παραλληλόγραμμο, Παραλληλόγραμμο με τη στενή πλευρά στη βάση	

ΚΣ2

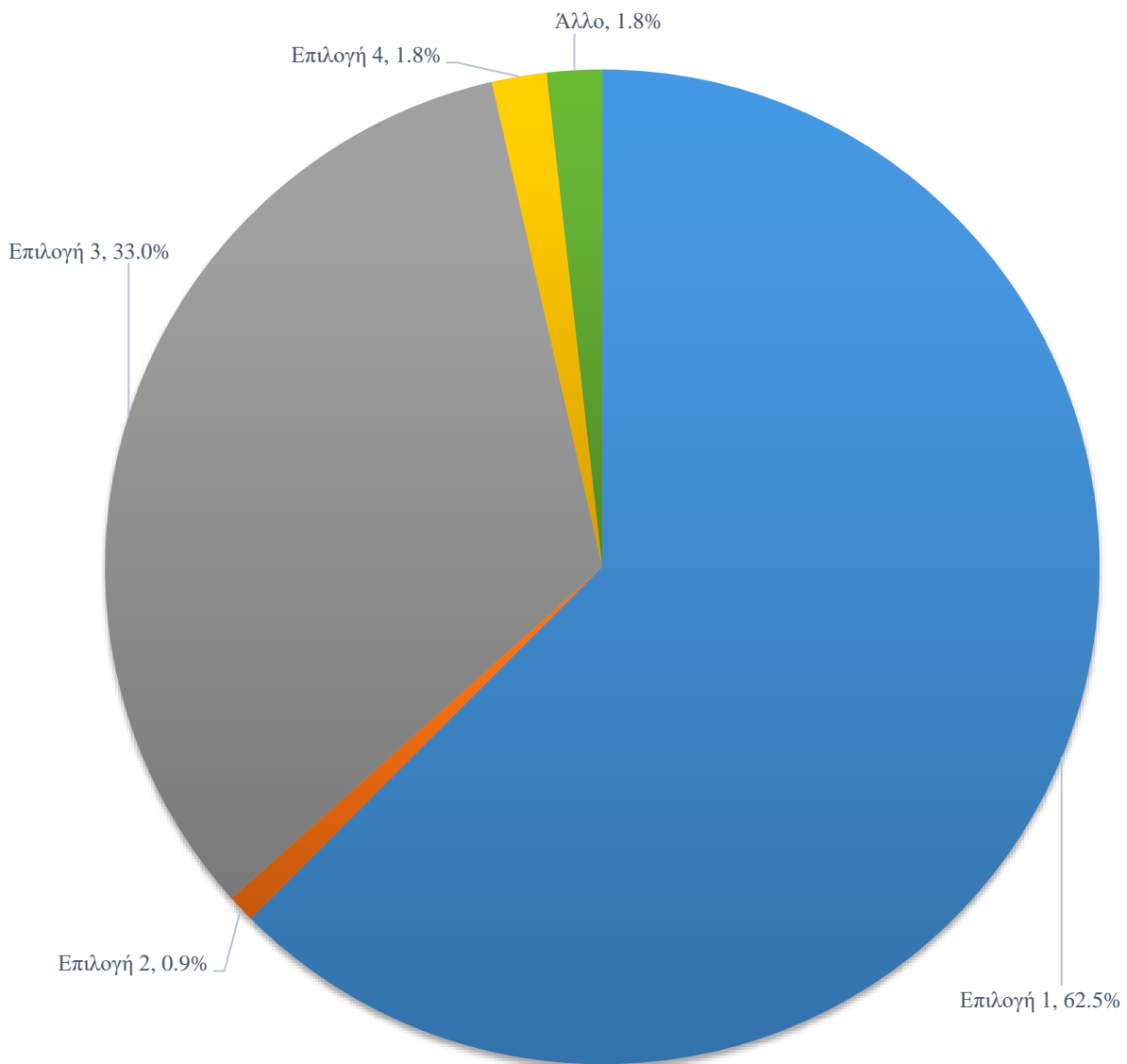

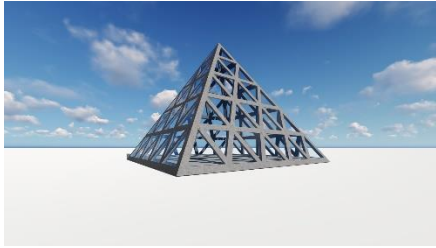

Επιλογή 1	Τετράγωνο
Επιλογή 2	Κύκλος
Επιλογή 3	Ορθογώνιο Παραλληλόγραμμο
Επιλογή 4	Ισόπλευρο Τρίγωνο
Επιλογή 5	Ορθογώνιο Τρίγωνο (υποτ. δεξιά)
Άλλο: Πυραμίδα	

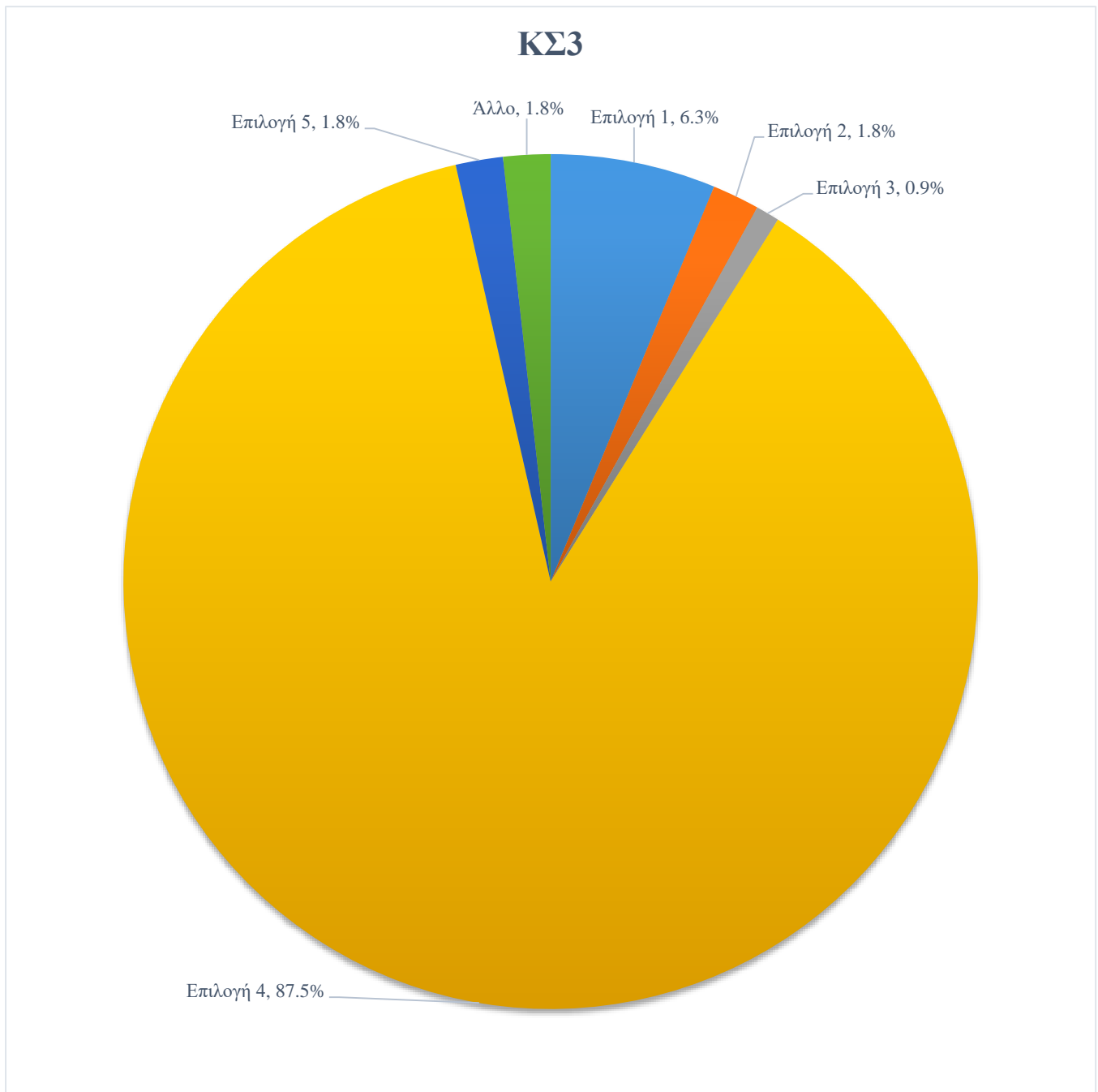



Επιλογή 1	Τετράγωνο
Επιλογή 2	Κύκλος
Επιλογή 3	Ορθογώνιο Παραλληλόγραμμο
Επιλογή 4	Ισόπλευρο Τρίγωνο
Επιλογή 5	Ορθογώνιο Τρίγωνο (υποτ. δεξιά)
Άλλο:	Σφαίρα, Κύλινδρος

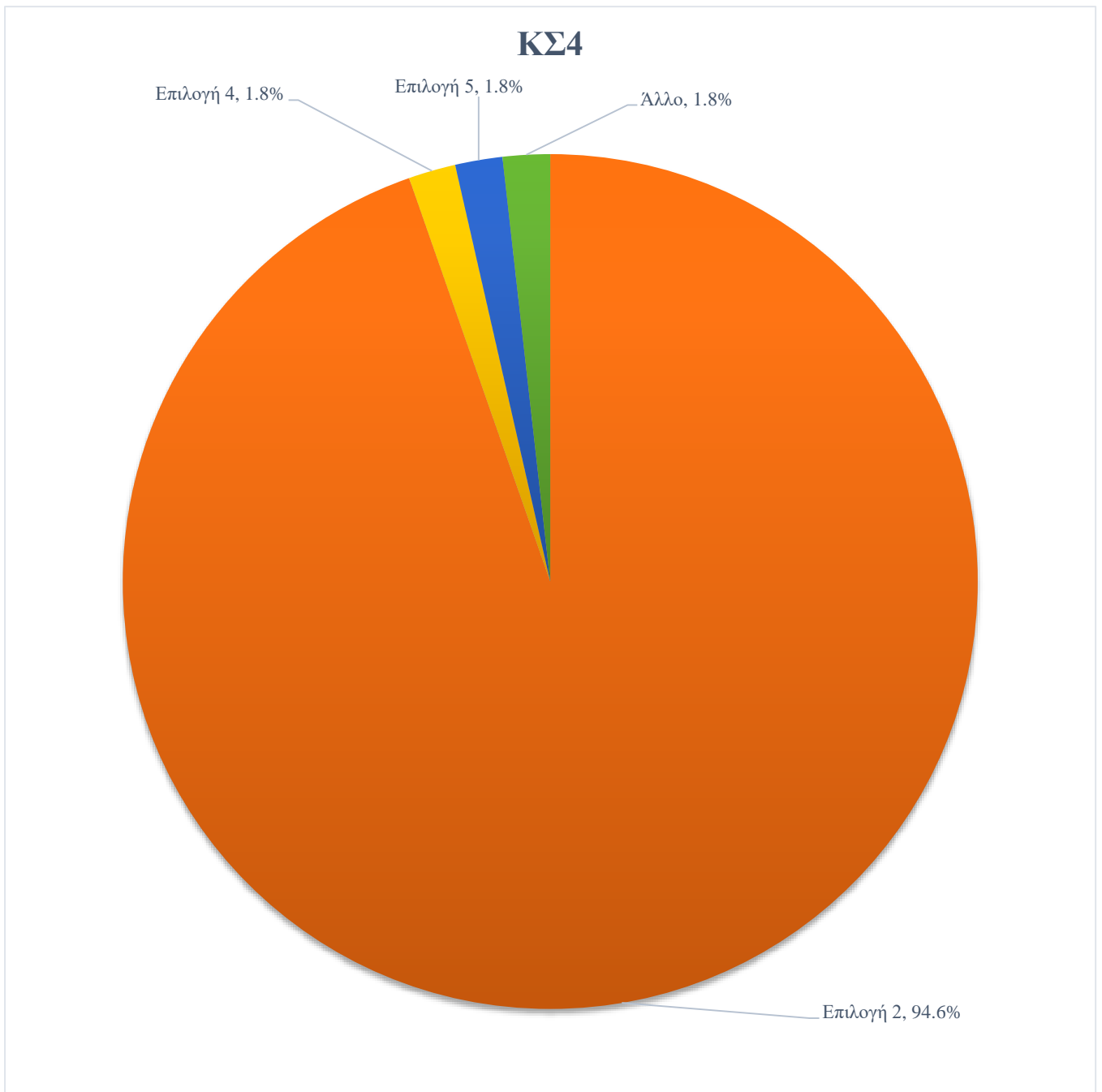



Επιλογή 1	Τετράγωνο
Επιλογή 2	Κύκλος
Επιλογή 3	Ορθογώνιο Παραλληλόγραμμο
Επιλογή 4	Ισόπλευρο Τρίγωνο
Επιλογή 5	Ορθογώνιο Τρίγωνο (υποτ. δεξιά)

Άλλο: Πολύγωνο, Παραλληλόγραμμο και τετράγωνο, Αναλόγως από ποια οπτική θα το δεις έχει και διαφορετικό σχήμα. Αν κοιτάς από πάνω είναι τετράγωνο, αν κοιτάς από τη δεξιά μεριά που είναι οι πόρτες και τα παράθυρα είναι ορθογώνιο τρίγωνο ενώ από την αριστερή μεριά με τα παράθυρα μόνο είναι ορθογώνιο παραλληλόγραμμο.

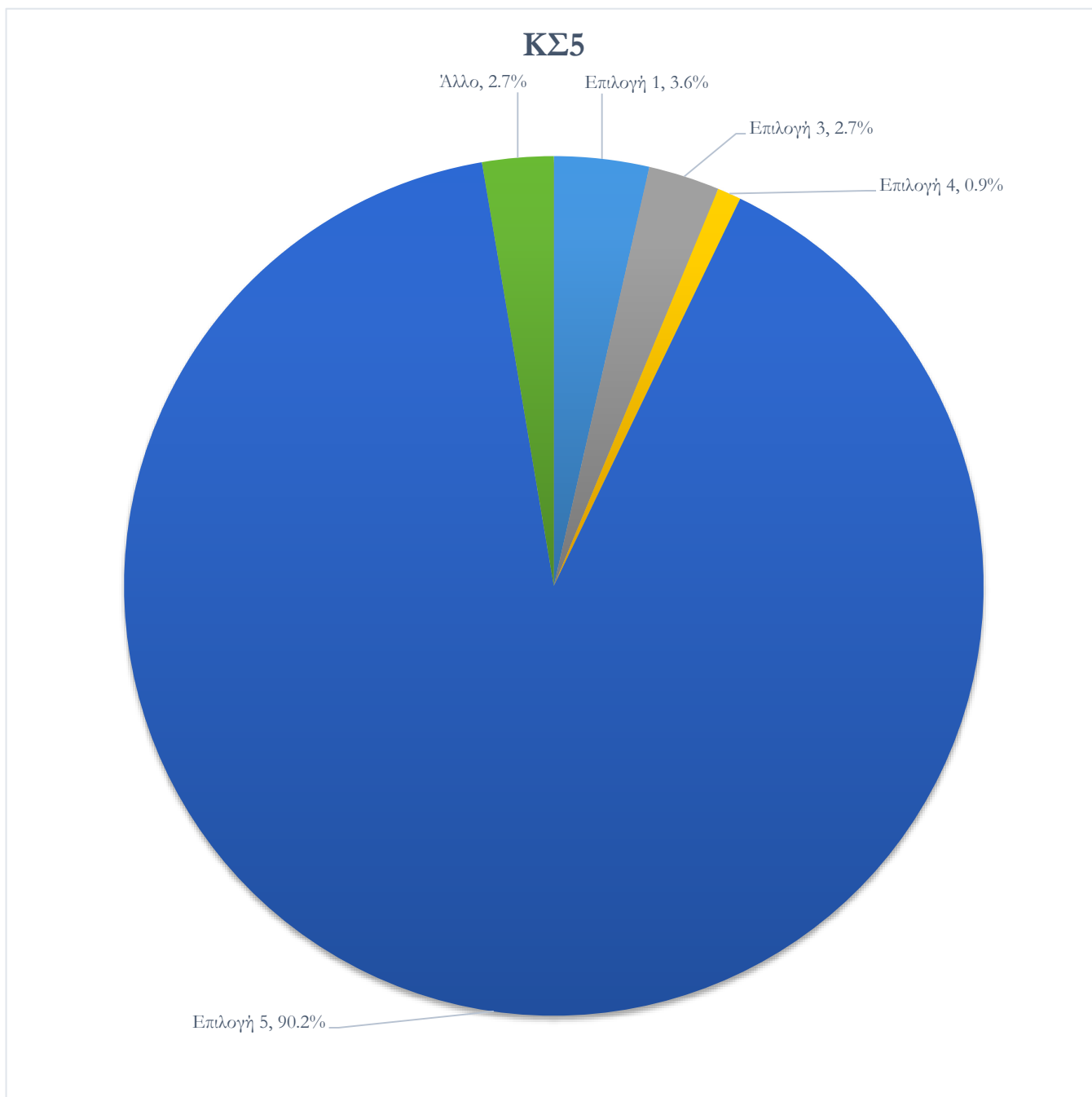

Συμπεράσματα στην ενότητα Κτίριο & Σχήμα

Σε αυτή την ενότητα έπρεπε να επιλεγεί το σχήμα που αντιστοιχεί στο κάθε κτίριο.



Σε όλα τα κτίρια επιλέχθηκε το σωστό σχήμα σε ποσοστό άνω του 85% περίπου, εκτός από αυτό με τις όψεις τετραγώνου (κυβικό κτίριο), το οποίο συγκέντρωσε 62.5% στο σωστό σχήμα και 33.0% στο ορθογώνιο παραλληλόγραμμο. Αυτό πιθανώς να οφείλεται στην προοπτική της εικόνας κατά τη διαδικασία του φωτορεαλισμού.

Αποτελέσματα ενότητας Ρυθμός & Σχήμα

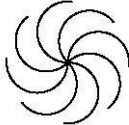
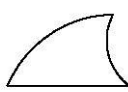
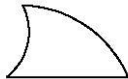
<https://cutt.ly/Ro4W16J>

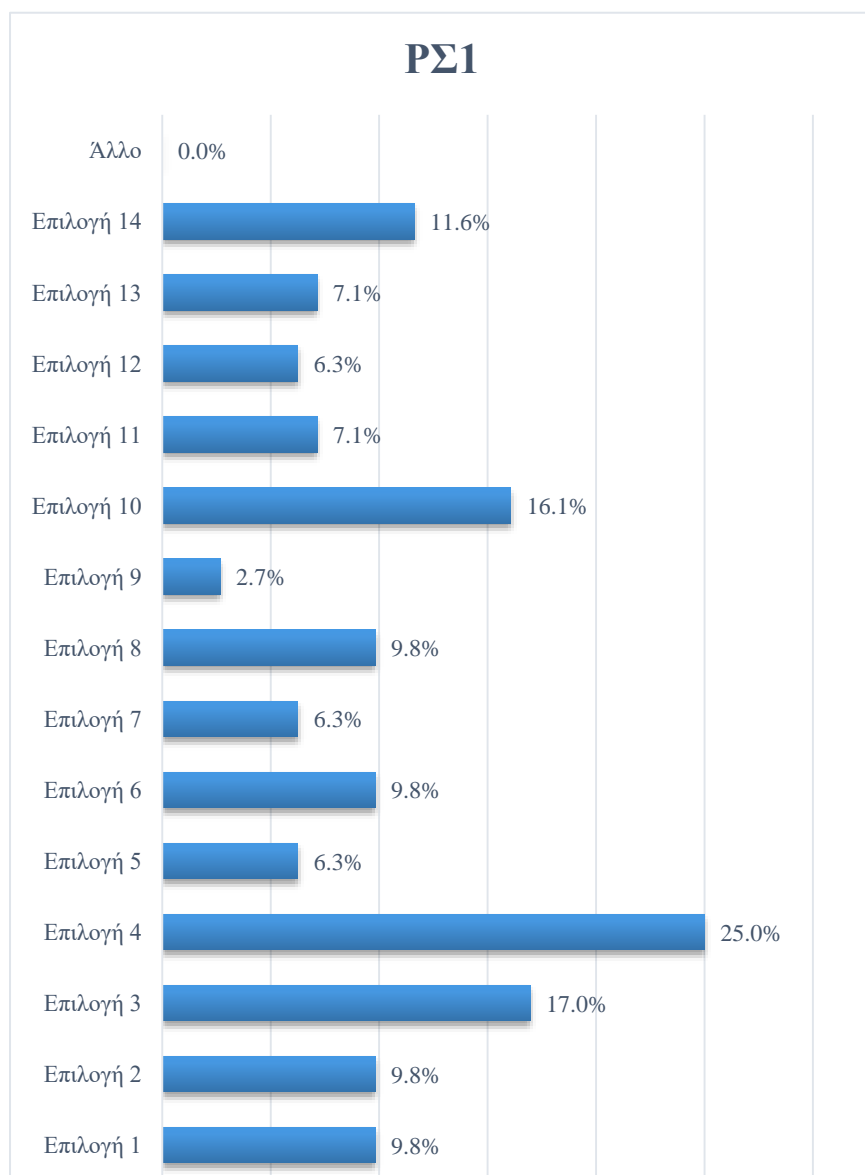
1η απάντηση	2η απάντηση	3η απάντηση	4η απάντηση	5η απάντηση
25.0%	17.0%	16.1%	11.6%	9.8%
	Ισοσκελές Τρίγωνο		Σπείρα	Τετράγωνο - Έλλειψη - Ισόπλευρο Τρίγωνο 
Άλλο: -				

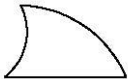
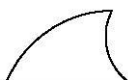

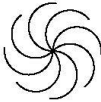

Επιλογή 1	Τετράγωνο
Επιλογή 2	Έλλειψη
Επιλογή 3	Ισοσκελές Τρίγωνο
Επιλογή 4	
Επιλογή 5	Ορθ. Τρίγωνο (υποτ. αριστ.)
Επιλογή 6	
Επιλογή 7	Ευθύγρ. Τμήμα
Επιλογή 8	Ισόπλευρο Τρίγ.
Επιλογή 9	Κύκλος
Επιλογή 10	
Επιλογή 11	
Επιλογή 12	Ορθ. Τρίγωνο (υποτ. δεξιά)
Επιλογή 13	Ορθ. Παραλληλ.
Επιλογή 14	Σπείρα

<https://cutt.ly/To4WUFI>

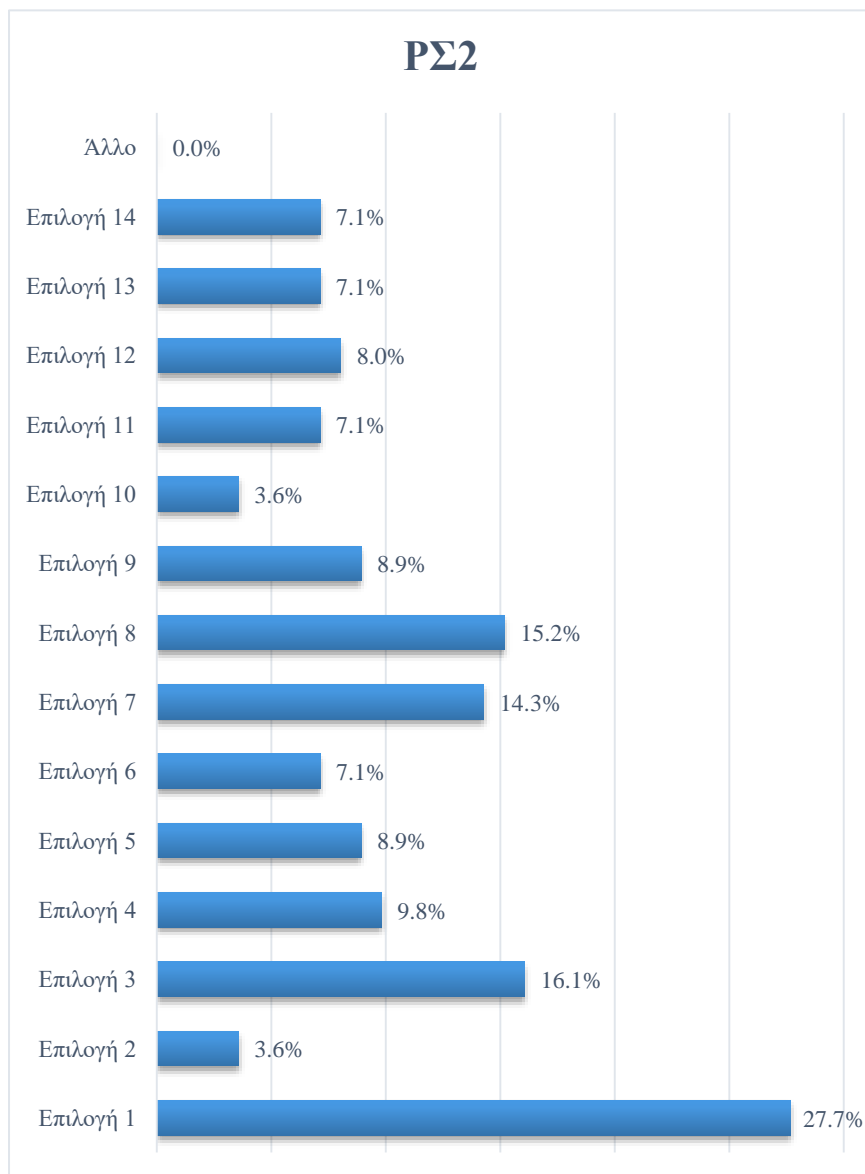
1η απάντηση	2η απάντηση	3η απάντηση	4η απάντηση	5η απάντηση
27.7%	16.1%	15.2%	14.3%	9.8%
Τετράγωνο	Ισοσκελές Τρίγωνο	Ισόπλευρο Τρίγ.	Ευθύγρ. Τμήμα	
Άλλο: -				

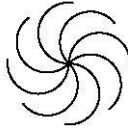
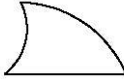
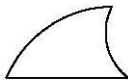



Επιλογή 1	Τετράγωνο
Επιλογή 2	Έλλειψη
Επιλογή 3	Ισοσκελές Τρίγωνο
Επιλογή 4	
Επιλογή 5	Ορθ. Τρίγωνο (υποτ. αριστ.)
Επιλογή 6	
Επιλογή 7	Ευθύγρ. Τμήμα
Επιλογή 8	Ισόπλευρο Τρίγ.
Επιλογή 9	Κύκλος
Επιλογή 10	
Επιλογή 11	
Επιλογή 12	Ορθ. Τρίγωνο (υποτ. δεξιά)
Επιλογή 13	Ορθ. Παραλληλ.
Επιλογή 14	Σπείρα

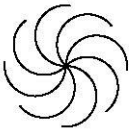
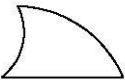
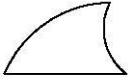

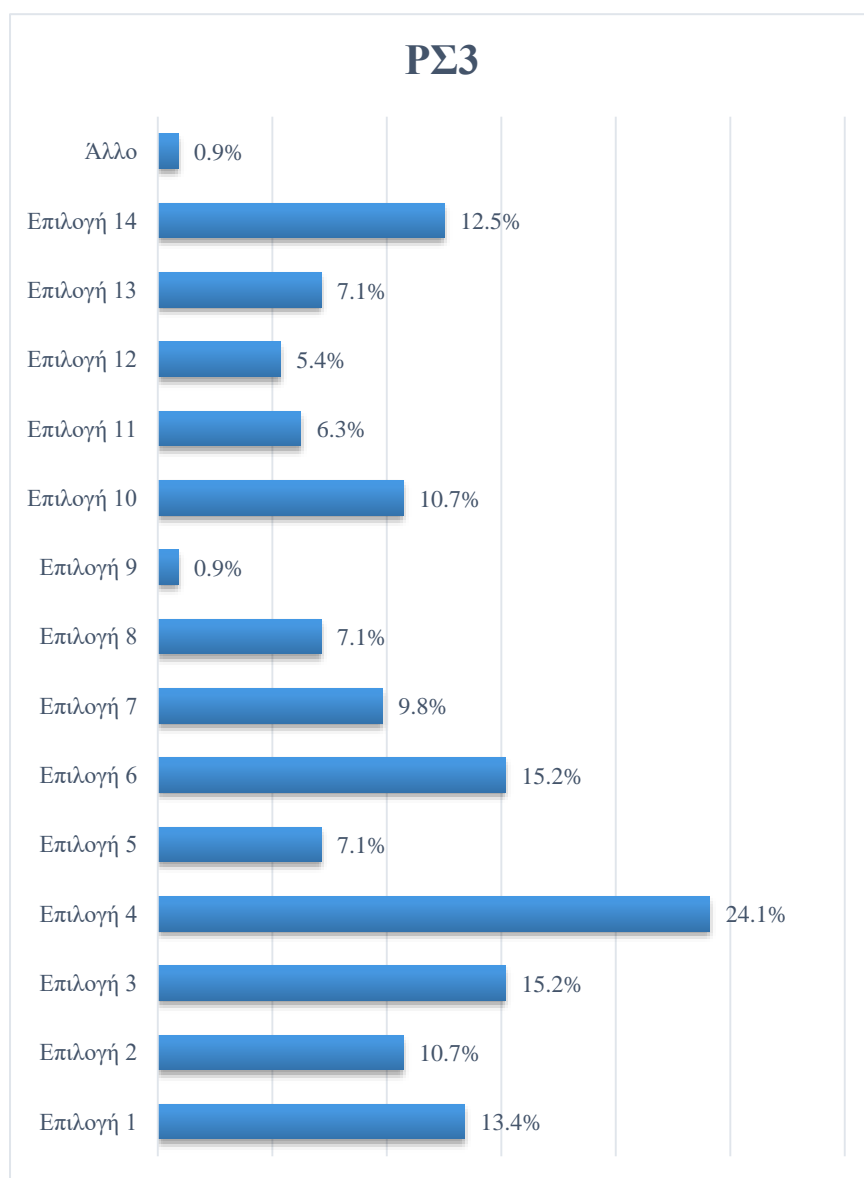
<https://cutt.ly/co4Eh2R>

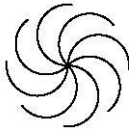
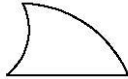
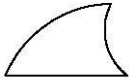
1η απάντηση	2η απάντηση	3η απάντηση	4η απάντηση	5η απάντηση
24.1%	15.2%	13.4%	12.5%	10.7%
	Ισοσκελές Τρίγωνο 	Τετράγωνο	Σπείρα	Έλλειψη 
Άλλο: ΔΞ				



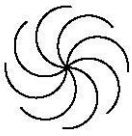

Επιλογή 1	Τετράγωνο
Επιλογή 2	Έλλειψη
Επιλογή 3	Ισοσκελές Τρίγωνο
Επιλογή 4	
Επιλογή 5	Ορθ. Τρίγωνο (υποτ. αριστ.)
Επιλογή 6	
Επιλογή 7	Ευθύγρ. Τμήμα
Επιλογή 8	Ισόπλευρο Τρίγ.
Επιλογή 9	Κύκλος
Επιλογή 10	
Επιλογή 11	
Επιλογή 12	Ορθ. Τρίγωνο (υποτ. δεξιά)
Επιλογή 13	Ορθ. Παραλληλ.
Επιλογή 14	Σπείρα

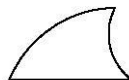

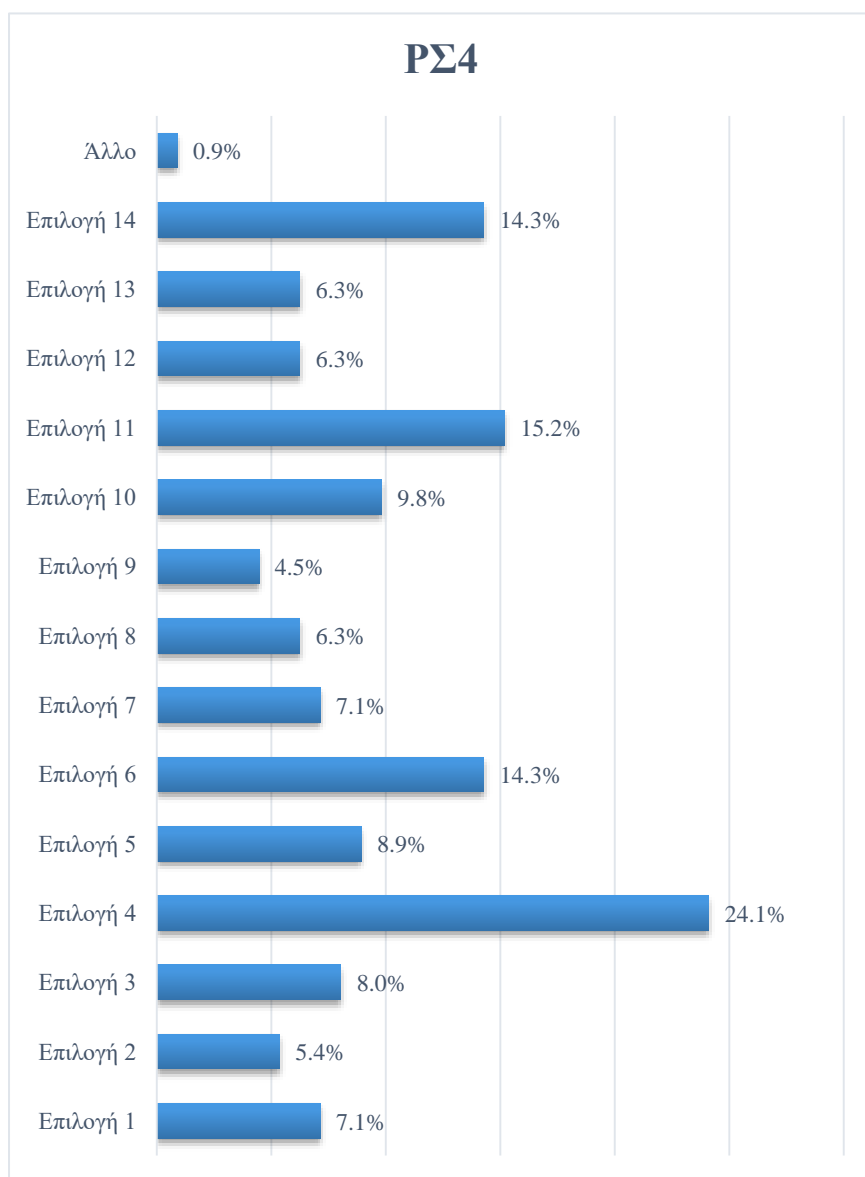
<https://cutt.ly/do4EQ6V>

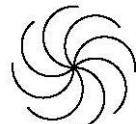
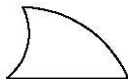
1η απάντηση	2η απάντηση	3η απάντηση	4η απάντηση	5η απάντηση
24.1%	15.2%	14.3%	9.8%	8.9%
		Σπείρα 		Ορθ. Τρίγωνο (υποτ. αριστ.)
Άλλο: ΔΞ				



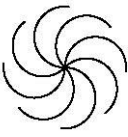

Επιλογή 1	Τετράγωνο
Επιλογή 2	Έλλειψη
Επιλογή 3	Ισοσκελές Τρίγωνο
Επιλογή 4	
Επιλογή 5	Ορθ. Τρίγωνο (υποτ. αριστ.)
Επιλογή 6	
Επιλογή 7	Ευθύγρ. Τμήμα
Επιλογή 8	Ισόπλευρο Τρίγ.
Επιλογή 9	Κύκλος
Επιλογή 10	
Επιλογή 11	
Επιλογή 12	Ορθ. Τρίγωνο (υποτ. δεξιά)
Επιλογή 13	Ορθ. Παραλληλ.
Επιλογή 14	Σπείρα

<https://cutt.ly/jo4EFd8>

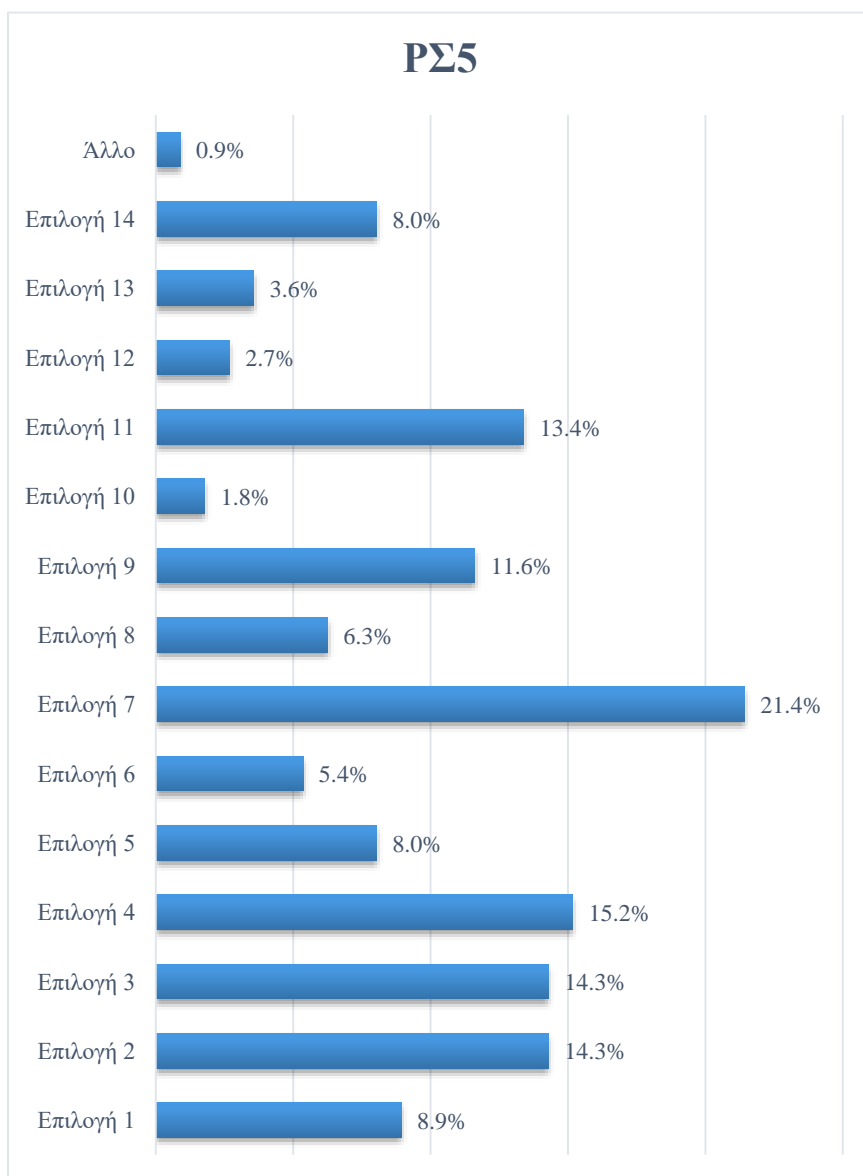
1η απάντηση	2η απάντηση	3η απάντηση	4η απάντηση	5η απάντηση
21.4%	15.2%	14.3%	13.4%	11.6%
Ευθύγρ. Τμήμα		Έλλειψη - Ισοσκελές Τρίγωνο		Κύκλος
Άλλο: ΔΞ				

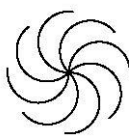
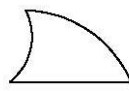
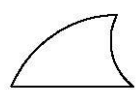

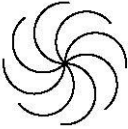
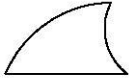

Επιλογή 1	Τετράγωνο
Επιλογή 2	Έλλειψη
Επιλογή 3	Ισοσκελές Τρίγωνο
Επιλογή 4	
Επιλογή 5	Ορθ. Τρίγωνο (υποτ. αριστ.)
Επιλογή 6	
Επιλογή 7	Ευθύγρ. Τμήμα
Επιλογή 8	Ισόπλευρο Τρίγ.
Επιλογή 9	Κύκλος
Επιλογή 10	
Επιλογή 11	
Επιλογή 12	Ορθ. Τρίγωνο (υποτ. δεξιά)
Επιλογή 13	Ορθ. Παραλληλ.
Επιλογή 14	Σπείρα

<https://cutt.ly/Bo4E171>

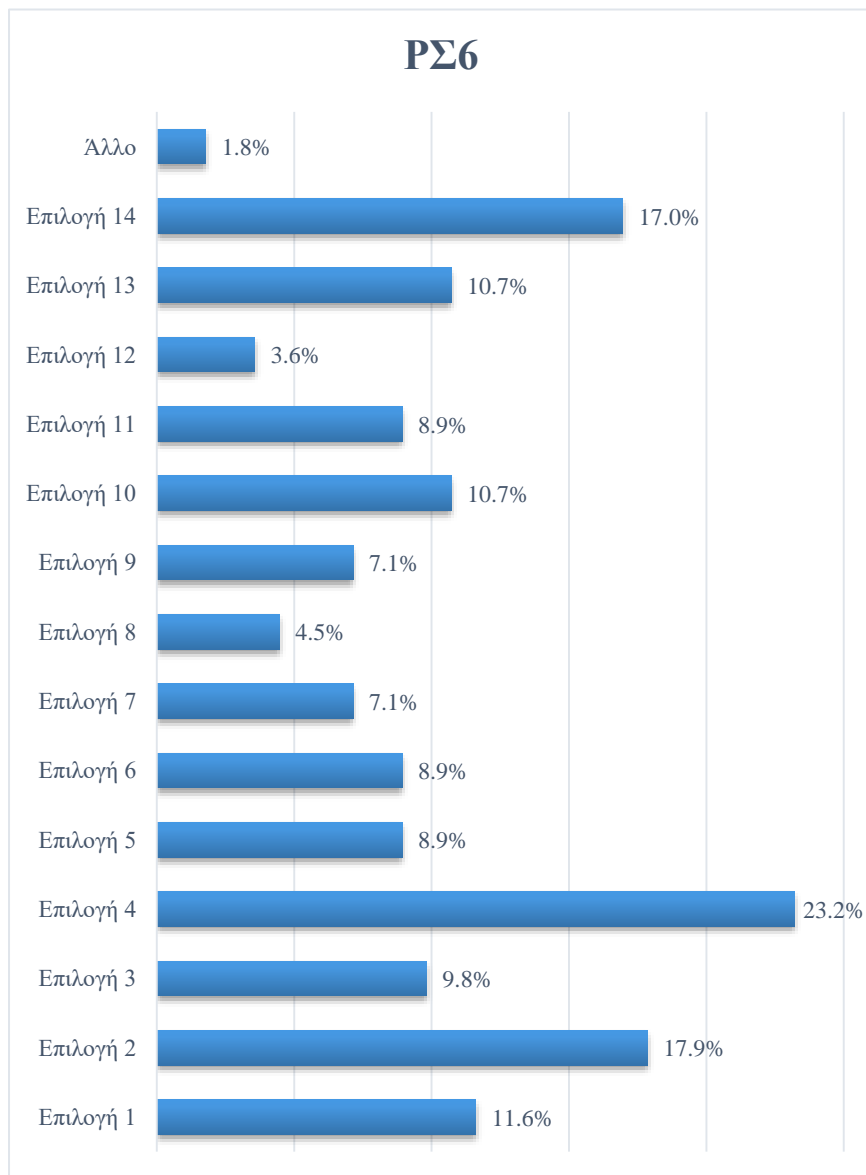
1η απάντηση	2η απάντηση	3η απάντηση	4η απάντηση	5η απάντηση
23.2%	17.9%	17.0%	11.6%	10.7%
	Έλλειψη	Σπείρα	Τετράγωνο	Ορθ. Παραλληλ. 
Άλλο: ΔΞ, Το σχήμα U				

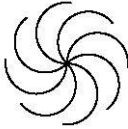
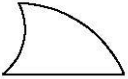
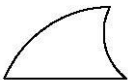

Επιλογή 1	Τετράγωνο
Επιλογή 2	Έλλειψη
Επιλογή 3	Ισοσκελές Τρίγωνο
Επιλογή 4	
Επιλογή 5	Ορθ. Τρίγωνο (υποτ. αριστ.)
Επιλογή 6	
Επιλογή 7	Ευθύγρ. Τμήμα
Επιλογή 8	Ισόπλευρο Τρίγ.
Επιλογή 9	Κύκλος
Επιλογή 10	
Επιλογή 11	
Επιλογή 12	Ορθ. Τρίγωνο (υποτ. δεξιά)
Επιλογή 13	Ορθ. Παραλληλ.
Επιλογή 14	Σπείρα

Αποτελέσματα ενότητας Ρυθμός & Ψυχολογία

<https://cutt.ly/Ro4Wl6J>

1η απάντηση	2η απάντηση	3η απάντηση	4η απάντηση	5η απάντηση
39.3%	25.9%	12.5%	10.7%	9.8%
Εξέλιξη	Ανασφάλεια/Αγωνία	Σταθερότητα	Συναίσθημα αρνητικό	Φόβος
Άλλο: Διακόμανση προσωπικότητας, Επιτάχυνση, Άγχος, Θυμός, Προσπάθεια, Νευρικότητα, Εκνευρισμός				

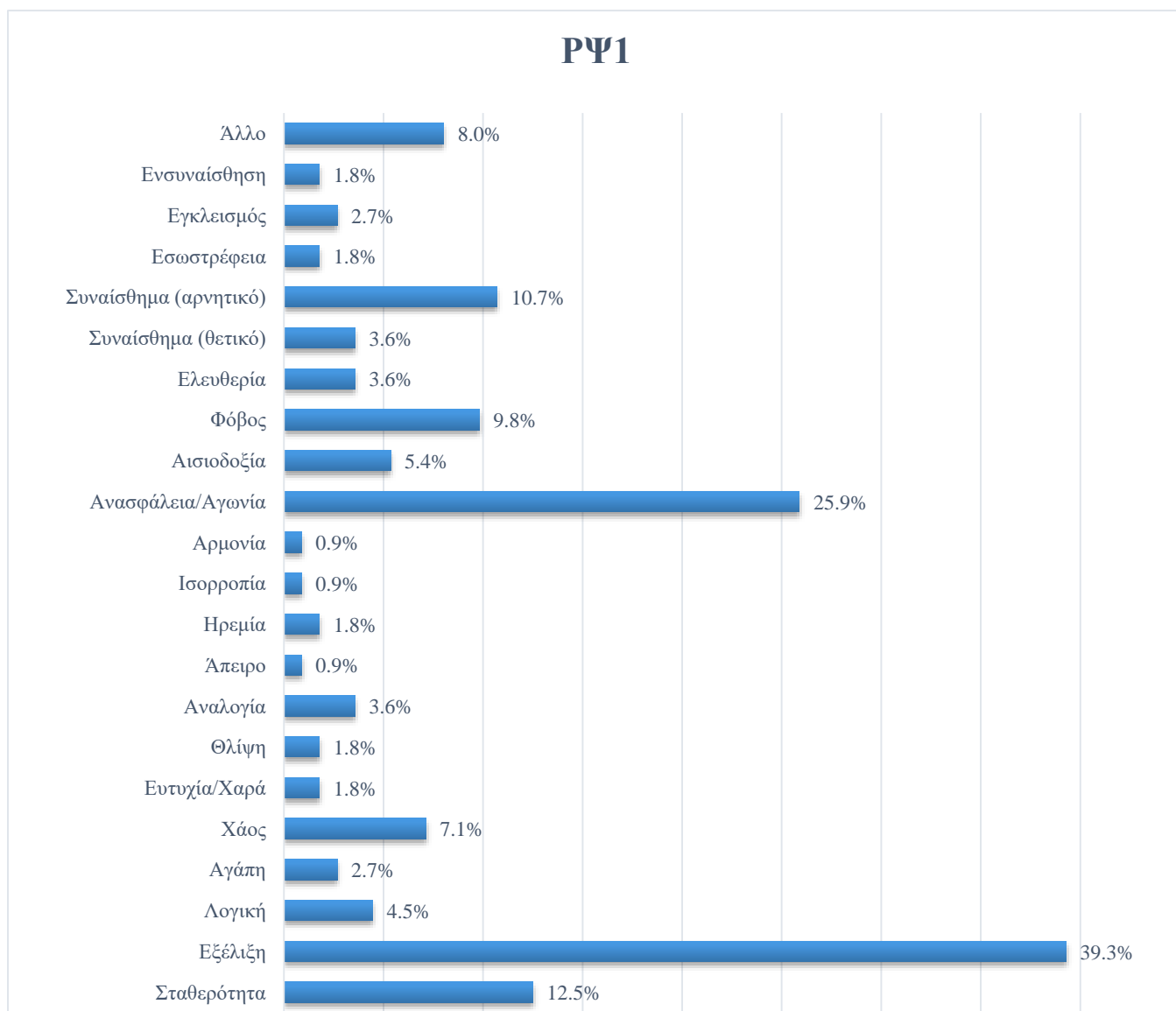

<https://cutt.ly/To4WUFI>

1η απάντηση	2η απάντηση	3η απάντηση	4η απάντηση	5η απάντηση
45.5%	18.8%	14.3%	9.8%	8.0%
Σταθερότητα	Ισορροπία	Λογική	Ηρεμία	Αναλογία
Άλλο: Ενόχληση				

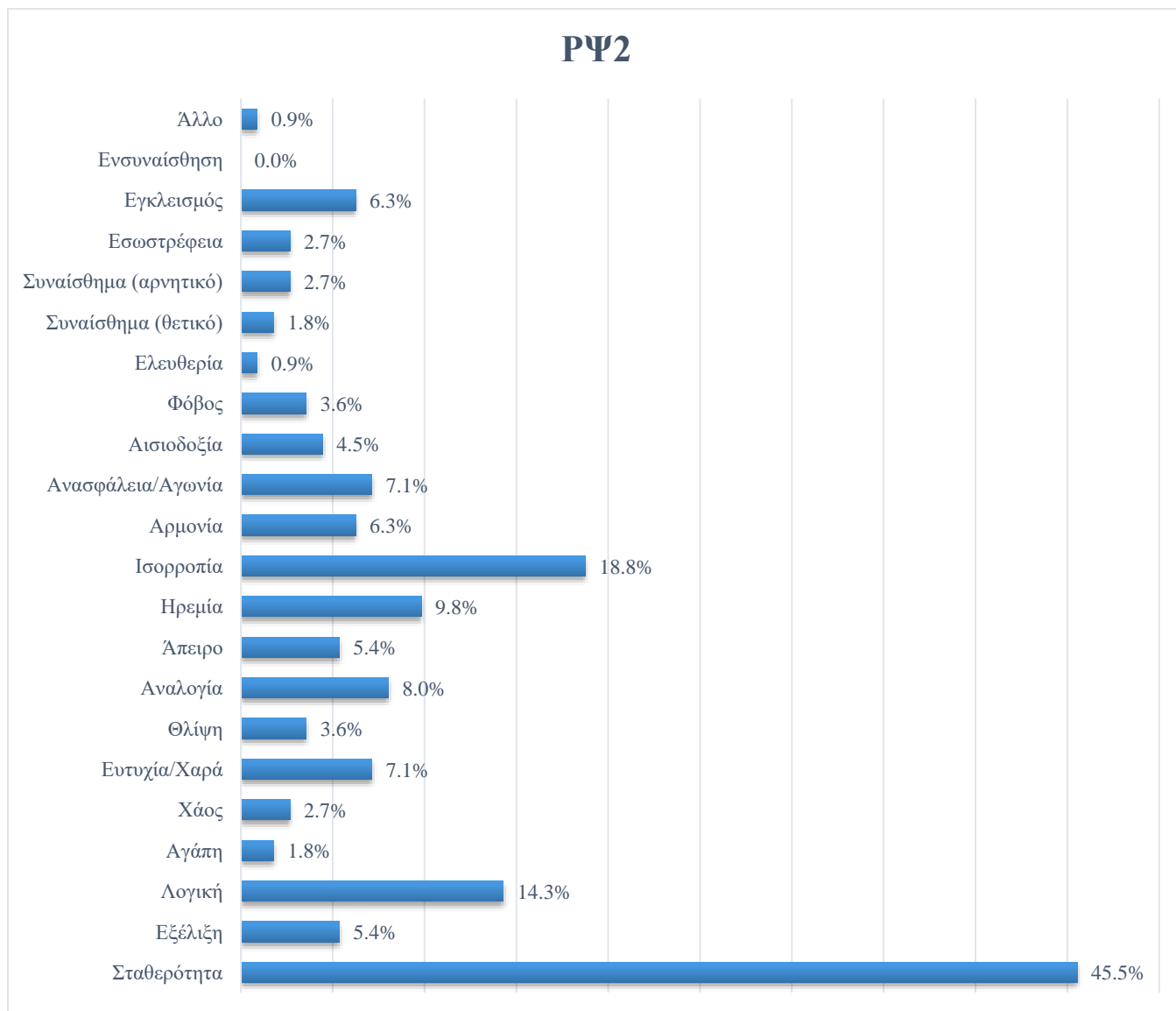

<https://cutt.ly/co4Eh2R>

1η απάντηση	2η απάντηση	3η απάντηση	4η απάντηση	5η απάντηση
26.8%	19.6%	14.3%	11.6%	8.0%
Ανασφάλεια/Αγωνία	Χάος	Εξέλιξη – Συναίσθημα αρνητικό	Αναλογία	Φόβος - Άπειρο - Λογική
Άλλο: Εκνευρισμός				

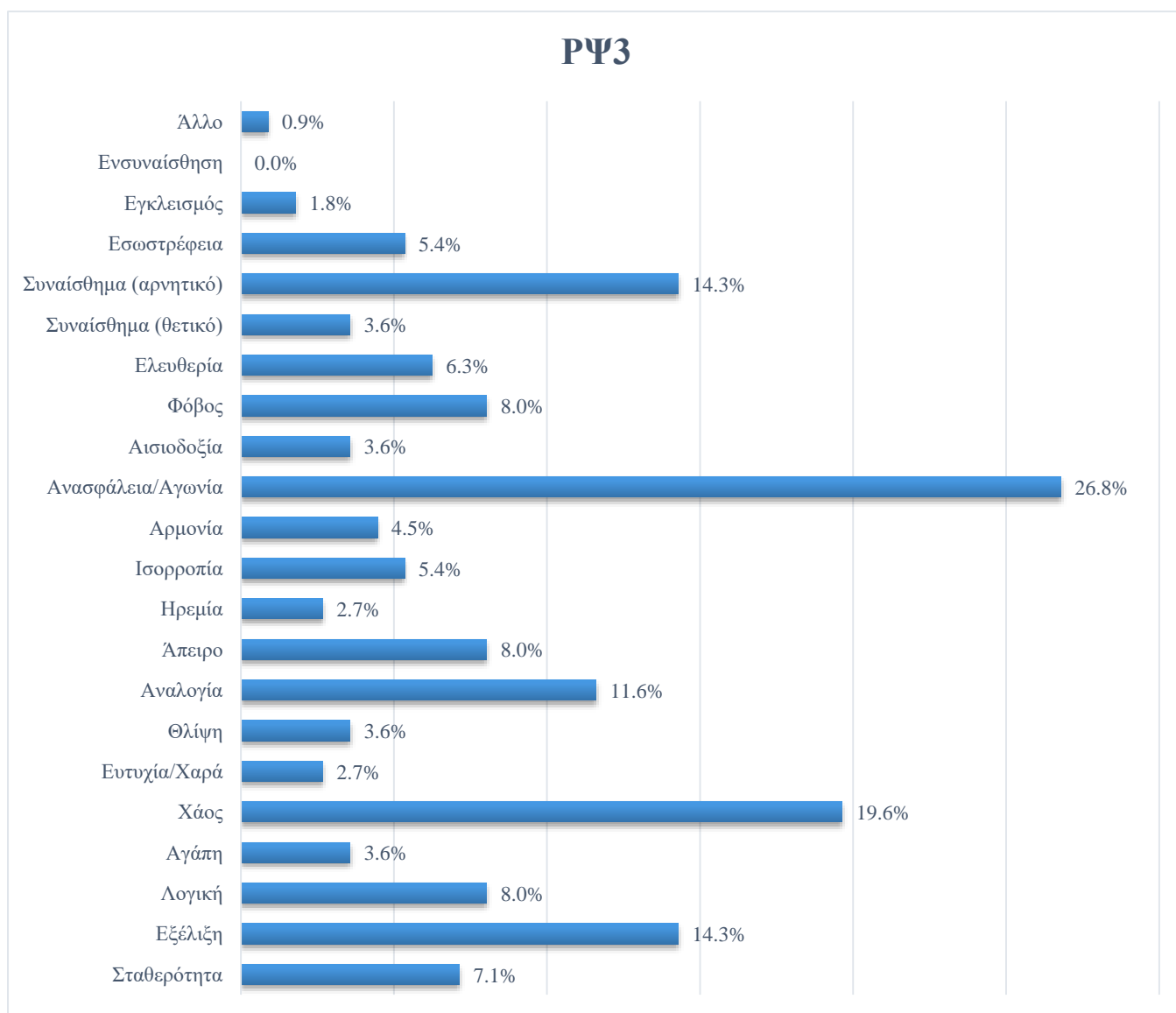

<https://cutt.ly/do4EQ6V>

1η απάντηση	2η απάντηση	3η απάντηση	4η απάντηση	5η απάντηση
24.1%	15.2%	12.5%	11.6%	8.0%
Ανασφάλεια/Αγωνία	Συναίσθημα αρνητικό	Χάος – Εξέλιξη	Φόβος	Αναλογία - Εγκλεισμός
Άλλο: Επιθετικότητα, Ρυθμός, Ουδετερότητα, Συγκέντρωση, Κίνδυνος, Άγχος και προσμονή				

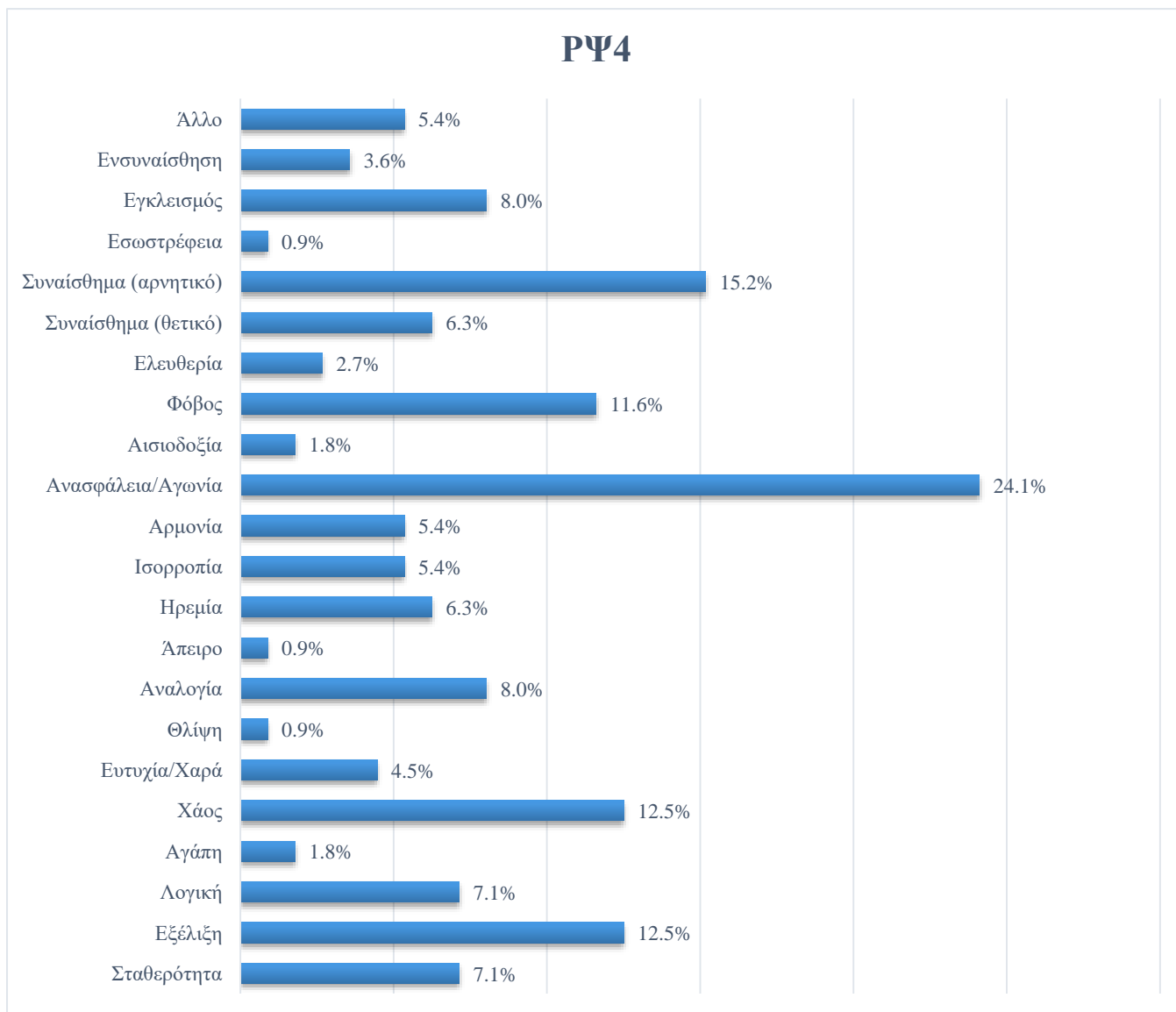

<https://cutt.ly/jo4EFd8>

1η απάντηση	2η απάντηση	3η απάντηση	4η απάντηση	5η απάντηση
25.0%	24.1%	21.4%	14.5%	10.7%
Σταθερότητα	Ανασφάλεια/Αγωνία	Συναίσθημα αρνητικό	Φόβος	Ισορροπία - Χάος
Άλλο: Εγρήγορση, Επιθετικότητα, Ταχύτητα, Ανυπομονησία, Νευρικότητα				

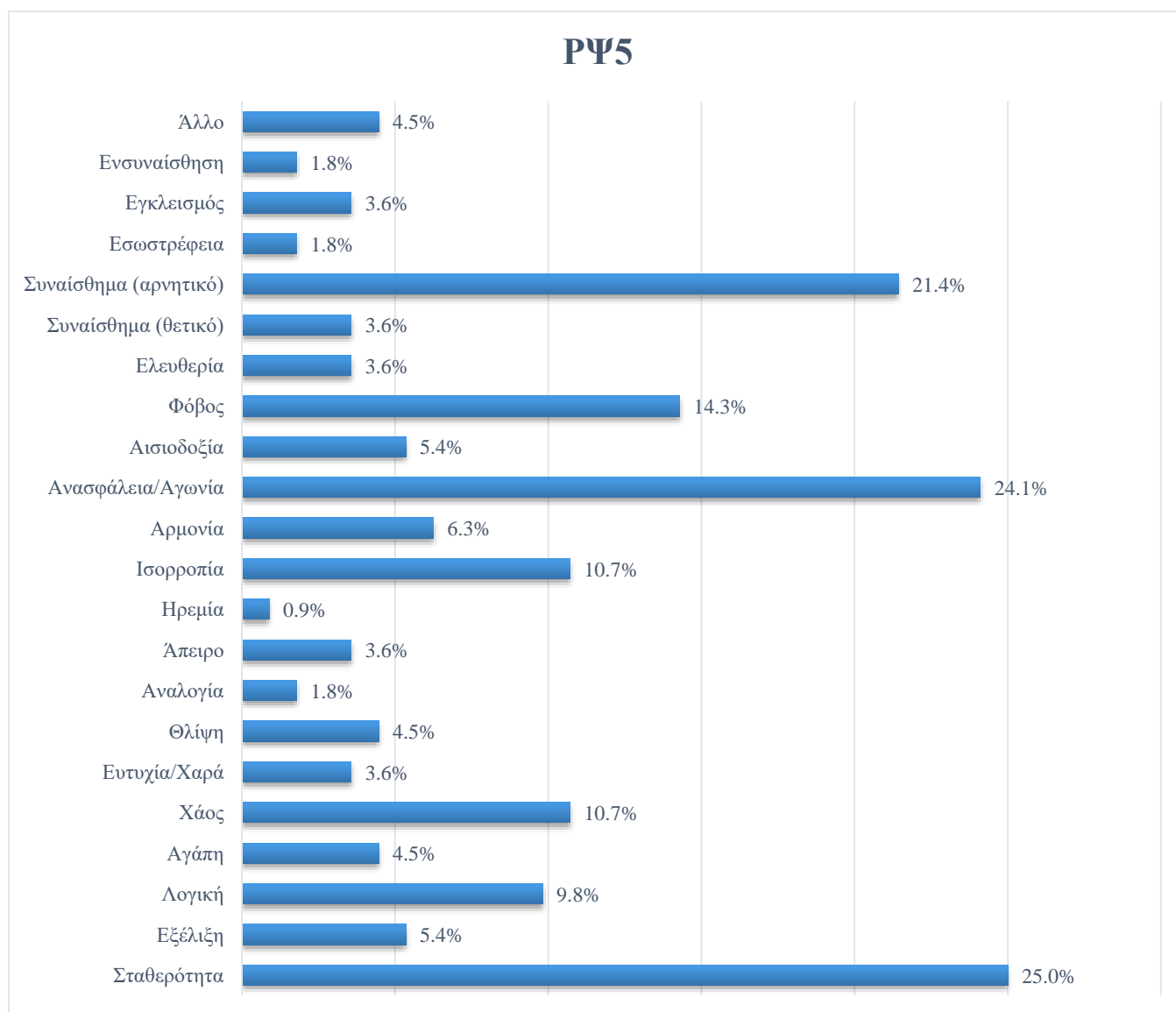

<https://cutt.ly/Bo4E171>



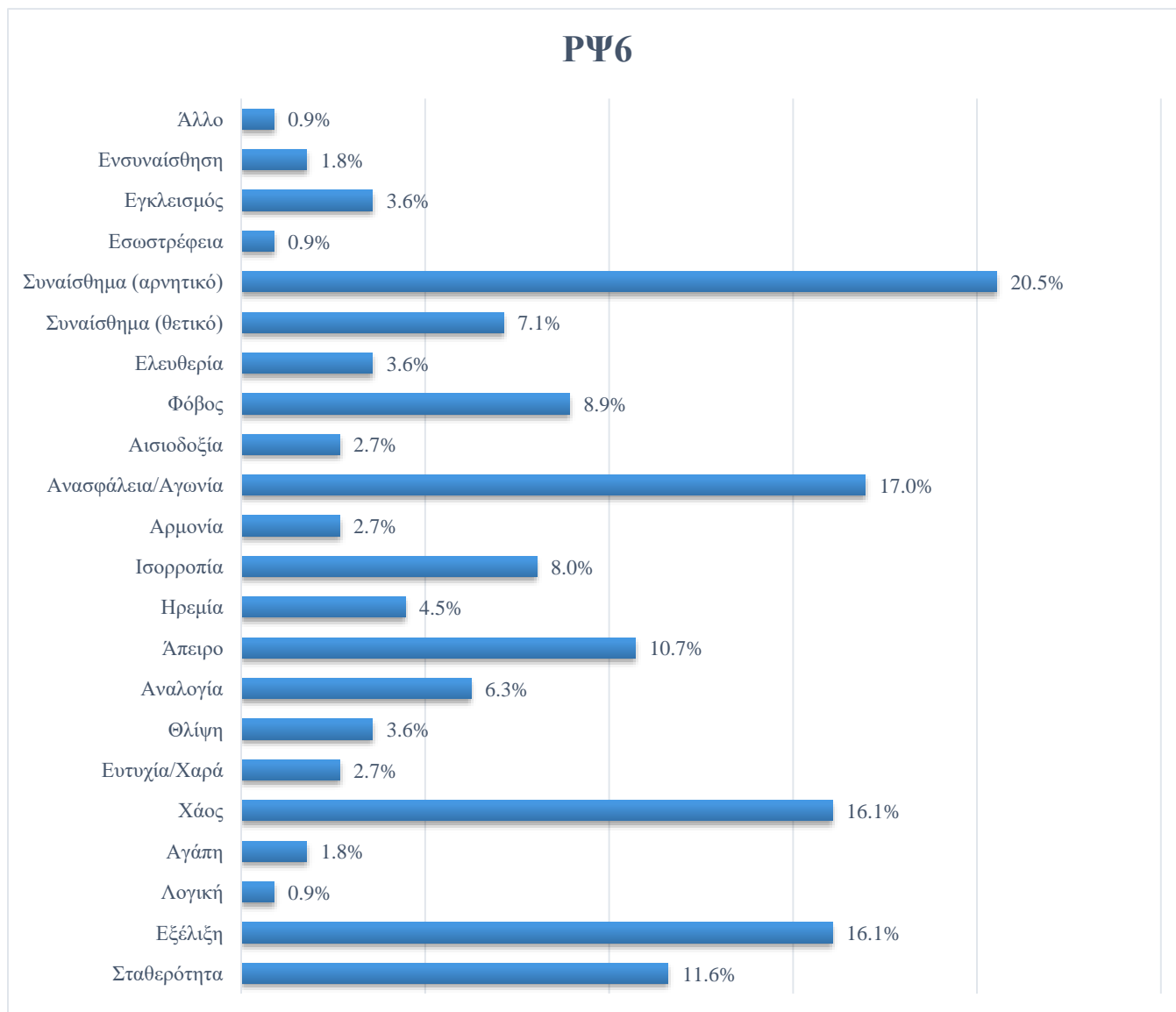

1η απάντηση	2η απάντηση	3η απάντηση	4η απάντηση	5η απάντηση
20.5%	17.0%	16.1%	11.6%	10.7%
Συναίσθημα αρνητικό	Ανασφάλεια/Αγωνία	Χάος - Εξέλιξη	Σταθερότητα	Άπειρο
Άλλο: Ρυθμός				

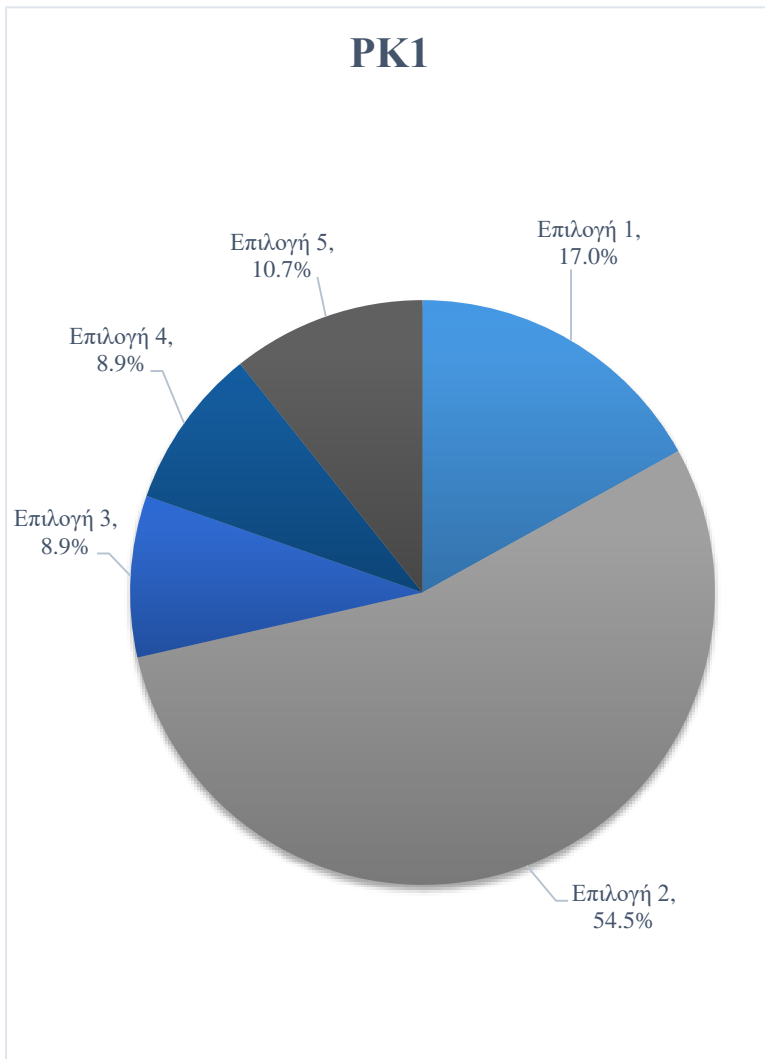

Αποτελέσματα ενότητας Ρυθμός & Κτίριο



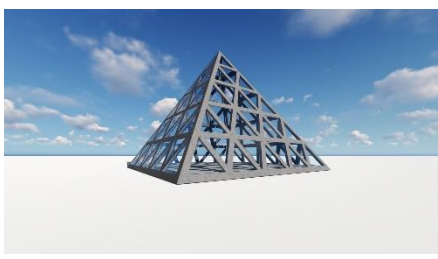

<https://cutt.ly/Ro4Wl6J>

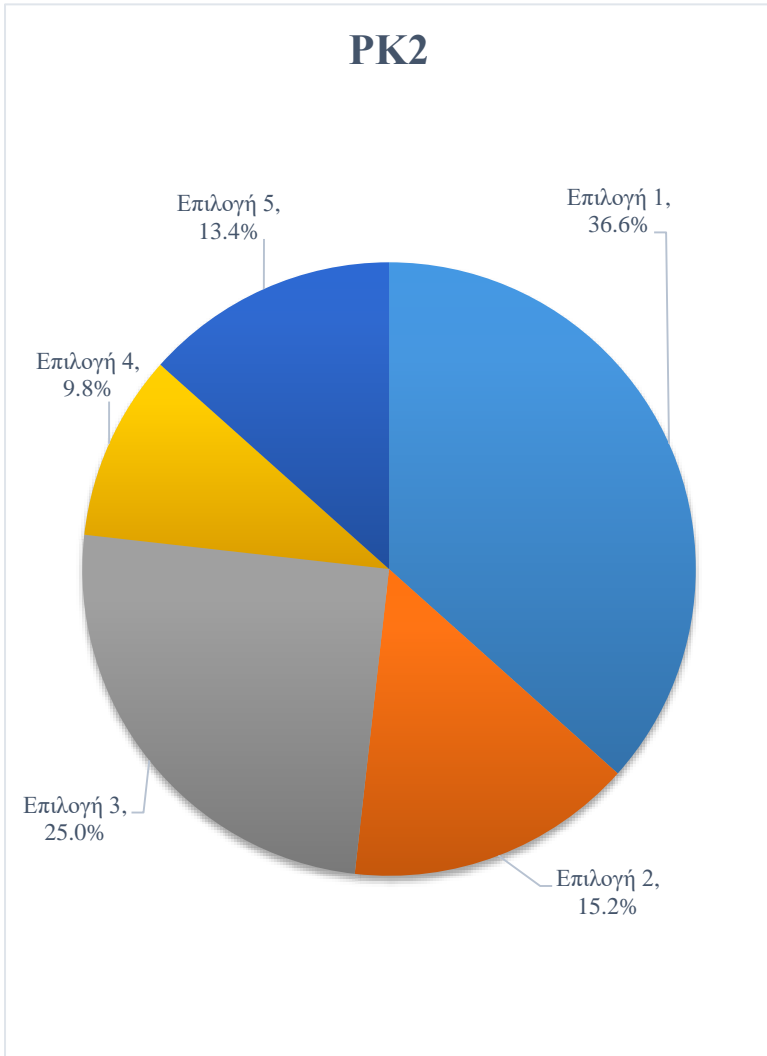

Επιλογή 1	
Επιλογή 2	
Επιλογή 3	
Επιλογή 4	
Επιλογή 5	



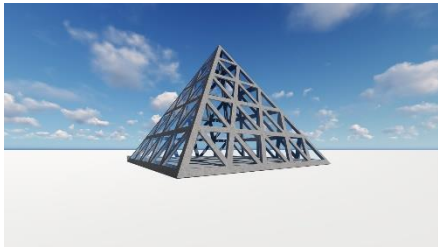

<https://cutt.ly/To4WUFI>

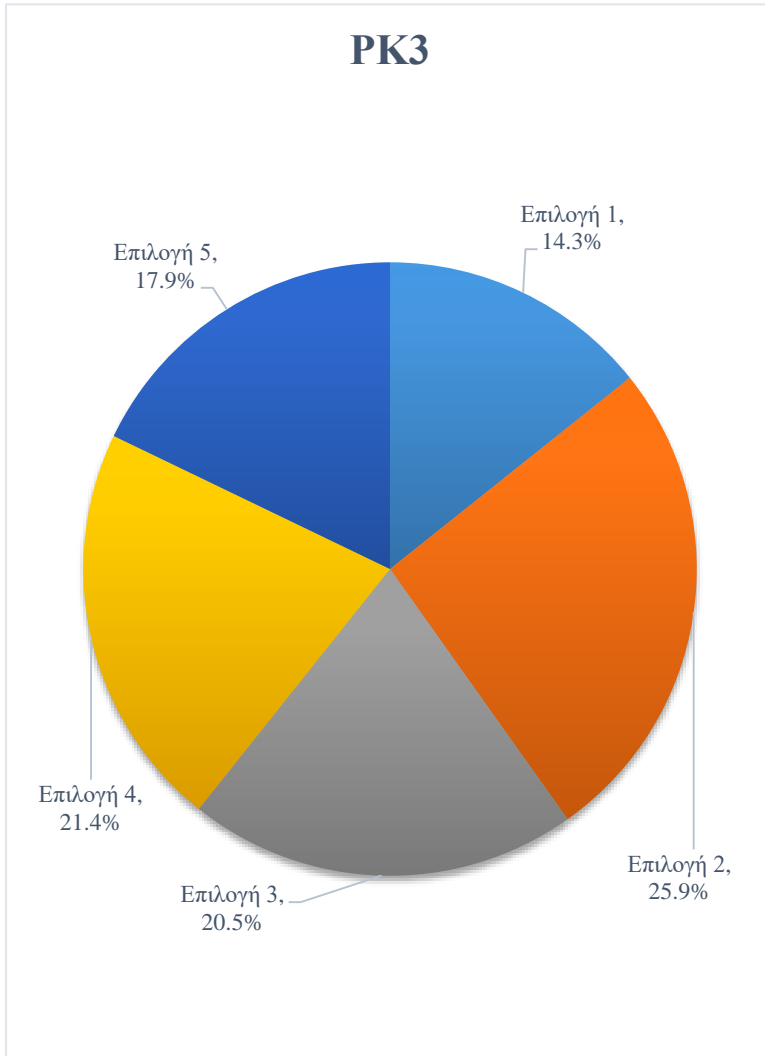

Επιλογή 1	
Επιλογή 2	
Επιλογή 3	
Επιλογή 4	
Επιλογή 5	



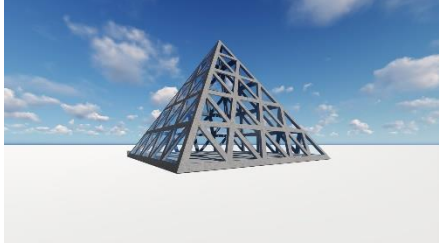

<https://cutt.ly/co4Eh2R>

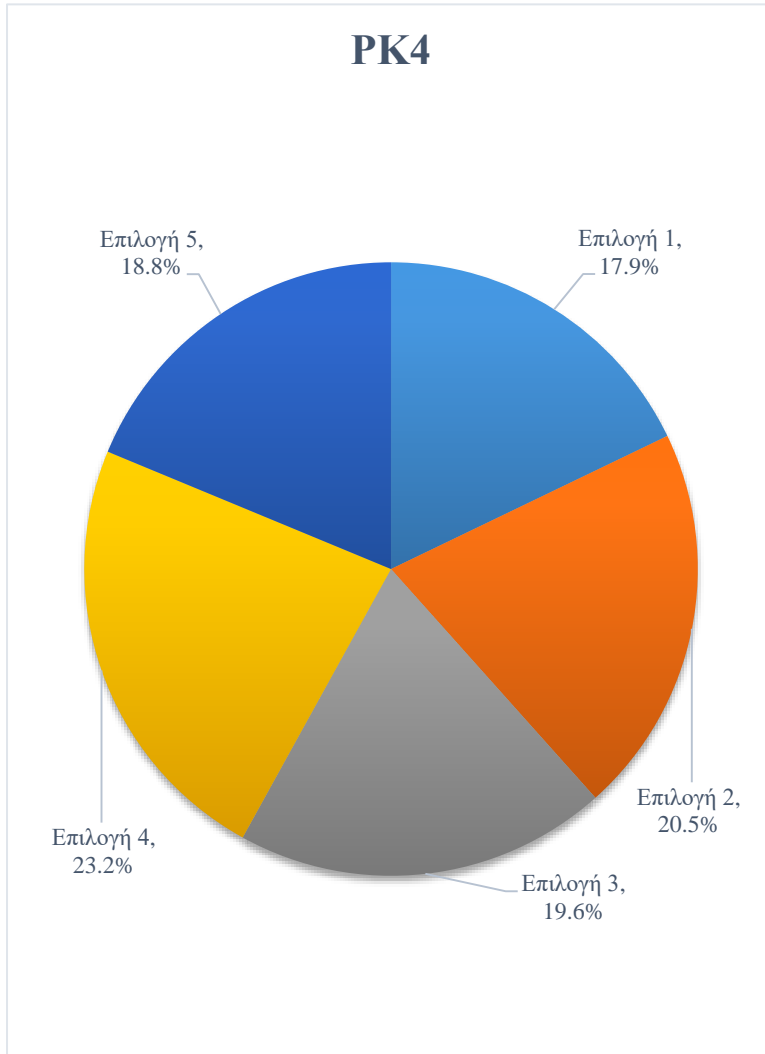

Επιλογή 1	
Επιλογή 2	
Επιλογή 3	
Επιλογή 4	
Επιλογή 5	



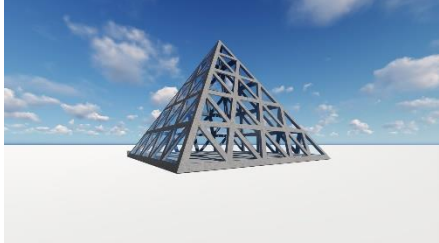

<https://cutt.ly/do4EQ6V>

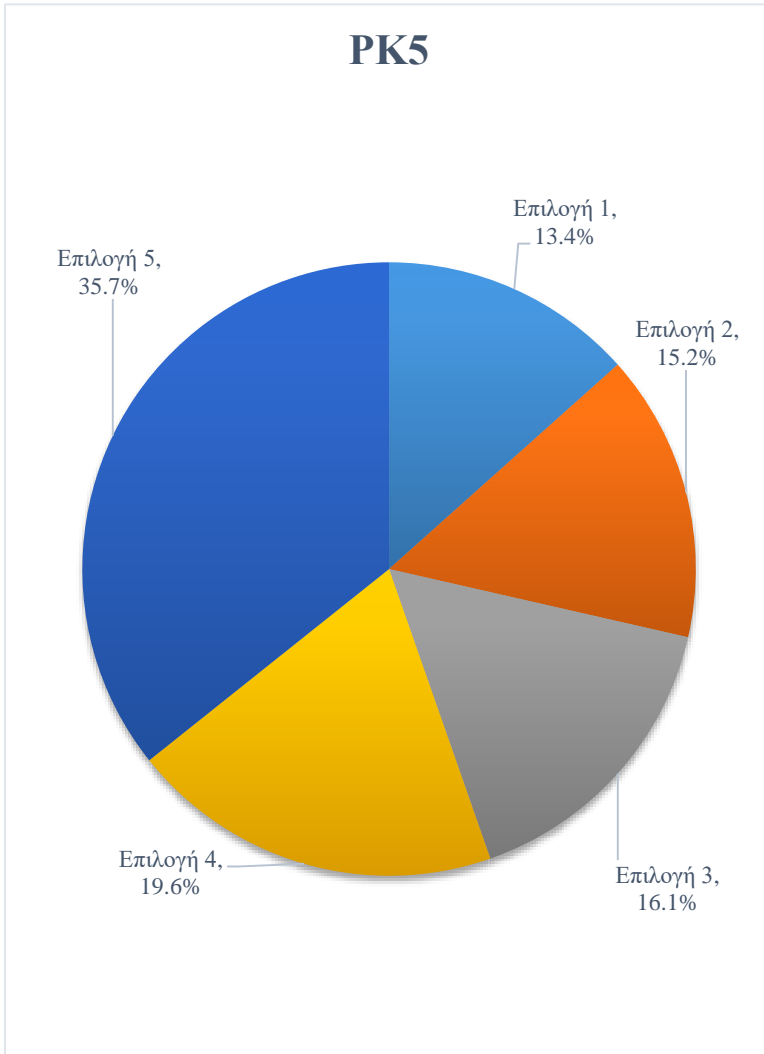

Επιλογή 1	
Επιλογή 2	
Επιλογή 3	
Επιλογή 4	
Επιλογή 5	

<https://cutt.ly/jo4EFd8>

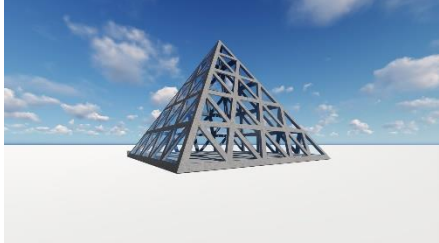

Επιλογή 1	
Επιλογή 2	
Επιλογή 3	
Επιλογή 4	
Επιλογή 5	

<https://cutt.ly/Bo4E171>

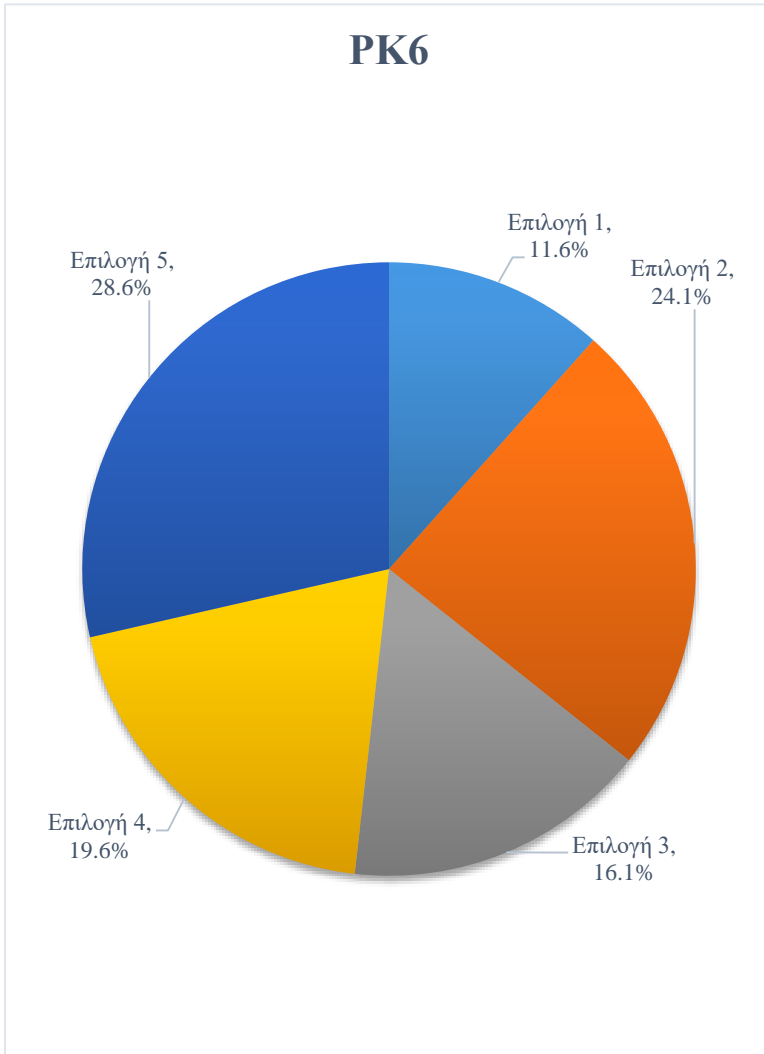

Επιλογή 1	
Επιλογή 2	
Επιλογή 3	
Επιλογή 4	
Επιλογή 5	

Διασύνδεση ενοτήτων

ΡΣ1/ΡΨ1/ΡΚ1 - Γραμμικά αυξανόμενος ρυθμός

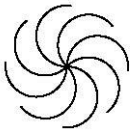
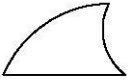
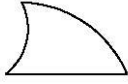
	1η απάντηση	2η απάντηση	3η απάντηση	4η απάντηση	5η απάντηση
ΡΣ1	25.0%	17.0%	16.1%	11.6%	9.8%
		Ισοσκελές Τρίγωνο		Σπείρα	Τετράγωνο - Έλλειψη - Ισόπλευρο Τρίγωνο 
	Άλλο: -				

	1η απάντηση	2η απάντηση	3η απάντηση	4η απάντηση	5η απάντηση
ΡΨ1	39.3%	25.9%	12.5%	10.7%	9.8%
	Εξέλιξη	Ανασφάλεια/Αγωνία	Σταθερότητα	Συναίσθημα αρνητικό	Φόβος
	Άλλο: Διακύμανση προσωπικότητας, Επιτάχυνση, Άγχος, Θυμός, Προσπάθεια, Νευρικότητα, Εκνευρισμός				

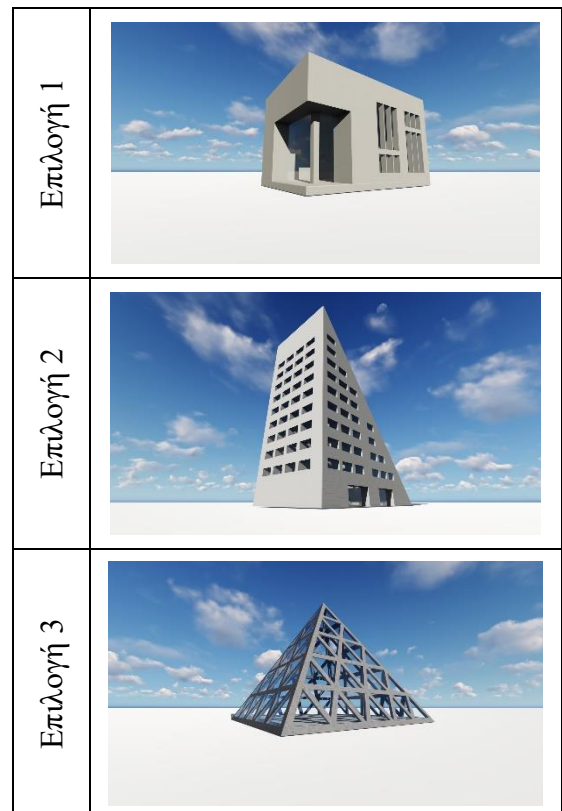
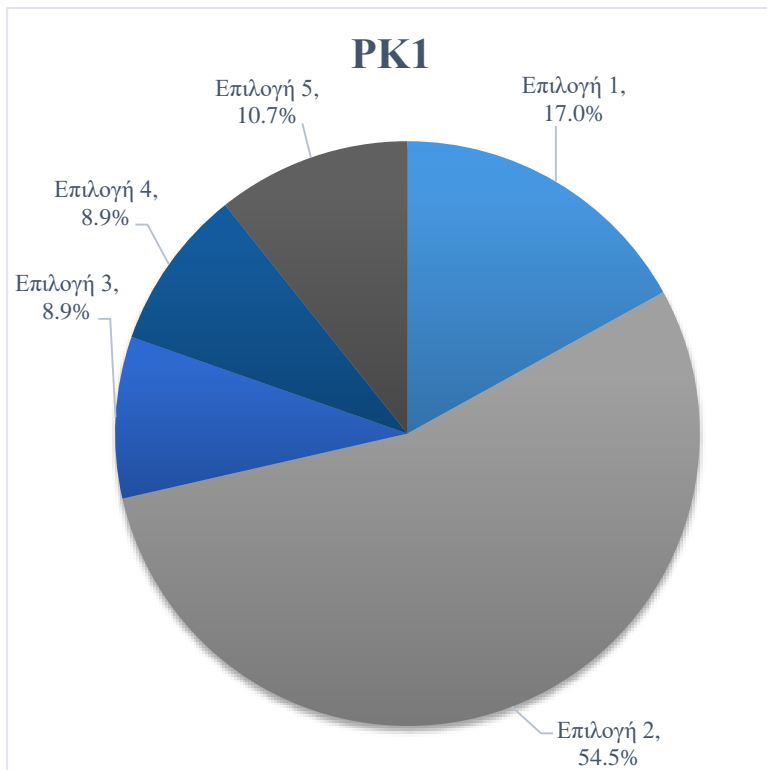

Παρατηρήσεις:

Υποενότητες ΡΣ1 & ΡΨ1

Στην υποενότητα ΡΣ1, βλέπουμε πως η 5^η κυρίαρχη απάντηση, με ποσοστό 9.8%, περιλαμβάνει 4 σχήματα, κάτι που αν ληφθεί πλήρως υπόψη, θα οδηγήσει σε πιθανώς λαθεμένα συμπεράσματα, καθώς κάθε ένα από αυτά έχει τις δικές του κυρίαρχες απαντήσεις στην ενότητα Σχήμα & Ψυχολογία. Για το λόγο αυτό, λαμβάνονται υπόψη οι πρώτες 4 κυρίαρχες απαντήσεις.



Η 1^η κυρίαρχη απάντηση της υποενότητας ΡΣ1, η οποία κατέχει την ίδια θέση σε 4 από τους 6 ρυθμούς, αντιστοιχεί στην ενότητα Σχήμα & Ψυχολογία στις εξής κυρίαρχες, με την αντίστοιχη ποσοστιαία σειρά, απαντήσεις: Χάος, Ευτυχία/Χαρά, Αισιοδοξία – Ανασφάλεια/Αγωνία, Άπειρο και Ελευθερία. Από αυτές, μόνο η απάντηση **Ανασφάλεια/Αγωνία** συναντάται στην υποενότητα ΡΨ1.

Η 2^η κυρίαρχη απάντηση της υποενότητας ΡΣ1, αντιστοιχεί στην ενότητα Σχήμα & Ψυχολογία στις εξής κυρίαρχες, με την αντίστοιχη ποσοστιαία σειρά, απαντήσεις: Εξέλιξη, Ανασφάλεια/Αγωνία, Λογική, Συναίσθημα αρνητικό και Φόβος - Αναλογία. Από αυτές, στην υποενότητα ΡΨ1, απαντώνται οι **Εξέλιξη, Ανασφάλεια/Αγωνία, Συναίσθημα αρνητικό και Φόβος**, και μάλιστα με την ίδια σειρά ποσόστωσης.

Η 3^η κυρίαρχη απάντηση της υποενότητας ΡΣ1, αντιστοιχεί στην ενότητα Σχήμα & Ψυχολογία στις εξής κυρίαρχες, με την αντίστοιχη ποσοστιαία σειρά, απαντήσεις: Φόβος, Ανασφάλεια/Αγωνία, Εξέλιξη, Συναίσθημα αρνητικό – Συναίσθημα θετικό και Ελευθερία. Από αυτές, στην υποενότητα ΡΨ1, συναντάμε τις εξής: **Εξέλιξη, Ανασφάλεια/Αγωνία, Συναίσθημα αρνητικό και Φόβος**, με διαφορετική, αυτή τη φορά, σειρά ποσόστωσης.

Η 4^η κυρίαρχη απάντηση της υποενότητας ΡΣ1, αντιστοιχεί στην ενότητα Σχήμα & Ψυχολογία στις εξής κυρίαρχες, με την αντίστοιχη ποσοστιαία σειρά, απαντήσεις: Χάος, Άπειρο, Εξέλιξη, Αρμονία και Ανασφάλεια/Αγωνία - Εσωστρέφεια. Από αυτές, στην υποενότητα ΡΨ1, υπάρχουν οι **Εξέλιξη και Ανασφάλεια/Αγωνία**.

Συμπερασματικά, θα λέγαμε πως η **Ανασφάλεια/Αγωνία**, μιας και απαντάται και στις 4 κυρίαρχες απαντήσεις, είναι η κύρια αντανάκλαση αυτού του ρυθμού, ακολουθούμενη από την Εξέλιξη (3/4) και στην 3^η θέση έρχονται ο Φόβος και το Συναίσθημα αρνητικό (2/4). Αυτή η ταξινόμηση, όμως, διαφοροποιείται ελαφρώς αν συγκριθεί με τις αντίστοιχες, ποσοστιαίες απαντήσεις της υποενότητας ΡΨ1, επομένως, **υπάρχει σχετική ταύτιση μεταξύ των απαντήσεων των υποενότητων ΡΣ1 & ΡΨ1**. Ένας ακόμη παράγοντας που συμβάλει στο συμπέρασμα αυτό είναι τα χαμηλά ποσοστά στις απαντήσεις των υποενότητων.

Επιλογή 4	
Επιλογή 5	

Υποενότητες ΡΣ1 & ΡΚ1

Στην ΡΚ1, φαίνεται πως το 54.5% απάντησε πως η αντανάκλαση του ρυθμού είναι το κτίριο με κύρια όψη εκείνη του ορθογωνίου τριγώνου (υποτείνουσα δεξιά), σχήμα που δεν

υπάρχει ως αντανάκλαση στις κύριες απαντήσεις της υποενότητας ΡΣ1, παρά μόνον το ισοσκελές (όμοιο σχήμα). Επομένως, **δεν υπάρχει ταύτιση στις εξεταζόμενες υποενότητες.**

Υποενότητες ΡΨ1 & ΡΚ1

Η 1^η απάντηση στην ΡΚ1 είναι το κτίριο με κύρια όψη ορθογωνίου τριγώνου (υποτείνουσα δεξιά), το οποίο στην ενότητα Σχήμα & Ψυχολογία έχει τις εξής κυρίαρχες απαντήσεις, με ποσοστιαία σειρά: Λογική, Σταθερότητα, Ανασφάλεια/Αγωνία, Ισορροπία και Συναίσθημα αρνητικό. Από αυτές, οι **Σταθερότητα, Ανασφάλεια/Αγωνία και το Συναίσθημα αρνητικό** απαντώνται στην ΡΨ1.

Η 2^η απάντηση στην ΡΚ1 είναι το κτίριο με κύρια όψη ορθογωνίου παραλληλογράμμου, το οποίο στην ενότητα Σχήμα & Ψυχολογία έχει τις εξής κυρίαρχες απαντήσεις, με ποσοστιαία σειρά: Σταθερότητα, Ισορροπία, Λογική, Αναλογία και Εγκλεισμός. Από αυτές, μόνο η **Σταθερότητα** υπάρχει στην ΡΨ1.

Η 3^η απάντηση στην ΡΚ1 είναι το κτίριο με κύρια όψη τετραγώνου, το οποίο στην ενότητα Σχήμα & Ψυχολογία έχει τις εξής κυρίαρχες απαντήσεις, με ποσοστιαία σειρά: Σταθερότητα, Λογική, Ισορροπία, Εγκλεισμός και Αναλογία. Από αυτές, μόνο η **Σταθερότητα** συναντάται στην ΡΨ1.

Η 4^η απάντηση στην ΡΚ1 είναι τα κτίρια με κύριες όψεις κύκλου και ισόπλευρου τριγώνου, τα οποία στην ενότητα Σχήμα & Ψυχολογία έχουν τις εξής κυρίαρχες απαντήσεις, με ποσοστιαία σειρά: Αρμονία, Αγάπη, Ηρεμία, Άπειρο – Λογική – Συναίσθημα θετικό και Ευτυχία/Χαρά ο κύκλος και Αναλογία, Λογική, Ισορροπία, Αρμονία και Σταθερότητα το ισόπλευρο τρίγωνο, αντιστοίχως. Από αυτές, μόνο η **Σταθερότητα** απαντάται στην ΡΨ1.

Επομένως, η **Σταθερότητα** με 4/4 είναι η κύρια αντανάκλαση αυτού του ρυθμού, απάντηση που όμως έχει την 3^η θέση στις απαντήσεις της ΡΨ1, επομένως, **υπάρχει μικρή ταύτιση μεταξύ των απαντήσεων των υποενότητων ΡΨ1 & ΡΚ1.**

ΡΣ2/ΡΨ2/ΡΚ2 - Σταθερός ρυθμός

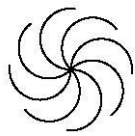
ΡΣ2	1η απάντηση	2η απάντηση	3η απάντηση	4η απάντηση	5η απάντηση
		27.7%	16.1%	15.2%	14.3%
	Τετράγωνο	Ισοσκελές Τρίγωνο	Ισόπλευρο Τρίγωνο	Ευθύγραμμο Τμήμα	
	Άλλο: -				

ΡΨ2	1η απάντηση	2η απάντηση	3η απάντηση	4η απάντηση	5η απάντηση
		45.5%	18.8%	14.3%	9.8%
	Σταθερότητα	Ισορροπία	Λογική	Ηρεμία	Αναλογία
	Άλλο: Ενόχληση				

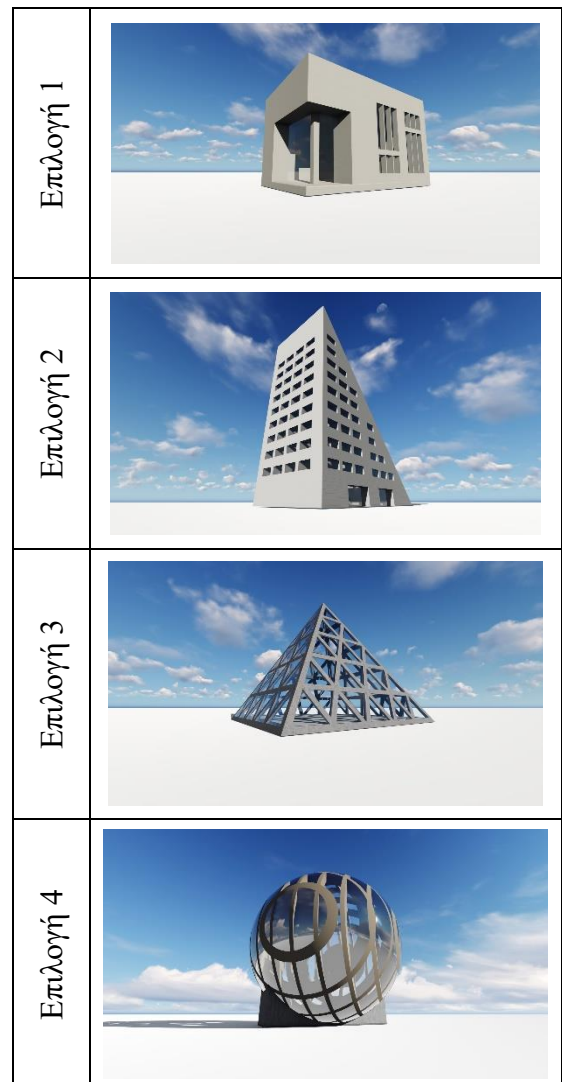
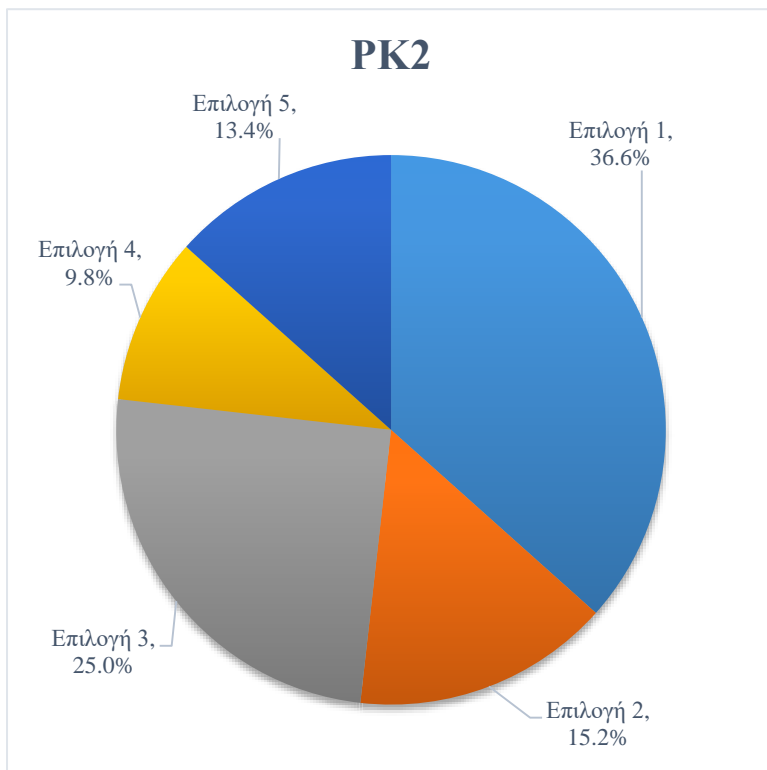

Παρατηρήσεις:

Υποενότητες ΡΣ2 & ΡΨ2

Η 1^η κυρίαρχη απάντηση της υποενότητας ΡΣ2, αντιστοιχεί στην ενότητα Σχήμα & Ψυχολογία στις εξής κυρίαρχες, με την αντίστοιχη ποσοστιαία σειρά, απαντήσεις: Σταθερότητα, Λογική, Ισορροπία, Εγκλεισμός, Αναλογία. Από αυτές, οι

Σταθερότητα, Ισορροπία, Λογική, Ηρεμία και Αναλογία συναντώνται στην υποενότητα ΡΨ2.

Η 2^η κυρίαρχη απάντηση της υποενότητας ΡΣ2, αντιστοιχεί στην ενότητα Σχήμα & Ψυχολογία στις εξής κυρίαρχες, με την αντίστοιχη ποσοστιαία σειρά, απαντήσεις: Εξέλιξη, Ανασφάλεια/Αγωνία, Λογική, Συναίσθημα αρνητικό και Φόβος - Αναλογία. Από αυτές, στην υποενότητα ΡΨ2, απαντώνται οι **Λογική και Αναλογία**.

Η 3^η κυρίαρχη απάντηση της υποενότητας ΡΣ2, αντιστοιχεί στην ενότητα Σχήμα & Ψυχολογία στις εξής κυρίαρχες, με την αντίστοιχη ποσοστιαία σειρά, απαντήσεις: Αναλογία, Λογική, Ισορροπία, Αρμονία και Σταθερότητα. Από αυτές, στην υποενότητα ΡΨ2, συναντάμε τις εξής: **Σταθερότητα, Ισορροπία, Λογική και Αναλογία**.

Η 4^η κυρίαρχη απάντηση της υποενότητας ΡΣ2, αντιστοιχεί στην ενότητα Σχήμα & Ψυχολογία στις εξής κυρίαρχες, με την αντίστοιχη ποσοστιαία σειρά, απαντήσεις: Σταθερότητα, Ισορροπία, Άπειρο, Λογική και Εξέλιξη. Από αυτές, στην υποενότητα ΡΨ2, υπάρχουν οι **Σταθερότητα, Ισορροπία και Λογική**.

Η 5^η κυρίαρχη απάντηση της υποενότητας ΡΣ2, αντιστοιχεί στην ενότητα Σχήμα & Ψυχολογία στις εξής κυρίαρχες, με την αντίστοιχη ποσοστιαία σειρά, απαντήσεις: Χάος, Ευτυχία/Χαρά, Αισιοδοξία – Ανασφάλεια/Αγωνία, Άπειρο και Ελευθερία. Από αυτές, στην υποενότητα ΡΨ2, δεν συναντάται καμία απάντηση.

Συμπερασματικά, θα λέγαμε πως η **Λογική**, μιας και απαντάται στις 4 από τις 5 κυρίαρχες απαντήσεις, είναι η κύρια αντανάκλαση αυτού του ρυθμού, ακολουθούμενη από τις Αναλογία, Σταθερότητα και Ισορροπία (3/5). Αυτή η ταξινόμηση, όμως, διαφοροποιείται ελαφρώς αν συγκριθεί με τις αντίστοιχες, ποσοστιαίες απαντήσεις της υποενότητας ΡΨ2, επομένως, **υπάρχει σχεδόν πλήρης ταύτιση μεταξύ των απαντήσεων των υποενότητων ΡΣ2 & ΡΨ2**. Παρά τη διαφοροποίηση αυτή, αποδόθηκε **σχεδόν πλήρης ταύτιση** έναντι των:

- **Πλήρης ταύτιση**, διότι η Ηρεμία απαντάται σε 1 από τις 5 κυρίαρχες
- **Σχετική ταύτιση**, διότι οι έννοιες που κυριάρχησαν διασυνδέονται μεταξύ τους.

Υποενότητες ΡΣ2 & ΡΚ2

Στην ΡΚ2, φαίνεται πως το 36.6% απάντησε πως η αντανάκλαση του ρυθμού είναι το κτίριο με κύρια όψη εκείνη του ορθογωνίου παραλληλογράμμου, σχήμα που δεν υπάρχει ως αντανάκλαση στις κύριες απαντήσεις της υποενότητας ΡΣ2, παρά μόνον το τετράγωνο (όμοιο σχήμα) ως 4^η κυρίαρχη απάντηση. Ακολουθεί το κτίριο με κύρια όψη ισόπλευρου τριγώνου με ποσοστό 25.0% που είναι η 3^η κυρίαρχη απάντηση στην υποενότητα ΡΣ2, εκείνο με κύρια όψη ορθογωνίου τριγώνου (υποτείνουσα δεξιά) που επίσης δεν υπάρχει ως αντανάκλαση παρά μόνον όμοια σχήματα (ισόπλευρο και ισοσκελές τρίγωνα) και τέλος, έρχεται το κτίριο



Επιλογή 5



με όψη κύκλου που και αυτό δεν συναντάται ως κυρίαρχη απάντηση στην υποεπένεση. Επομένως, υπάρχει μικρή ταύτιση στις εξεταζόμενες υποεπένεση.

Υποεπένεση ΡΨ2 & ΡΚ2

Η 1^η απάντηση στην ΡΚ2 είναι το κτίριο με κύρια όψη ορθογωνίου παραλληλογράμμου, το οποίο στην ενότητα Σχήμα & Ψυχολογία έχει τις εξής κυρίαρχες απαντήσεις, με ποσοστιαία σειρά: Σταθερότητα, Ισορροπία, Λογική, Αναλογία και Εγκλεισμός. Από αυτές, οι **Σταθερότητα, Ισορροπία, Λογική και Αναλογία** απαντώνται στην ΡΨ2, με την ίδια ποσόστωση.

Η 2^η απάντηση στην ΡΚ2 είναι το κτίριο με κύρια όψη ισόπλευρου τριγώνου, το οποίο στην ενότητα Σχήμα & Ψυχολογία έχει τις εξής κυρίαρχες απαντήσεις, με ποσοστιαία σειρά: Αναλογία, Λογική, Ισορροπία, Αρμονία και Σταθερότητα. Από αυτές, οι **Σταθερότητα, Ισορροπία, Λογική και Αναλογία** υπάρχουν στην ΡΨ2, με διαφορετική ωστόσο ποσόστωση.

Η 3^η απάντηση στην ΡΚ2 είναι το κτίριο με κύρια όψη ορθογωνίου τριγώνου (υποτείνουσα δεξιά), το οποίο στην ενότητα Σχήμα & Ψυχολογία έχει τις εξής κυρίαρχες απαντήσεις, με ποσοστιαία σειρά: Λογική, Σταθερότητα, Ανασφάλεια/Αγωνία, Ισορροπία και Συναίσθημα αρνητικό. Από αυτές, οι **Σταθερότητα, Ισορροπία και Λογική** συναντώνται στην ΡΨ2.

Η 4^η απάντηση στην ΡΚ2 είναι το κτίριο με κύρια όψη τετραγώνου, το οποίο στην ενότητα Σχήμα & Ψυχολογία έχει τις εξής κυρίαρχες απαντήσεις, με ποσοστιαία σειρά: Σταθερότητα, Λογική, Ισορροπία, Εγκλεισμός και Αναλογία. Από αυτές, οι **Σταθερότητα, Λογική, Ισορροπία και Αναλογία** απαντώνται στην ΡΨ2.

Η 5^η απάντηση στην ΡΚ2 είναι το κτίριο με όψη κύκλου, το οποίο στην ενότητα Σχήμα & Ψυχολογία έχει τις εξής κυρίαρχες απαντήσεις, με ποσοστιαία σειρά: Αρμονία, Αγάπη, Ηρεμία, Άπειρο – Λογική – Συναίσθημα θετικό και Ευτυχία/Χαρά. Από αυτές, μόνο η **Λογική** απαντάται στην ΡΨ2.

Επομένως, η **Λογική** με 5/5 είναι η κύρια αντανάκλαση αυτού του ρυθμού, απάντηση που παρόλο που έχει την 3^η θέση στις απαντήσεις της ΡΨ2, θα λέγαμε πως υπάρχει σχεδόν πλήρης ταύτιση μεταξύ των απαντήσεων των υποεπένεση ΡΨ2 & ΡΚ2, και ο λόγος είναι η αιτιολόγηση της προηγούμενης σελίδα περί χρήσης του χαρακτηρισμού «σχεδόν πλήρης ταύτιση».

ΡΣ3/ΡΨ3/ΡΚ3 – Σύνθετος ρυθμός (αργό-γρήγορο-αργό)

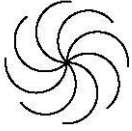
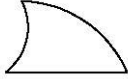
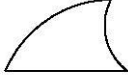
ΡΣ3	1η απάντηση	2η απάντηση	3η απάντηση	4η απάντηση	5η απάντηση
	24.1%	15.2%	13.4%	12.5%	10.7%
	Ισοσκελές Τρίγωνο 	Τετράγωνο	Σπείρα	Έλλειψη 	
Άλλο: ΔΕ					

ΡΨ3	1η απάντηση	2η απάντηση	3η απάντηση	4η απάντηση	5η απάντηση
	26.8%	19.6%	14.3%	11.6%	8.0%
Ανασφάλεια/Αγωνία	Χάος	Εξέλιξη – Συναίσθημα αρνητικό	Αναλογία	Φόβος - Άπειρο - Λογική	
Άλλο: Εκνευρισμός					

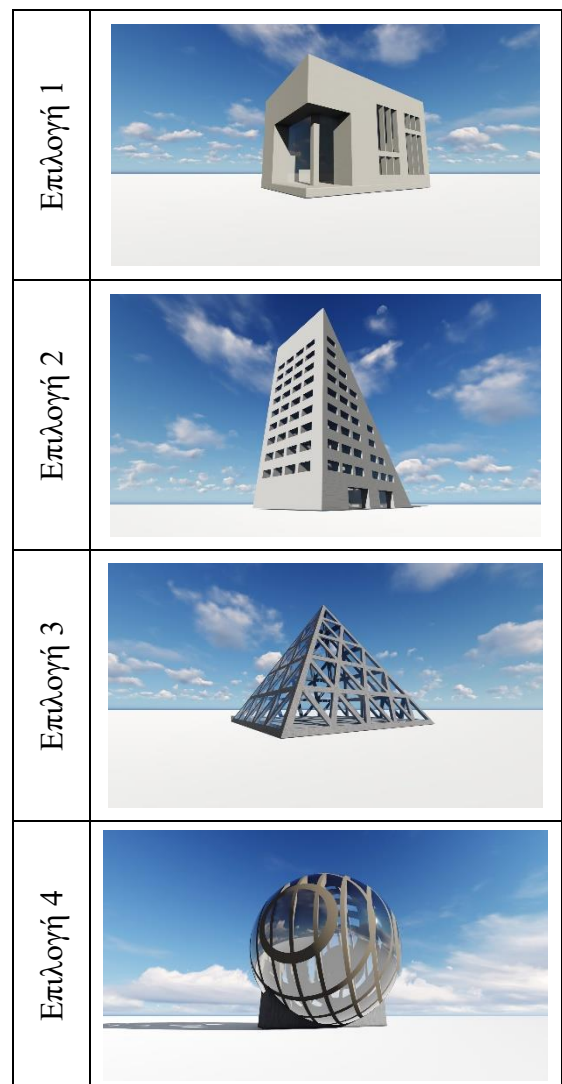
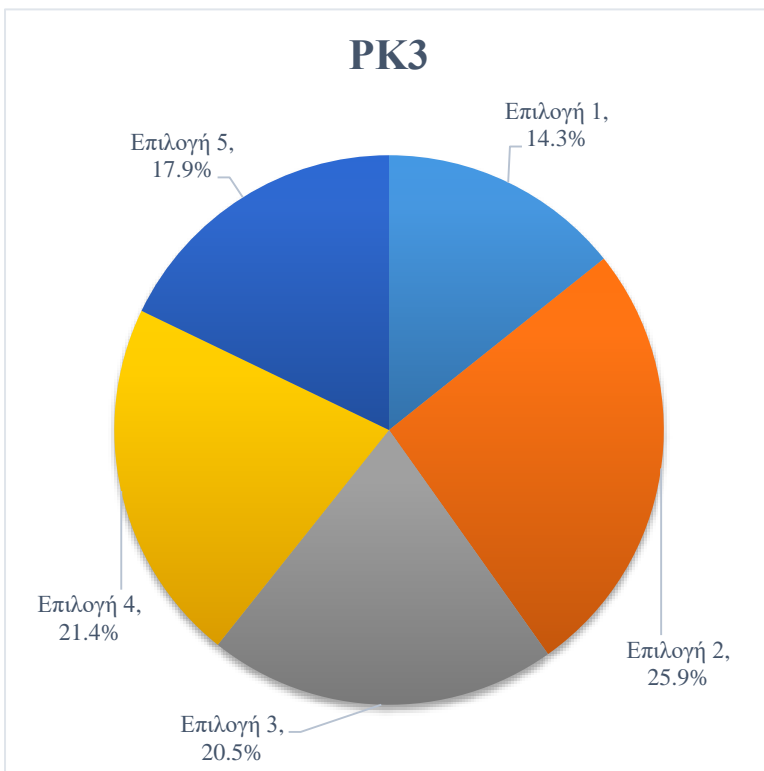

Παρατηρήσεις:

Υποενότητες ΡΣ3 & ΡΨ3

Η 1^η κυρίαρχη απάντηση της υποενότητας ΡΣ3, αντιστοιχεί στην ενότητα Σχήμα & Ψυχολογία στις εξής κυρίαρχες, με την αντίστοιχη ποσοστιαία σειρά, απαντήσεις: Χάος, Ευτυχία/Χαρά, Αισιοδοξία – Ανασφάλεια/Αγωνία, Άπειρο και Ελευθερία. Από αυτές, οι **Ανασφάλεια/Αγωνία, Χάος και Άπειρο** συναντώνται στην υποενότητα ΡΨ3.

Η 2^η κυρίαρχη απάντηση της υποενότητας ΡΣ3, αντιστοιχεί στην ενότητα Σχήμα & Ψυχολογία στις εξής κυρίαρχες, με την αντίστοιχη ποσοστιαία σειρά, απαντήσεις: Εξέλιξη, Ανασφάλεια/Αγωνία, Λογική, Συναίσθημα αρνητικό και Φόβος – Αναλογία το ισοσκελές τρίγωνο και Ανασφάλεια/Αγωνία, Φόβος, Συναίσθημα αρνητικό, Συναίσθημα θετικό και Εξέλιξη για το μεικτό σχήμα («πτερύγιο» με φορά προς τα δεξιά). Από αυτές, στην υποενότητα ΡΨ3, απαντώνται οι **Ανασφάλεια/Αγωνία, Εξέλιξη, Συναίσθημα αρνητικό, Λογική και Φόβος**.

Η 3^η κυρίαρχη απάντηση της υποενότητας ΡΣ3, αντιστοιχεί στην ενότητα Σχήμα & Ψυχολογία στις εξής κυρίαρχες, με την αντίστοιχη ποσοστιαία σειρά, απαντήσεις: Σταθερότητα, Λογική, Ισορροπία, Εγκλεισμός και Αναλογία. Από αυτές, στην υποενότητα ΡΨ3, συναντάμε τις εξής: **Αναλογία και Λογική**.

Η 4^η κυρίαρχη απάντηση της υποενότητας ΡΣ3, αντιστοιχεί στην ενότητα Σχήμα & Ψυχολογία στις εξής κυρίαρχες, με την αντίστοιχη ποσοστιαία σειρά, απαντήσεις: Χάος, Άπειρο, Εξέλιξη, Αρμονία και Ανασφάλεια/Αγωνία – Εσωστρέφεια. Από αυτές, στην υποενότητα ΡΨ3, υπάρχουν οι **Ανασφάλεια/Αγωνία, Χάος, Άπειρο και Εξέλιξη**.

Η 5^η κυρίαρχη απάντηση της υποενότητας ΡΣ3, αντιστοιχεί στην ενότητα Σχήμα & Ψυχολογία στις εξής κυρίαρχες, με την αντίστοιχη ποσοστιαία σειρά, απαντήσεις: Εγκλεισμός, Συναίσθημα αρνητικό, Εσωστρέφεια, Αρμονία – Άπειρο και Ανασφάλεια/Αγωνία για την έλλειψη και Φόβος, Ανασφάλεια/Αγωνία, Εξέλιξη, Συναίσθημα αρνητικό – Συναίσθημα θετικό και Ελευθερία για το μεικτό σχήμα («πτερύγιο» με φορά προς τα αριστερά). Από αυτές, στην υποενότητα ΡΨ3, συναντώνται οι **Ανασφάλεια/Αγωνία, Συναίσθημα αρνητικό, Άπειρο, Φόβος και Εξέλιξη**.

Συμπερασματικά, θα λέγαμε πως η **Ανασφάλεια/Αγωνία**, μιας και απαντάται στις 4 από τις 5 κυρίαρχες απαντήσεις, είναι η κύρια αντανάκλαση αυτού του ρυθμού, ακολουθούμενη από τις Εξέλιξη και Άπειρο (3/5). Αυτή η ταξινόμηση, όμως, διαφοροποιείται ελαφρώς αν συγκριθεί με τις αντίστοιχες, ποσοστιαίες απαντήσεις της υποενότητας ΡΨ3, ως προς τις απαντήσεις που ακολουθούν της πρώτης, καθώς η Ανασφάλεια/Αγωνία είναι η 1^η κυρίαρχη, επομένως, **υπάρχει σχεδόν πλήρης ταύτιση μεταξύ των απαντήσεων των υποενότητων ΡΣ3 & ΡΨ3**.

Υποενότητες ΡΣ3 & ΡΚ3

Στην ΡΚ3, φαίνεται πως το 25.9% απάντησε πως η αντανάκλαση του ρυθμού είναι το κτίριο με κύρια όψη εκείνη του ορθογωνίου τριγώνου (υποτείνουσα δεξιά), σχήμα που δεν υπάρχει ως αντανάκλαση στις κύριες απαντήσεις της υποενότητας ΡΣ3, παρά μόνον το ισοσκελές τρίγωνο (όμοιο σχήμα). Ακολουθεί το κτίριο με όψη κύκλου με ποσοστό 21.4% που επίσης δε συναντάται ως απάντηση στην υποενότητα ΡΣ3 παρά μόνο η έλλειψη (όμοιο



σχήμα), εκείνο με κύρια όψη ισόπλευρου τριγώνου που και αυτό δεν υπάρχει ως αντανάκλαση παρά μόνον όμοιο σχήμα (ισοσκελές τρίγωνο), το κτίριο με κύρια όψη τετραγώνου που είναι η 3^η κυρίαρχη απάντηση και τέλος, έρχεται το κτίριο με κύρια όψη ορθογωνίου παραλληλογράμμου που και αυτό δεν συναντάται ως κυρίαρχη απάντηση στην υποενοότητα, παρά μόνο το τετράγωνο (όμοιο σχήμα), όπως αναφέρθηκε παραπάνω. Επομένως, υπάρχει μικρή ταύτιση στις εξεταζόμενες υποενοότητες.

Υποενοότητες ΡΨ3 & ΡΚ3

Η 1^η απάντηση στην ΡΚ3 είναι το κτίριο με κύρια όψη ορθογωνίου τριγώνου (υποτείνουσα δεξιά), το οποίο στην ενότητα Σχήμα & Ψυχολογία έχει τις εξής κυρίαρχες απαντήσεις, με ποσοστιαία σειρά: Λογική, Σταθερότητα, Ανασφάλεια/Αγωνία, Ισορροπία και Συναίσθημα αρνητικό. Από αυτές, οι **Ανασφάλεια/Αγωνία, Λογική και Συναίσθημα αρνητικό** απαντώνται στην ΡΨ3.

Η 2^η απάντηση στην ΡΚ3 είναι το κτίριο με όψη κύκλου, το οποίο στην ενότητα Σχήμα & Ψυχολογία έχει τις εξής κυρίαρχες απαντήσεις, με ποσοστιαία σειρά: Αρμονία, Αγάπη, Ηρεμία, Άπειρο – Λογική – Συναίσθημα θετικό και Ευτυχία/Χαρά. Από αυτές, οι **Άπειρο και Λογική** υπάρχουν στην ΡΨ3.

Η 3^η απάντηση στην ΡΚ3 είναι το κτίριο με όψη ισόπλευρου τριγώνου, το οποίο στην ενότητα Σχήμα & Ψυχολογία έχει τις εξής κυρίαρχες απαντήσεις, με ποσοστιαία σειρά: Αναλογία, Λογική, Ισορροπία, Αρμονία και Σταθερότητα. Από αυτές, οι **Αναλογία και Λογική** συναντώνται στην ΡΨ3.

Η 4^η απάντηση στην ΡΚ3 είναι το κτίριο με κύρια όψη τετραγώνου, το οποίο στην ενότητα Σχήμα & Ψυχολογία έχει τις εξής κυρίαρχες απαντήσεις, με ποσοστιαία σειρά: Σταθερότητα, Λογική, Ισορροπία, Εγκλεισμός και Αναλογία. Από αυτές, οι **Αναλογία και Λογική** απαντώνται στην ΡΨ3.

Η 5^η απάντηση στην ΡΚ3 είναι το κτίριο με κύρια όψη ορθογωνίου παραλληλογράμμου, το οποίο στην ενότητα Σχήμα & Ψυχολογία έχει τις εξής κυρίαρχες απαντήσεις, με ποσοστιαία σειρά: Σταθερότητα, Ισορροπία, Λογική, Αναλογία και Εγκλεισμός. Από αυτές, μόνο η **Λογική και Αναλογία** απαντάται στην ΡΨ3.

Επομένως, η **Λογική** με 5/5 είναι η κύρια αντανάκλαση αυτού του ρυθμού, απάντηση που κατέχει την 5^η θέση στις απαντήσεις της ΡΨ3, και επομένως υπάρχει μικρή ταύτιση μεταξύ των απαντήσεων των υποενοτήτων ΡΨ3 & ΡΚ3.

ΡΣ4/ΡΨ4/ΡΚ4 – Γραμμικά φθίνων ρυθμός

ΡΣ4	1η απάντηση	2η απάντηση	3η απάντηση	4η απάντηση	5η απάντηση
	24.1%	15.2%	14.3%	9.8%	8.9%
		Σπείρα 		Ορθ. Τρίγωνο (υποτ. αριστ.)	
Άλλο: ΔΞ					

ΡΨ4	1η απάντηση	2η απάντηση	3η απάντηση	4η απάντηση	5η απάντηση
	24.1%	15.2%	12.5%	11.6%	8.0%
Ανασφάλεια/Αγωνία	Συναίσθημα αρνητικό	Χάος – Εξέλιξη	Φόβος	Αναλογία - Εγκλεισμός	
Άλλο: Επιθετικότητα, Ρυθμός, Ουδετερότητα, Συγκέντρωση, Κίνδυνος, Άγχος και προσμονή					

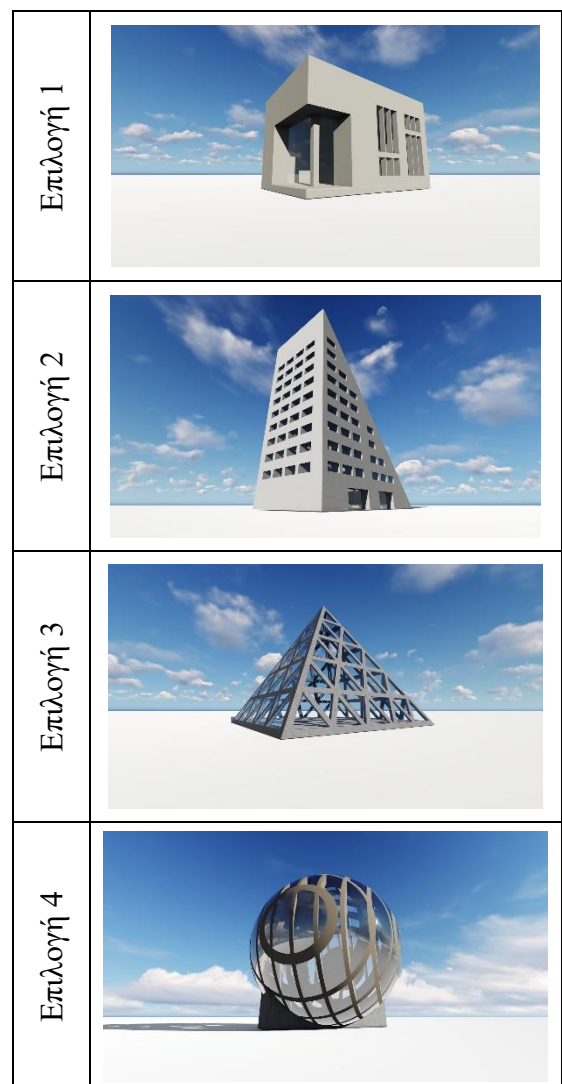
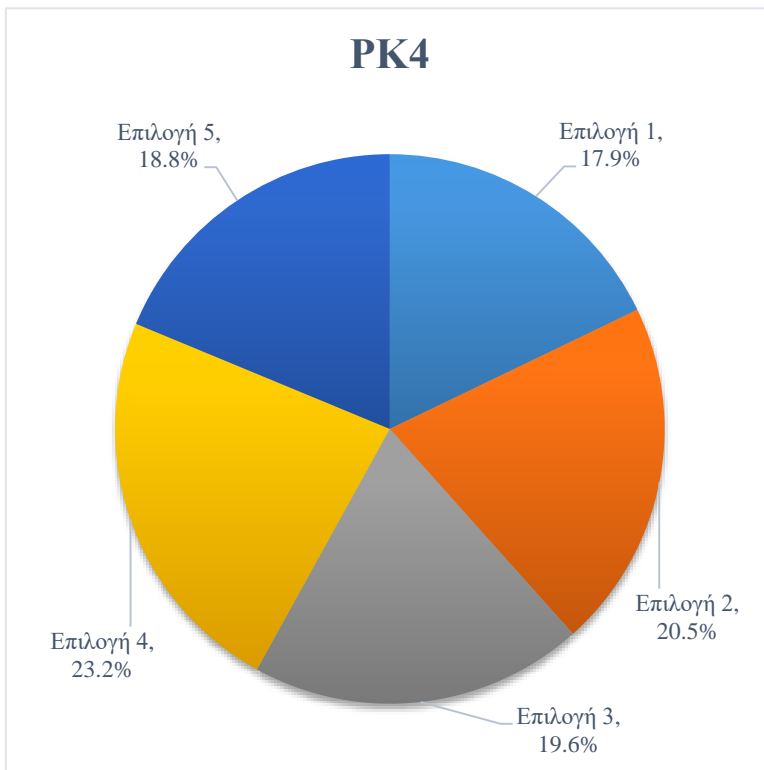

Παρατηρήσεις:

Υποενότητες ΡΣ4 & ΡΨ4

Η 1^η κυρίαρχη απάντηση της υποενότητας ΡΣ4, αντιστοιχεί στην ενότητα Σχήμα & Ψυχολογία στις εξής κυρίαρχες, με την αντίστοιχη ποσοστιαία σειρά, απαντήσεις: Χάος, Ευτυχία/Χαρά, Αισιοδοξία – Ανασφάλεια/Αγωνία, Άπειρο και Ελευθερία. Από αυτές, οι **Ανασφάλεια/Αγωνία και Χάος** συναντώνται στην υποενότητα ΡΨ4.

Η 2^η κυρίαρχη απάντηση της υποενότητας ΡΣ4, αντιστοιχεί στην ενότητα Σχήμα & Ψυχολογία στις εξής κυρίαρχες, με την αντίστοιχη ποσοστιαία σειρά, απαντήσεις: Αρμονία, Εξέλιξη, Ηρεμία, Άπειρο – Ισορροπία και Αναλογία – Συναίσθημα θετικό. Από αυτές, στην υποενότητα ΡΨ4, απαντώνται οι **Εξέλιξη και Αναλογία**.

Η 3^η κυρίαρχη απάντηση της υποενότητας ΡΣ4, αντιστοιχεί στην ενότητα Σχήμα & Ψυχολογία στις εξής κυρίαρχες, με την αντίστοιχη ποσοστιαία σειρά, απαντήσεις: Χάος, Άπειρο, Εξέλιξη, Αρμονία και Ανασφάλεια/Αγωνία – Εσωστρέφεια για τη σπείρα και Ανασφάλεια/Αγωνία, Φόβος, Συναίσθημα αρνητικό, Συναίσθημα θετικό και Εξέλιξη για το μεικτό σχήμα («πτερύγιο» με φορά προς τα δεξιά). Από αυτές, στην υποενότητα ΡΨ4, συναντάμε τις εξής: **Ανασφάλεια/Αγωνία, Συναίσθημα αρνητικό, Χάος, Εξέλιξη και Φόβος**.

Η 4^η κυρίαρχη απάντηση της υποενότητας ΡΣ4, αντιστοιχεί στην ενότητα Σχήμα & Ψυχολογία στις εξής κυρίαρχες, με την αντίστοιχη ποσοστιαία σειρά, απαντήσεις: Φόβος, Ανασφάλεια/Αγωνία, Εξέλιξη, Συναίσθημα αρνητικό – Συναίσθημα θετικό και Ελευθερία. Από αυτές, στην υποενότητα ΡΨ4, υπάρχουν οι **Ανασφάλεια/Αγωνία, Συναίσθημα αρνητικό, Εξέλιξη και Φόβος**.

Η 5^η κυρίαρχη απάντηση της υποενότητας ΡΣ4, αντιστοιχεί στην ενότητα Σχήμα & Ψυχολογία στις εξής κυρίαρχες, με την αντίστοιχη ποσοστιαία σειρά, απαντήσεις: Λογική, Σταθερότητα, Ανασφάλεια/Αγωνία, Εξέλιξη και Ισορροπία. Από αυτές, στην υποενότητα ΡΨ4, συναντώνται οι **Ανασφάλεια/Αγωνία και Εξέλιξη**.

Συμπερασματικά, θα λέγαμε πως οι **Ανασφάλεια/Αγωνία και Εξέλιξη**, μιας και απαντώνται στις 4 από τις 5 κυρίαρχες απαντήσεις, είναι οι κύριες αντανάκλασεις αυτού του ρυθμού, ακολουθούμενες από τις Χάος, Συναίσθημα αρνητικό και Φόβος (2/5). Αυτή η ταξινόμηση, αν συγκριθεί με τις αντίστοιχες, ποσοστιαίες απαντήσεις της υποενότητας ΡΨ4, φαίνεται να συμπίπτει ως προς τις απαντήσεις αλλά και την ποσόστωση, επομένως, **υπάρχει πλήρης ταύτιση μεταξύ των απαντήσεων των υποενοτήτων ΡΣ4 & ΡΨ4**.

Υποενότητες ΡΣ4 & ΡΚ4

Στην ΡΚ4, φαίνεται πως το 23.2% απάντησε πως η αντανάκλαση του ρυθμού είναι το κτίριο με όψη κύκλου, σχήμα που δεν υπάρχει ως αντανάκλαση στις κύριες απαντήσεις της υποενότητας ΡΣ4. Ακολουθεί το κτίριο με κύρια όψη ορθογωνίου τριγώνου (υποτείνουσα δεξιά) με ποσοστό 20.5% που επίσης δε συναντάται ως απάντηση στην υποενότητα ΡΣ4 παρά μόνο το ορθογώνιο τρίγωνο με την υποτείνουσα αριστερά ως 5^η απάντηση, εκείνο με όψη ισόπλευρου τριγώνου που και αυτό δεν υπάρχει ως αντανάκλαση παρά μόνον όμοιο σχήμα (ορθογώνιο τρίγωνο με υποτείνουσα αριστερά) και, τέλος, τα κτίρια με κύριες όψεις τετραγώνου και ορθογωνίου παραλληλογράμμου που κανένα από τα δύο δεν συναντάται ως



Επιλογή 5

κυρίαρχη απάντηση στην υποενοότητα. Επομένως, **δεν υπάρχει ταύτιση στις εξεταζόμενες υποενοότητες.**

Υποενοότητες ΡΨ4 & ΡΚ4

Η 1^η απάντηση στην ΡΚ4 είναι το κτίριο με όψη κύκλου, το οποίο στην ενότητα Σχήμα & Ψυχολογία έχει τις εξής κυρίαρχες απαντήσεις, με ποσοστιαία σειρά: Αρμονία, Αγάπη, Ηρεμία, Άπειρο – Λογική – Συναίσθημα θετικό και Ευτυχία/Χαρά. Από αυτές, καμία δεν απαντάται στην ΡΨ4.

Η 2^η απάντηση στην ΡΚ4 είναι το κτίριο με κύρια όψη ορθογωνίου τριγώνου (υποτείνουσα δεξιά), το οποίο στην ενότητα Σχήμα & Ψυχολογία έχει τις εξής κυρίαρχες απαντήσεις, με ποσοστιαία σειρά: Λογική, Σταθερότητα, Ανεσφάλεια/Αγωνία, Ισορροπία και Συναίσθημα αρνητικό. Από αυτές, οι **Ανεσφάλεια/Αγωνία και Συναίσθημα αρνητικό** υπάρχουν στην ΡΨ4.

Η 3^η απάντηση στην ΡΚ4 είναι το κτίριο με όψη ισόπλευρου τριγώνου, το οποίο στην ενότητα Σχήμα & Ψυχολογία έχει τις εξής κυρίαρχες απαντήσεις, με ποσοστιαία σειρά: Αναλογία, Λογική, Ισορροπία, Αρμονία και Σταθερότητα. Από αυτές, μόνο η **Αναλογία** συναντάται στην ΡΨ4.

Η 4^η απάντηση στην ΡΚ4 είναι το κτίριο με κύρια όψη τετραγώνου, το οποίο στην ενότητα Σχήμα & Ψυχολογία έχει τις εξής κυρίαρχες απαντήσεις, με ποσοστιαία σειρά: Σταθερότητα, Λογική, Ισορροπία, Εγκλεισμός και Αναλογία. Από αυτές, οι **Εγκλεισμός και Αναλογία** απαντώνται στην ΡΨ4.

Η 5^η απάντηση στην ΡΚ4 είναι το κτίριο με κύρια όψη ορθογωνίου παραλληλογράμμου, το οποίο στην ενότητα Σχήμα & Ψυχολογία έχει τις εξής κυρίαρχες απαντήσεις, με ποσοστιαία σειρά: Σταθερότητα, Ισορροπία, Λογική, Αναλογία και Εγκλεισμός. Από αυτές, οι **Αναλογία και Εγκλεισμός** απαντώνται στην ΡΨ4.

Επομένως, η **Αναλογία** με 3/5 είναι η κύρια αντανάκλαση αυτού του ρυθμού, απάντηση που κατέχει την 5^η θέση στις απαντήσεις της ΡΨ4, και επομένως **δεν υπάρχει ταύτιση μεταξύ των απαντήσεων των υποενοοτήτων ΡΨ4 & ΡΚ4.**

ΡΣ5/ΡΨ5/ΡΚ5 – Σταθερός ρυθμός

ΡΣ5	1η απάντηση	2η απάντηση	3η απάντηση	4η απάντηση	5η απάντηση
		21.4%	15.2%	14.3%	13.4%
	Ευθύγρ. Τμήμα		Έλλειψη - Ισοσκελές Τρίγωνο		Κύκλος
Άλλο: ΔΞ					

ΡΨ5	1η απάντηση	2η απάντηση	3η απάντηση	4η απάντηση	5η απάντηση
		25.0%	24.1%	21.4%	14.5%
	Σταθερότητα	Ανασφάλεια/Αγωνία	Συναίσθημα αρνητικό	Φόβος	Ισορροπία - Χάος
Άλλο: Εγρήγορηση, Επιθετικότητα, Ταχύτητα, Ανυπομονησία, Νευρικότητα					

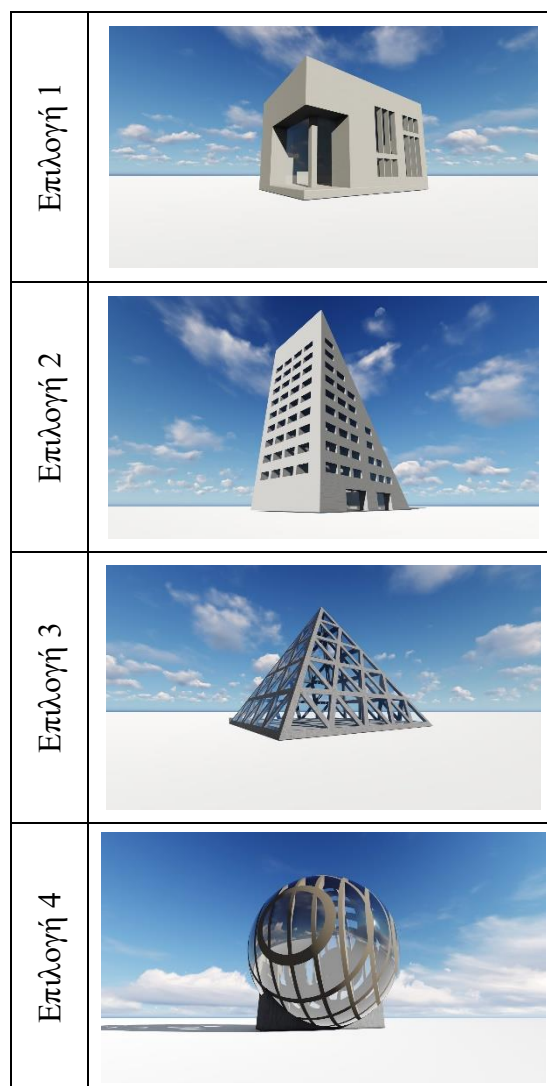
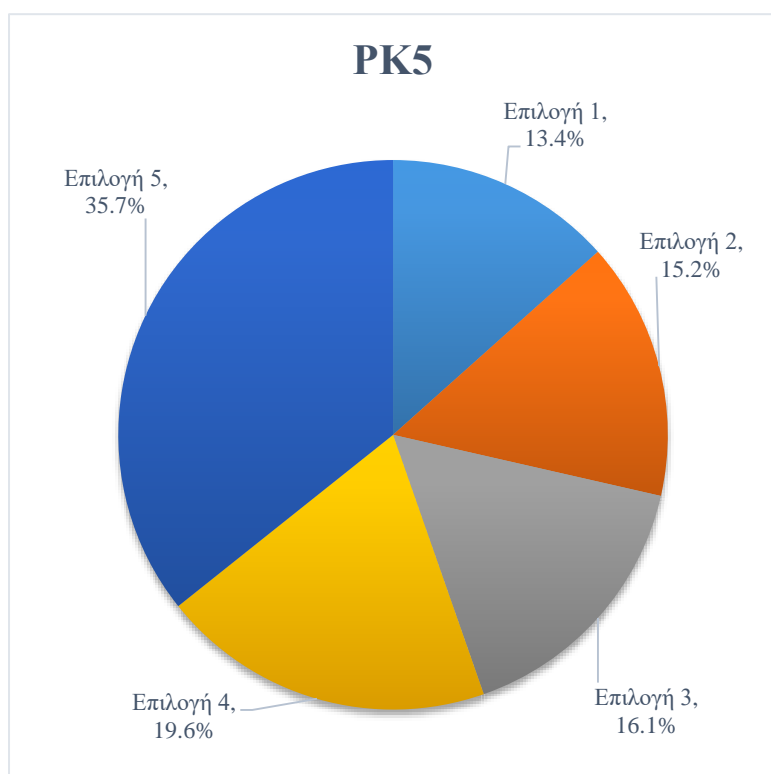

Παρατηρήσεις:

Υποενότητες ΡΣ5 & ΡΨ5

Η 1^η κυρίαρχη απάντηση της υποενότητας ΡΣ5, αντιστοιχεί στην ενότητα Σχήμα & Ψυχολογία στις εξής κυρίαρχες, με την αντίστοιχη ποσοστιαία σειρά, απαντήσεις: Σταθερότητα, Ισορροπία, Άπειρο, Λογική και Εξέλιξη. Από αυτές, οι

Σταθερότητα και Ισορροπία συναντώνται στην υποενότητα ΡΨ5.

Η 2^η κυρίαρχη απάντηση της υποενότητας ΡΣ5, αντιστοιχεί στην ενότητα Σχήμα & Ψυχολογία στις εξής κυρίαρχες, με την αντίστοιχη ποσοστιαία σειρά, απαντήσεις: Χάος, Ευτυχία/Χαρά, Αισιοδοξία – Ανασφάλεια/Αγωνία, Άπειρο και Ελευθερία. Από αυτές, στην υποενότητα ΡΨ5, απαντώνται οι **Ανασφάλεια/Αγωνία και Χάος**.

Η 3^η κυρίαρχη απάντηση της υποενότητας ΡΣ5, αντιστοιχεί στην ενότητα Σχήμα & Ψυχολογία στις εξής κυρίαρχες, με την αντίστοιχη ποσοστιαία σειρά, απαντήσεις: Εγκλεισμός, Συναίσθημα αρνητικό, Εσωστρέφεια, Αρμονία – Άπειρο και Ανασφάλεια/Αγωνία για την έλλειψη και Εξέλιξη, Ανασφάλεια/Αγωνία, Λογική, Συναίσθημα αρνητικό και Φόβος – Αναλογία για το ισοσκελές τρίγωνο. Από αυτές, στην υποενότητα ΡΨ5, συναντάμε τις εξής: **Ανασφάλεια/Αγωνία, Συναίσθημα αρνητικό και Φόβος**.

Η 4^η κυρίαρχη απάντηση της υποενότητας ΡΣ5, αντιστοιχεί στην ενότητα Σχήμα & Ψυχολογία στις εξής κυρίαρχες, με την αντίστοιχη ποσοστιαία σειρά, απαντήσεις: Αρμονία, Εξέλιξη, Ηρεμία, Άπειρο – Ισορροπία, Αναλογία – Συναίσθημα θετικό. Από αυτές, στην υποενότητα ΡΨ5, υπάρχει μόνο η **Ισορροπία**.

Η 5^η κυρίαρχη απάντηση της υποενότητας ΡΣ5, αντιστοιχεί στην ενότητα Σχήμα & Ψυχολογία στις εξής κυρίαρχες, με την αντίστοιχη ποσοστιαία σειρά, απαντήσεις: Αρμονία, Αγάπη, Ηρεμία, Άπειρο – Λογική – Συναίσθημα θετικό και Ευτυχία/Χαρά. Από αυτές, στην υποενότητα ΡΨ5, δε συναντάται καμία.

Συμπερασματικά, θα λέγαμε πως οι **Ανασφάλεια/Αγωνία και Ισορροπία**, μιας και απαντώνται στις 2 από τις 5 κυρίαρχες απαντήσεις, είναι οι κύριες αντανάκλασεις αυτού του ρυθμού, ακολουθούμενες από τις Χάος, Συναίσθημα αρνητικό, Φόβος και Σταθερότητα (1/5). Αυτή η ταξινόμηση διαφοροποιείται ελαφρώς με τις αντίστοιχες, ποσοστιαίες απαντήσεις της υποενότητας ΡΨ5 ως προς την ποσόστωση, όμως όλες οι απαντήσεις εντοπίζονται, επομένως, **υπάρχει σχετική ταύτιση μεταξύ των απαντήσεων των υποενοτήτων ΡΣ5 & ΡΨ5**.

Υποενότητες ΡΣ5 & ΡΚ5

Στην ΡΚ5, φαίνεται πως το 35.7% απάντησε πως η αντανάκλαση του ρυθμού είναι το κτίριο με κύρια όψη τετραγώνου, σχήμα που δεν υπάρχει ως αντανάκλαση στις κύριες απαντήσεις της υποενότητας ΡΣ5. Ακολουθεί το κτίριο με όψη κύκλου με ποσοστό 19.6% που είναι 5^η ως απάντηση στην υποενότητα ΡΣ5, εκείνο με όψη ισόπλευρου τριγώνου που και αυτό δεν υπάρχει ως αντανάκλαση παρά μόνον όμοιο σχήμα (ισοσκελές τρίγωνο), το κτίριο με κύρια όψη ορθογωνίου τριγώνου (υποτείνουσα δεξιά) που επίσης δεν απαντάται πέραν του όμοιού του, όπως αναφέρθηκε παραπάνω και τέλος, το κτίριο με κύρια όψη ορθογωνίου παραλληλογράμμου που ούτε αυτό συναντάται ως κυρίαρχη απάντηση στην υποενότητα. Επομένως, **υπάρχει μικρή ταύτιση στις εξεταζόμενες υποενότητες**.



Υποενότητες ΡΨ5 & ΡΚ5

Η 1^η απάντηση στην ΡΚ5 είναι το κτίριο με όψη τετραγώνου, το οποίο στην ενότητα Σχήμα & Ψυχολογία έχει τις εξής κυρίαρχες απαντήσεις, με ποσοστιαία σειρά: Σταθερότητα, Λογική, Ισορροπία, Εγκλεισμός και Αναλογία. Από αυτές, οι **Σταθερότητα και Ισορροπία** απαντώνται στην ΡΨ5.

Η 2^η απάντηση στην ΡΚ5 είναι το κτίριο με όψη κύκλου, το οποίο στην ενότητα Σχήμα & Ψυχολογία έχει τις εξής κυρίαρχες απαντήσεις, με ποσοστιαία σειρά: Αρμονία, Αγάπη, Ηρεμία, Άπειρο – Λογική – Συναίσθημα θετικό και Ευτυχία/Χαρά. Από αυτές, καμία δεν υπάρχει στην ΡΨ5.

Η 3^η απάντηση στην ΡΚ5 είναι το κτίριο με όψη ισόπλευρου τριγώνου, το οποίο στην ενότητα Σχήμα & Ψυχολογία έχει τις εξής κυρίαρχες απαντήσεις, με ποσοστιαία σειρά: Αναλογία, Λογική, Ισορροπία, Αρμονία και Σταθερότητα. Από αυτές, οι **Ισορροπία και Σταθερότητα** συναντώνται στην ΡΨ5.

Η 4^η απάντηση στην ΡΚ5 είναι το κτίριο με κύρια όψη ορθογωνίου τριγώνου (υποτείνουσα δεξιά), το οποίο στην ενότητα Σχήμα & Ψυχολογία έχει τις εξής κυρίαρχες απαντήσεις, με ποσοστιαία σειρά: Λογική, Σταθερότητα, Ανασφάλεια/Αγωνία, Ισορροπία και Συναίσθημα αρνητικό. Από αυτές, οι **Σταθερότητα, Ανασφάλεια/Αγωνία, Συναίσθημα αρνητικό και Ισορροπία** απαντώνται στην ΡΨ5.

Η 5^η απάντηση στην ΡΚ5 είναι το κτίριο με κύρια όψη ορθογωνίου παραλληλογράμμου, το οποίο στην ενότητα Σχήμα & Ψυχολογία έχει τις εξής κυρίαρχες απαντήσεις, με ποσοστιαία σειρά: Σταθερότητα, Ισορροπία, Λογική, Αναλογία και Εγκλεισμός. Από αυτές, οι **Σταθερότητα και Ισορροπία** απαντώνται στην ΡΨ5.

Επομένως, οι **Σταθερότητα και Ισορροπία** με 4/5 είναι οι κύριες αντανάκλασεις αυτού του ρυθμού, απαντήσεις που κατέχουν τις 1^η και 5^η θέσεις, αντίστοιχα, στις απαντήσεις της ΡΨ5, και εφόσον και οι υπόλοιπες εμφανίζονται, πλην των Φόβος και Χάος, **υπάρχει σχεδόν πλήρης ταύτιση μεταξύ των απαντήσεων των υποενοτήτων ΡΨ5 & ΡΚ5.**

ΡΣ6/ΡΨ6/ΡΚ6 – Σύνθετος ρυθμός (γρήγορο-αργό-γρήγορο)

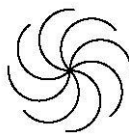
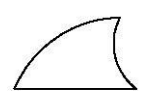
ΡΣ6	1η απάντηση	2η απάντηση	3η απάντηση	4η απάντηση	5η απάντηση
	23.2%	17.9%	17.0%	11.6%	10.7%
		Έλλειψη	Σπείρα	Τετράγωνο	Ορθ. Παραλληλόγρ. 
Άλλο: ΔΞ, Το σχήμα U					

ΡΨ6	1η απάντηση	2η απάντηση	3η απάντηση	4η απάντηση	5η απάντηση
	20.5%	17.0%	16.1%	11.6%	10.7%
	Συναίσθημα αρνητικό	Ανασφάλεια/Αγωνία	Χάος - Εξέλιξη	Σταθερότητα	Άπειρο
Άλλο: Ρυθμός					

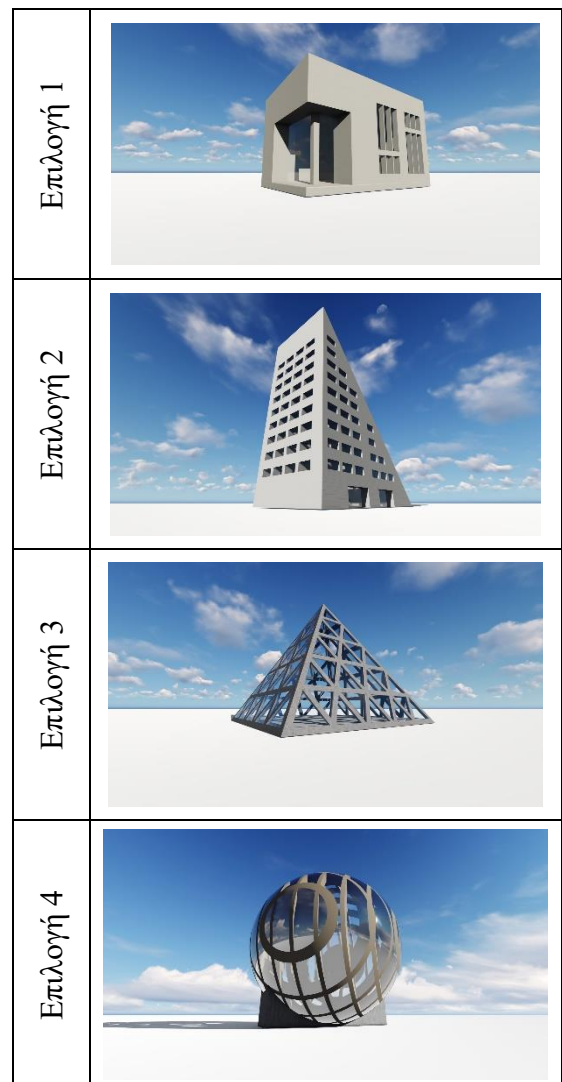
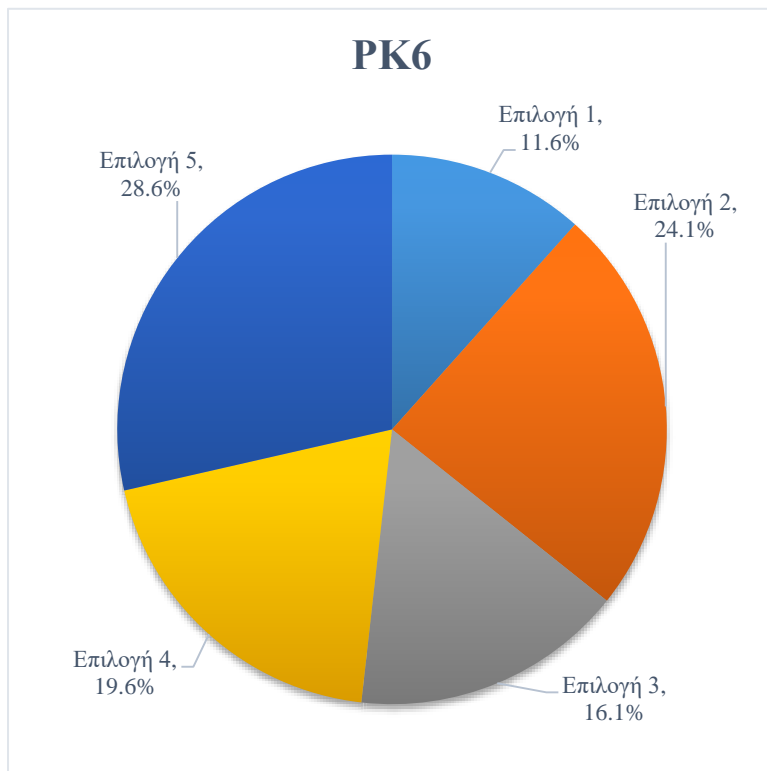

Παρατηρήσεις:

Υποενότητες ΡΣ6 & ΡΨ6

Η 1^η κυρίαρχη απάντηση της υποενότητας ΡΣ6, αντιστοιχεί στην ενότητα Σχήμα & Ψυχολογία στις εξής κυρίαρχες, με την αντίστοιχη ποσοστιαία σειρά, απαντήσεις: Χάος, Ευτυχία/Χαρά, Αισιοδοξία – Ανασφάλεια/Αγωνία, Άπειρο και Ελευθερία. Από αυτές, οι **Ανασφάλεια/Αγωνία, Χάος και Άπειρο** συναντώνται στην υποενότητα ΡΨ6.

Η 2^η κυρίαρχη απάντηση της υποενότητας ΡΣ6, αντιστοιχεί στην ενότητα Σχήμα & Ψυχολογία στις εξής κυρίαρχες, με την αντίστοιχη ποσοστιαία σειρά, απαντήσεις: Εγκλεισμός, Συναίσθημα αρνητικό, Εσωστρέφεια, Αρμονία – Άπειρο και Ανασφάλεια/Αγωνία. Από αυτές, στην υποενότητα ΡΨ6, απαντώνται οι **Συναίσθημα αρνητικό, Άπειρο και Ανασφάλεια/Αγωνία**.

Η 3^η κυρίαρχη απάντηση της υποενότητας ΡΣ6, αντιστοιχεί στην ενότητα Σχήμα & Ψυχολογία στις εξής κυρίαρχες, με την αντίστοιχη ποσοστιαία σειρά, απαντήσεις: Χάος, Άπειρο, Εξέλιξη, Αρμονία και Ανασφάλεια/Αγωνία - Εσωστρέφεια. Από αυτές, στην υποενότητα ΡΨ6, συναντάμε τις εξής: **Ανασφάλεια/Αγωνία, Χάος, Εξέλιξη και Άπειρο**.

Η 4^η κυρίαρχη απάντηση της υποενότητας ΡΣ6, αντιστοιχεί στην ενότητα Σχήμα & Ψυχολογία στις εξής κυρίαρχες, με την αντίστοιχη ποσοστιαία σειρά, απαντήσεις: Σταθερότητα, Λογική, Ισορροπία, Εγκλεισμός και Αναλογία. Από αυτές, στην υποενότητα ΡΨ6, υπάρχει μόνο η **Σταθερότητα**.

Η 5^η κυρίαρχη απάντηση της υποενότητας ΡΣ6, αντιστοιχεί στην ενότητα Σχήμα & Ψυχολογία στις εξής κυρίαρχες, με την αντίστοιχη ποσοστιαία σειρά, απαντήσεις: Σταθερότητα, Ισορροπία, Λογική, Αναλογία και Εγκλεισμός για το ορθογώνιο παραλληλόγραμμο και Φόβος, Ανασφάλεια/Αγωνία, Εξέλιξη, Συναίσθημα αρνητικό – Συναίσθημα θετικό και Ελευθερία για το μεικτό σχήμα («πτερύγιο» με φορά προς τα αριστερά). Από αυτές, στην υποενότητα ΡΨ6 συναντώνται οι **Συναίσθημα αρνητικό, Ανασφάλεια/Αγωνία, Εξέλιξη και Σταθερότητα**.

Συμπερασματικά, θα λέγαμε πως η **Ανασφάλεια/Αγωνία**, μιας και απαντάται στις 4 από τις 5 κυρίαρχες απαντήσεις, είναι η κύρια αντανάκλαση αυτού του ρυθμού, ακολουθούμενη από το Άπειρο (3/5) και τις Εξέλιξη, Σταθερότητα, Συναίσθημα αρνητικό και Χάος (2/5). Αυτή η ταξινόμηση διαφοροποιείται ελαφρώς με τις αντίστοιχες, ποσοστιαίες απαντήσεις της υποενότητας ΡΨ6 ως προς την ποσόστωση, όμως όλες οι απαντήσεις εντοπίζονται, επομένως, **υπάρχει σχετική ταύτιση μεταξύ των απαντήσεων των υποενότητων ΡΣ6 & ΡΨ6**.

Υποενότητες ΡΣ6 & ΡΚ6

Στην ΡΚ6, φαίνεται πως το 28.6% απάντησε πως η αντανάκλαση του ρυθμού είναι το κτίριο με κύρια όψη τετραγώνου, σχήμα που δεν υπάρχει ως αντανάκλαση στις κύριες απαντήσεις της υποενότητας ΡΣ6, παρά μόνο το ορθογώνιο παραλληλόγραμμο (όμοιο σχήμα) στην 5^η θέση. Ακολουθεί το κτίριο με κύρια όψη ορθογώνιου τριγώνου (υποτείνουσα δεξιά) με ποσοστό 24.1% που δε συναντάται ως απάντηση στην υποενότητα ΡΣ6, εκείνο με όψη κύκλου που και αυτό δεν υπάρχει ως αντανάκλαση παρά μόνον όμοιο σχήμα (έλλειψη), το κτίριο με κύρια όψη ισόπλευρου τριγώνου που επίσης δεν απαντάται και τέλος, το κτίριο



με κύρια όψη ορθογωνίου παραλληλογράμμου που συναντάται ως 5^η κυρίαρχη απάντηση στην υποενοότητα. Επομένως, υπάρχει μικρή ταύτιση στις εξεταζόμενες υποενοότητες.

Υποενοότητες ΡΨ6 & ΡΚ6

Η 1^η απάντηση στην ΡΚ6 είναι το κτίριο με όψη τετραγώνου, το οποίο στην ενότητα Σχήμα & Ψυχολογία έχει τις εξής κυρίαρχες απαντήσεις, με ποσοστιαία σειρά: Σταθερότητα, Λογική, Ισορροπία, Εγκλεισμός και Αναλογία. Από αυτές, μόνο η **Σταθερότητα** απαντάται στην ΡΨ6.

Η 2^η απάντηση στην ΡΚ6 είναι το κτίριο με κύρια όψη ορθογωνίου τριγώνου (υποτείνουσα δεξιά), το οποίο στην ενότητα Σχήμα & Ψυχολογία έχει τις εξής κυρίαρχες απαντήσεις, με ποσοστιαία σειρά: Λογική, Σταθερότητα, Ανασφάλεια/Αγωνία, Ισορροπία και Συναίσθημα αρνητικό. Από αυτές, οι **Σταθερότητα, Ανασφάλεια/Αγωνία και Συναίσθημα αρνητικό** υπάρχουν στην ΡΨ6.

Η 3^η απάντηση στην ΡΚ6 είναι το κτίριο με όψη κύκλου, το οποίο στην ενότητα Σχήμα & Ψυχολογία έχει τις εξής κυρίαρχες απαντήσεις, με ποσοστιαία σειρά: Αρμονία, Αγάπη, Ηρεμία, Άπειρο – Λογική – Συναίσθημα θετικό και Ευτυχία/Χαρά. Από αυτές, μόνο το **Άπειρο** συναντάται στην ΡΨ6.

Η 4^η απάντηση στην ΡΚ6 είναι το κτίριο με όψη ισόπλευρου τριγώνου, το οποίο στην ενότητα Σχήμα & Ψυχολογία έχει τις εξής κυρίαρχες απαντήσεις, με ποσοστιαία σειρά: Αναλογία, Λογική, Ισορροπία, Αρμονία και Σταθερότητα. Από αυτές, μόνο η **Σταθερότητα** απαντάται στην ΡΨ6.

Η 5^η απάντηση στην ΡΚ6 είναι το κτίριο με κύρια όψη ορθογωνίου παραλληλογράμμου, το οποίο στην ενότητα Σχήμα & Ψυχολογία έχει τις εξής κυρίαρχες απαντήσεις, με ποσοστιαία σειρά: Σταθερότητα, Ισορροπία, Λογική, Αναλογία και Εγκλεισμός. Από αυτές, μόνο η **Σταθερότητα** απαντάται στην ΡΨ6.

Επομένως, η **Σταθερότητα** με 4/5 είναι η κύρια αντανάκλαση αυτού του ρυθμού, απάντηση που κατέχει την 4^η θέση στις απαντήσεις της ΡΨ6, υπάρχει μικρή ταύτιση μεταξύ των απαντήσεων των υποενοοτήτων ΡΨ6 & ΡΚ6.

ΠΑΡΑΡΤΗΜΑ

1^ο Κεφάλαιο

Ορισμοί – Έννοιες – Περιγραφές σχετικά με τη Γεωμετρία

Σημείο ●

Μία «ύπαρξη» χωρίς διαστάσεις, με συγκεκριμένη θέση στο χώρο.

Γραμμή

Το ίχνος της κίνησης ενός σημείου στο χώρο.

Ευθεία

Ίσια γραμμή με άπειρο μήκος.

Ευθύγραμμο τμήμα

Ίσια γραμμή με αρχή και τέλος, τμήμα ευθείας.

Παράλληλη ευθεία

Μία ευθεία είναι παράλληλη με μία άλλη όταν δεν τέμνονται μεταξύ τους (τομή στο άπειρο).

Επίπεδο

Τρία σημεία που δεν ανήκουν σε ευθεία δημιουργούν ένα επίπεδο.

Κύκλος

Επίπεδο σχήμα του οποίου τα σημεία ισαπέχουν από ένα κεντρικό, το κέντρο.

Τρίγωνο

Η ένωση με τεθλασμένη γραμμή τριών σημείων στο χώρο που δεν ανήκουν σε ευθεία.

Παραλληλόγραμμο

Ένα τετράπλευρο σχήμα με τις απέναντι πλευρές του παράλληλες.

Ορθογώνιο

Ένα παραλληλόγραμμο με μία ορθή γωνία.

Ρόμβος

Ένα παραλληλόγραμμο με τις πλευρές του ίσες ανά μία.

Τετράγωνο

Ένα παραλληλόγραμμο που είναι ορθογώνιο και ρόμβος.

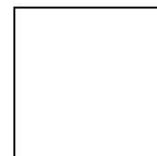
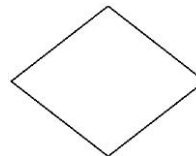
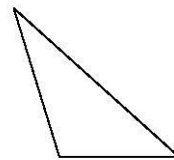
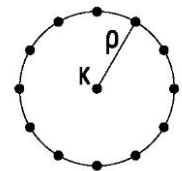

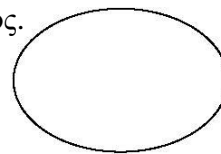
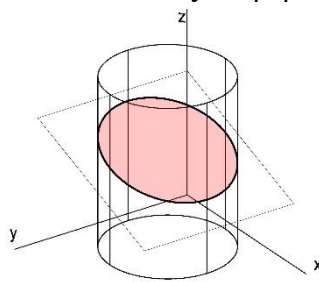
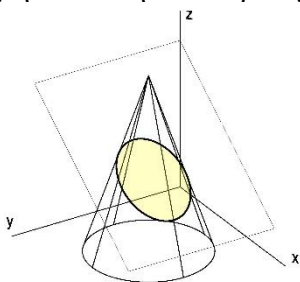

Έλλειψη

Τομή κώνου ή κυλίνδρου με πλάγιο επίπεδο, ένας «στρεβλωμένος» κύκλος.









Ορισμοί – Έννοιες – Περιγραφές (σύντομη θεωρία) σχετικά με τη Μουσική

- Νότα: το «ύψος» ενός ήχου, αλλιώς και φθόγγος
- Τόνος (διάστημα 2^{15} μεγάλης): η απόσταση δύο ημιτονίων μεταξύ δύο φθόγγων
- Ημιτόνιο (διάστημα 2^{15} μικρής): η μικρότερη απόσταση μεταξύ δύο φθόγγων
- Σημεία αλλοιώσεως καλούνται τα σημεία εκείνα που οξύνουν ή βαραίνουν ένα μουσικό φθόγγο και είναι τα εξής:
 1. Δίεση #: αύξηση μίας νότας κατά ένα ημιτόνιο
 2. Ύφεση b: μείωση μίας νότας κατά ένα ημιτόνιο
 3. Αναίρεση ♯: κατάργηση προηγούμενης αλλοίωσης ή επαναφορά αλλοιωμένης νότας στη φυσική της κατάσταση
- Ένα ημιτόνιο λέγεται διατονικό, όταν το όνομα των νοτών που το αποτελούν διαφέρει (π.χ. ντο ρε^b)
- Ένα ημιτόνιο λέγεται χρωματικό, όταν το όνομα των νοτών που το αποτελούν είναι ίδιο (π.χ. ντο ντο#)
- Κλειδί: εισάγονται στην αρχή του πενταγράμμου, ορίζοντας το ύψος έναρξης. Συνηθέστερα χρησιμοποιούνται

εκείνα του σολ  και του φα 

- Ρυθμός: η εναλλαγή της διάρκειας ενός ήχου
- Μονάδες μέτρησης ρυθμού: Βασική μονάδα αποτελεί το ολόκληρο (συνήθως 4 χτυπήματα) με τις εξής υποδιαιρέσεις του: μισό, τέταρτο, όγδοο, δέκατο έκτο, τριακοστό δεύτερο, εξηκοστό τέταρτο

Όνομα	Διάρκεια (χρόνοι)	Φθογγόσημο	Παύση
Ολόκληρο	4		
Μισό	2		
Τέταρτο	1		
Όγδοο	1/2		

Δέκατο έκτο	1/4		
Τριακοστό δεύτερο	1/8		
Εξηκοστό τέταρτο	1/16		

- Μέτρο: προκύπτει από την οργάνωση μιας βασικής μετρικής μονάδας σε παλμούς. Επίσης, το μέρος μίας σύνθεσης μεταξύ δύο διαστολών
- Αξία του μέτρου: οι αριθμοί στην αρχή κάθε σύνθεσης (συνχνά αναφέρεται απλά ως μέτρο). Αξία ονομάζεται η συνολική διάρκεια των φθογγόσημων και παύσεων ενός μέτρου.
- Διαστολή: κάθετες γραμμές διαχωρισμού του πενταγράμμου σε μέτρα
- Μελωδία: η διαδοχή ήχων με διαφορετική οξύτητα, διαδοχικό άκουσμα ήχων
- Αρμονία: η συνήχηση περισσότερων από δύο ήχους
- Διάστημα: η απόσταση δύο φθόγγων
- Οκτάβα: το μουσικό διάστημα που ξεκινά με τον πρώτο φθόγγο μιας κλίμακας και καταλήγει με τον ίδιο φθόγγο στο διπλάσιο τονικό ύψος.

2^ο Κεφάλαιο

Ορισμοί σχετικά με την Ψυχολογία

- *«Αίσθηση (Sensation): η βασική μονάδα εμπειρίας, η οποία συγκροτείται από εισιόντα των αισθήσεων. Η αίσθηση κανονικά διακρίνεται από την αντίληψη κατά το ότι η πρώτη αποτελεί εάν μη αναλυόμενο στοιχείο της δεύτερης, αν και οι όροι συχνά χρησιμοποιούνται εναλλακτικά. Οι διεργασίες της αίσθησης έθεσαν τόσο κρίσιμα ζητήματα που διαχωρίζουν τα ποικίλα συστήματα ψυχολογίας μεταξύ τους.*
- *Ανακλαστική προσέγγιση (Reflexology): η άποψη ότι οι ψυχολογικές διεργασίες μπορούν να εξηγηθούν από συνειρμούς αισθησιοκινητικών σχέσεων, βιολογικής βάσης. Η σύγχρονη ανακλαστική προσέγγιση ή ανακλαστικότητα απέκτησε στέρεη βάση χάρη στη νευροφυσιολογία του Σέρρινγκτον και αργότερα αναπτύχθηκε συστηματικά από τον Παβλόφ και τους διάδοχούς του.*
- *Αντίληψη (Perception): εμπειρία που πρωτίστως εξαρτάται από αισθητηριακά εισιόντα αλλά έχει περιεχόμενο και οργάνωση συνήθως προερχόμενη από πρότερη εμπειρία ή προδιάθεση. Η αντίληψη συνήθως εκλαμβάνεται ως γνωστική διεργασία, σε αντίθεση προς την αίσθηση, η οποία κατά κανόνα ορίζεται ως μόνον αισθητηριακή εμπειρία. Η ακριβής διάκριση μεταξύ αισθητηριακών διεργασιών και αντιληπτικών δεν είναι ξεκάθαρη και ποικίλλει ανάλογα με τα διαφορετικά μοντέλα της ψυχολογίας· ως εκ τούτου, οι δύο όροι χρησιμοποιούνται εναλλακτικά ή για να υπονοήσουν διάφορα επίπεδα περιπλοκότητας κατά μήκος της ίδιας διαστάσεως. Η μελέτη της αντίληψης είναι μια από τις θεμελιώδεις περιοχές της ψυχολογικής διερεύνησης, από αυτήν δε έχουν ανακύψει ζωτικής σημασίας ζητήματα που έχουν απασχολήσει όλα τα ψυχολογικά συστήματα και τις θεωρίες καθ' όλη τη διάρκεια της ιστορίας της ψυχολογίας.*
- *Ασυνείδητο (Unconscious): γενικός όρος, χρησιμοποιούμενος για να περιγράψει εκείνα τα επίπεδα ψυχολογικής δραστηριότητας προς τα οποία το άτομο δεν έχει συνειδητή προσβασιμότητα ή επίγνωση ούτε ενημερότητα για αυτά. Στο ασυνείδητο, σημαντικό για τη γερμανική φιλοσοφία του 19^{ου} αιώνα, δοθήκαν ποικίλες ερμηνείες, κυμαινόμενες από το να θεωρείται υπεύθυνο για ασυνείδητες επιδιώξεις μέχρι του να πιστεύεται πως είναι ικανό μέσω της ψυχοφυσιικής αισθητηριακής οδού να ανιχνεύσει ερεθίσματα σε υποουδικό επίπεδο, δηλαδή να τα αντιληφθεί χωρίς τη συνειδητή συναίσθηση του παρατηρητή. Εντούτοις ο Φρόντ ήταν εκείνος που οικοδόμησε ένα ολόκληρο σύστημα προσωπικότητας σε ασυνείδητα κίνητρα, μέσω του μοντέλου του της ανταλλαγής ενέργειας. Στη σύγχρονη ψυχολογία, το ασυνείδητο κατά κύριο λόγο εμπίπτει στο χώρο της ψυχαναλυτικής ερμηνείας.*
- *Βούληση (Will): γενικά, η κινητήρια ικανότητα μας να επιδιώκουμε εκούσια επιθυμίες, βλέψεις, στόχους κι φιλοδοξίες. Εντός της εκχριστιανισμένης έννοιας της ψυχής, η βούληση και η νόηση αντιμετωπίζονταν ως πρωτεύουσες νοητικές λειτουργίες. Στο πλαίσιο αυτό, οι καλές παρορμήσεις προάγονταν ενώ οι κακές επιθυμίες αναστέλλονταν ούτως ώστε να επιτευχθεί η ανθρώπινη τελείωση.*
- *Γκεστάλτ (Gestalt): γερμανική λέξη, η οποία κυριολεκτικά σημαίνει «σχήμα» ή 'μορφή'. Σύμφωνα με τη χρήση της στην ψυχολογία, γκεστάλτ σημαίνει ενοποιημένες διατάξεις ή δομές που δημιουργούν μια εμπειρία και έχουν ιδιότητες, οι οποίες δεν δύνανται να αναχθούν σε συστατικά μέρη ή στοιχεία του όλου. Κατ' αυτόν τον τρόπο, η ενότητα του όλου αποτελεί κάτι περισσότερο από το άθροισμα των μερών. Η ψυχολογία της γκεστάλτ ή μορφολογική ψυχολογία, η οποία έλκει την καταγωγή της άμεσα από τη γερμανική φιλοσοφική παράδοση της*

νοητικής ενεργητικότητας, πρόσβευε την αντιμετώπιση κατ' εξοχήν του ψυχολογικού γεγονότος ως φαινομένου, το οποίο δεν είναι δυνατόν να αναχθεί σε επιμέρους στοιχεία, χωρίς απώλειες για την ακεραιότητα και την ενότητα του.

- **Διαμεσολαβούσα μεταβλητή (Intervening variable):** μια σχετικά συγκεκριμένη διεργασία ή γεγονός, το οποίο, καθ' υπόθεση, συνδέει ευθέως παρατηρήσιμα γεγονότα. Για παράδειγμα, ένας Παβλοφϊανά εξαρτημένος συνειρμός μπορεί να χρησιμοποιηθεί ως διαμεσολαβούσα μεταβλητή προκειμένου να εξηγήσει τη σχέση που παράγεται μεταξύ ενός εξαρτημένου ερεθίσματος και μιας ανεξάρτητης αντίδρασης μετά από κατάλληλη μαθησιακή απόκτηση. Ένα εξαρτημένο ερέθισμα και μια ανεξάρτητη αντίδραση είναι αμφότερα παρατηρήσιμα γεγονότα και ο εξαρτημένος συνειρμικός δεσμός συνάγεται ευθέως από αυτά. Οι διαμεσολαβούσες μεταβλητές συνήθως αντιπαρατίθενται προς τις εννοιοκατασκευές και οι δυο επινοήσεις χρησιμοποιούνται ως εξηγηματικοί μηχανισμοί, αλλά οι διαμεσολαβούσες μεταβλητές παραπέμπουν αμεσότερα σε εγχειρηματικού χαρακτήρα εμπειρικές διαδικασίες απ' ό,τι οι εννοιοκατασκευές.
- **Δομική ψυχολογία (Structural psychology):** το σύστημα της ψυχολογίας το οποίο όρισε ως αντικείμενο μελέτης του την εμπύπτουσα στη συνείδηση του νου ενός κανονικού ενήλικα άμεση εμπειρία. Συν τοις άλλοις, το σύστημα αυτό θεωρούσε πως η ψυχολογία όφειλε να χρησιμοποιεί ως αποκλειστική μεθοδολογία της την εξαιρετικά ελεγχόμενη διαδικασία της ενδοσκοπησης στην οποία επέβαλλε τον εαυτό του ένας ειδικά εκπαιδευμένος σε αυτήν παρατηρητής. Όντας ως επί το πλείστον επινόηση του Βουντ, η δομική ψυχολογία αυτοπεριοριζόταν τόσο στο πως όριζε την ψυχολογία όσο και στις μεθόδους έρευνάς της. Ήδη από το 1930 η δομική ψυχολογία είχε πάψει πλέον να αποτελεί βιώσιμη εννοιολογική σύλληψη για την ψυχολογία.
- **Διϊσμός (Dualism):** οι υποβόσκουσες στην ψυχολογική θεωρία φιλοσοφικές προϋποθέσεις που αποδέχονται τη θέση ότι το ανθρώπινο ον έχει δυο βασικές πτυχές, τη νοητική και τη φυσική. Αφότου έθεσαν την προϋπόθεση αυτή οι αρχαίοι Έλληνες, οι διϊστικές θέσεις δεσπόζουν και προιδαάζουν τις Διϊστικές εννοιολογικές συλλήψεις περί ανθρώπινης ψυχολογίας. Τη σύγχρονη ανάπτυξη της ψυχολογίας παρακίνησε ο διϊσμός του Καρτέσιου, ο οποίος πρότεινε ότι η μεν φυσιολογία ασχολείται με τη μελέτη του φυσικού και υλικού σώματος, η δε ψυχολογία με τη μελέτη του μη φυσικού άυλου νου. Ο διϊσμός αντιτίθεται προς το μονισμό, του οποίου αξίωμα είναι ότι η ανθρώπινη ύπαρξη έχει μία μόνο, μοναδική διάσταση, φυσική ή νοητική.
- **Εγχειρηματική ή Διαδικαστική προσέγγιση (Operationalism):** η επιστημονική άποψη που απαιτεί ένα επιστημονικό γεγονός να ορίζεται αποκλειστικά και μόνον με προσδιορίσιμες διακριτές και επαναλήψιμες διαδικασίες ή με εγχειρήματα. Ως τυπικό δόγμα η εγχειρηματική προσέγγιση αναπτύχθηκε από το κίνημα του λογικού θετικισμού στις αρχές του 20^{ου} αιώνα, το οποίο επιχειρούσε να απαλλάξει τα επιστημονικά ζητήματα από το πλεονάζον νόημα και τα ψευδοπροβλήματα. Προσαρμοσμένη στην ψυχολογία, η εγχειρηματική ή διαδικαστική προσέγγιση επαγγέλλεται ότι τα ψυχολογικά γεγονότα πρέπει να ορίζονται μέσω των διαδικασιών εκείνων που είναι αναγκαίες για να παράξουν την παρατήρηση τέτοιων γεγονότων. Για παράδειγμα, η πείνα ορίζεται διαδικαστικά ως η κινητήρια εκείνη κατάσταση που προκύπτει μετά από ένα εικοσιτετράωρο στέρησης τροφής.
- **Εκλεκτικισμός (Eclecticism):** η στάση στην ψυχολογία που υποστηρίζει την επιλογή θέσεων και ερμηνειών για ψυχολογικά ζητήματα, από ποικιλία διαφορετικών συστημάτων. Το σύστημα που προκύπτει επιχειρεί να συνδυάσει τις επιλεγμένες από άλλες θεωρίες αξιόλογες ερμηνείες σε μια αρμονική, συνεπή ψυχολογική οπτική. Συνήθως, το κυρίαρχο ενωτικό θέμα μιας

εκλεκτικιστικής επιλογής διέπεται από τον περιορισμένο στόχο να ερμηνευτούν ψυχολογικές διεργασίες.

- **Εμπειρισμός (Empiricism):** φιλοσοφική αντίληψη για την επιστήμη, η οποία δέχεται ως μοναδική πηγή γνώσης την εμπειρία. Ως αποτέλεσμα, οι αισθητηριακές διεργασίες συνιστούν τον κρίσιμο σύνδεσμο μεταξύ περιβάλλοντος και υποκειμενικής γνώσεως, η δε παρατήρηση δια των αισθήσεων γίνεται το σταθερό κριτήριο εγκυρότητας της επιστήμης.
- **Ενδοσκόπηση (Introspection):** εν γένει, οι σκέψεις του ατόμου για την υποκειμενική του εμπειρία ή ο αναστοχασμός και η περισυλλογή του γι' αυτήν. Κατά μια ιδιόζουσα έννοια, ενδοσκόπηση ήταν η πειραματική μέθοδος, την οποία χρησιμοποίησε ο Βουντ για τη μελέτη της ψυχολογίας. Στο πλαίσιο της δομικής ψυχολογίας του, η ενδοσκόπηση μετατράπηκε σε μια αυστηρώς ελεγχόμενη μέθοδο δια της οποίας ο εκπαιδευμένος ψυχολόγος θα μπορούσε θεωρητικά να μελετήσει τα περιεχόμενα της άμεσης εμπειρίας.
- **Εννοιοκατασκευές (Constructs):** απαντώνται σε επιστημονικά μοντέλα ή θεωρίες και είναι εξηγητικές επινοήσεις ή νοητικές κατασκευές με στόχο την εξήγηση των πράγματων. Οι νοητικές αυτές κατασκευές τείνουν να έχουν μόνο απόμακρη σχέση με τα συγκεκριμένα αντικείμενα εμπειρικής αναφοράς τους, δηλαδή με πράγματα συγκεκριμένα που θα μπορούσε να αντιληφθεί η εμπειρία μας. Επί παραδείγματι, η έννοια συνείδηση είναι εννοιοκατασκευή γιατί χρησιμοποιείται προκειμένου να εξηγήσει αρκετές ψυχολογικές διεργασίες, αλλά δεν μπορεί να παρατηρηθεί άμεσα ούτε ορίζεται ως προς συγκεκριμένα παρατηρήσιμα και μετρήσιμα γεγονότα. Οι εννοιοκατασκευές συχνά συγκρίνονται με τις διαμεσολαβούσες μεταβλητές, πλην όμως το αντικείμενο αναφοράς των πρώτων είναι λιγότερο παρατηρήσιμο από εκείνο των δευτέρων.
- **Επαγωγή (Induction):** η λογική διεργασία ή ακολουθία συλλογισμών, η οποία προχωρά σε εξαγωγή γενικού συμπεράσματος με βάση γνωστές, επιμέρους αρχές, διατυπώνοντας μια γενική πρόταση που να καλύπτει όλες τις εφαρμόσιμες σε αυτήν περιπτώσεις· συλλογισμός από τα επιμέρους προς το γενικό. Η επαγωγική λογική είναι συμπληρωματική προς την παραγωγική λογική πορεία. Η επαγωγή σχηματίζει τη λογική βάση των εμπειρικών μεθοδολογιών στην επιστήμη, επειδή συμπεράσματα για επιμέρους παρατηρήσεις ελέγχονται ως προς τη γενικευσιμότητά τους, κατά ποσό δηλαδή δύνανται να καλύπτουν όλες τις πιθανές περιπτώσεις παρόμοιων παρατηρήσεων.
- **Θετικισμός (Positivism):** τα φιλοσοφικά συστήματα τα οποία θεωρούν ότι η γνώση προέρχεται αποκλειστικά από την αισθητηριακή εμπειρία, απορρίπτοντας όλες τις θεολογικές και μεταφυσικές πηγές γνώσης. Ο θετικισμός, που χάρη στον Κοντ έγινε δημοφιλής το 19^ο αιώνα, θεωρεί πως η επιστημονική μελέτη πρέπει να εδράζεται στην παρατήρηση και να αποφεύγει την εικασία. Ο θετικισμός και ο εμπειρισμός είναι κατ' ουσία συμβατοί, γιατί αμφότεροι βασίζονται για τα επιστημονικά τους δεδομένα στη ζώσα εμπειρία του παρατηρητή. Τον 20^ο αιώνα, ένα κίνημα, ονομαζόμενο λογικός θετικισμός, στήριξε ακόμη πιο ριζοσπαστικά την παρατήρηση μέσω μιας πρότασης για την ενοποίηση όλων των επιστημών, που θα επιτυγχανόταν χάρη στον εγχειρηματικό ή διαδικαστικό ορισμό των αληθινά επιστημονικών ζητημάτων.
- **Λογική (Logic):** η μελέτη και η μέθοδος του ορθού συλλογισμού. Η λογική, όπως συστηματοποιήθηκε από τον Αριστοτέλη, περιέχει κριτήρια για την εγκυρότητα επιχειρημάτων που εξάγονται μέσω των τακτικών, διαδοχικών διεργασιών της παραγωγής και της επαγωγής.

Αν και οι εμπειρικές μέθοδοι είναι λογικές, δεν είναι όλες οι λογικές μέθοδοι εμπειρικές, γιατί τα λογικά επιχειρήματα είναι δυνατόν να βασίζονται αποκλειστικά σε ορθολογικές αφαιρέσεις, όπως όντως συνέβαινε πριν από την ανάδυση της μετα-Αναγεννησιακής εμπειρικής επιστήμης.

- *Μοναδολογία (Monadology): η φιλοσοφία του Λάιμπνιτς, ο οποίος έθεσε ως αξιωματική πρόταση την ύπαρξη 'μονάδων'. Οι μονάδες είναι ζωογόνες οντότητες, έσχατες μονάδες ζωής` ουσιαστικά χαρίζουν στον κόσμο το μέσο της ενεργητικότητάς του. Η ανθρώπινη ψυχή είναι πλέον ενεργητική μονάδα. Όντας ο ιδρυτής της γερμανικής φιλοσοφικής παράδοσης στην ψυχολογία, ο Λάιμπνιτς της έδωσε ενεργητική κατεύθυνση, οδηγώντας στην ανάδυση μιας ψυχολογίας που δεν μπορούσε πάρα να έχει ως βάση τη γενική θεωρητική προϋπόθεση της δυναμικής αυτο-παραγόμενης νοητικής ενεργητικότητάς.*
- *Μονισμός (Monism): φιλοσοφικές γενικές προϋποθέσεις στις οποίες στηρίζονται ψυχολογικές θεωρήσεις, που αποδέχονται μια μόνο μοναδική ουσία ή αρχή στην ψυχολογία, ταυτισμένη συνήθως με το σωματικό υλισμό. Τα μονιστικά ψυχολογικά συστήματα απορρίπτουν τη νοητική δραστηριότητα των δυϊστικών θέσεων. Η ανάπτυξη του δυϊσμού έγινε παράλληλα με την ανάπτυξη της ίδιας της εμπειρικής ψυχολογίας, έτσι που ο υλιστικός μονισμός να αποτελεί την κυρίαρχη για τη σύγχρονη ψυχολογία θέση, διατυπωμένη στη διδασκαλία του νεο-συμπεριφορισμού και της ανακλαστικής προσέγγισης.*
- *Μοντέλο των επιστημών του ανθρώπου ή ανθρωποεπιστημονικό μοντέλο (Human-science model): γενικά, σειρά γενικών προϋποθέσεων για τον ορισμό και τις μεθόδους της ψυχολογίας, οι οποίες επαγγέλλονται της αναγνώρισης της περιπλοκότητας των ανθρωπίνων κινήτρων και της ανθρώπινης δραστηριότητας και προτείνουν ότι η ανθρώπινη ψυχολογία είναι ποιοτικά διαφορετική από τις άλλες μορφές ζωής.*
- *Νοητική ενεργητικότητα (Mental activity): ο πυρήνας γενικών προϋποθέσεων για την ψυχολογία, η οποία δέσποσε στη γερμανική φιλοσοφική παράδοση. Η αντίληψη αυτή βασικά υποστηρίζει ότι ένας παράγοντας, όπως είναι ο νους, είναι ξέχωρος και διακριτός από το σώμα και υπεύθυνος για τις υψηλότερες ψυχολογικές διεργασίες της σκέψης, της βουλήσεως και της αντίληψης. Ο νους λειτουργεί ενεργητικά και δυναμικά, ως ένα βαθμό δε δημιουργεί γνώση, χωρίς να εξαρτάται εντελώς από τα περιβαλλοντικά εισιόντα για τα περιεχόμενά του. Σύγχρονες ψυχολογικές θεωρήσεις, οι οποίες δίνουν το προβάδισμα στη νοητική ενεργητικότητα, περιλαμβάνουν την ψυχανάλυση, το κίνημα της τρίτης δύναμης στην ψυχολογία και, υπό περιορισμούς, την ψυχολογία της γκεστάλτ.*
- *Νοητική παθητικότητα (Mental passivity): η βάση για την εμπειρική ψυχολογία της βρετανικής φιλοσοφικής παράδοσης, κατά την οποία ο νους εκλαμβάνεται ευρέως ως δεκτικός παράγων, αντιδρών σε ερεθίσματα, τα δε περιεχόμενα του νου εξαρτώνται από τα περιβαλλοντικά εισιόντα. Η νοητική παθητικότητα δικαιολόγησε τη μελέτη των ψυχολογικών διεργασιών με βάση τα παρατηρήσιμα γεγονότα του περιβάλλοντος, ως ουσιαστικά υλικά αισθητηριακών διεργασιών. Περαιτέρω, η απόκτηση γνώσης για το περιβάλλον προσέλαβε αξία εξαιτίας του επικουρικού της ρόλου στην προσαρμογή του οργανισμού. Η νοητική παθητικότητα είναι το αντίστροφο της νοητικής ενεργητικότητας, η οποία θέτει ως αξίωμα ότι ο νους ενεργεί χάρη στις δυνατότητές του επί των εισιόντων του περιβάλλοντος. Στη συμπεριφοριστική ψυχολογία, εν γένει, η νοητική παθητικότητα εξυπονείται.*

- **Ορθολογική ψυχολογία (Rational psychology):** τα ψυχολογικά συστήματα και οι θεωρίες που προϋποθέτουν γενικά, την ύπαρξη ενός νου ή μιας ψυχής, με χαρακτηριστικά όπως η αθανασία και οι πνευματικές επιδιώξεις. Υπό την έννοια αυτή, η σχολαστική ψυχολογία του Ακινιάτη και του Καρτέσιου αποτελούν παραδείγματα ορθολογικής ψυχολογίας διότι αμφότερες οι θεωρήσεις τους αποδέχονται τα ουσιαστικά χαρακτηριστικά μιας ανθρώπινης ψυχής δημιουργημένης και γαλουχημένης από το Θεό.
- **Παραγωγή (Deduction):** η λογική διεργασία ή ακολουθία συλλογισμών, η οποία βαίνει προοδευτικά από γνωστή αρχή, προϋπόθεση ή προκειμένη, προς άγνωστη από το γενικό στο μερικό. Ο παραγωγικός συλλογισμός είναι συμπληρωματικός προς την επαγωγική λογική. Η παραγωγική λογική, συστηματικά διατυπωμένη από τον Αριστοτέλη, κατέλαβε κυρίαρχη θέση στη μεθοδολογία του Σχολαστικισμού. Η αξία της αργότερα αμφισβητήθηκε καθώς ο εμπειρισμός, που κατά κύριο λόγο βασίζεται στην επαγωγή, προσέλαβε μεγάλη σημασία κατά την ανάπτυξη της Αναγεννησιακής επιστήμης (14^{ος} και 16^{ος} αιώνας στην Ευρώπη).
- **Παράδειγμα (Paradigm):** στην επιστήμη, μοντέλο ή θεωρητικό υπόδειγμα, υπό το οποίο στεγάζονται συνεκτικά όλες οι σχετιζόμενες με δεδομένο ζήτημα μορφές ποικιλίας και μεταβλητότητάς του. Για παράδειγμα, εάν ο συνειρμός ιδεών εκληφθεί ως συνώνυμος της εξαρτημένης μάθησης, τότε το μοντέλο της εξαρτημένης μάθησης μπορεί να χρησιμεύσει για να εξηγήσει όλες τις μορφές συνειρμών.
- **Παρατήρηση (Observation):** η σκόπιμη πράξη εξέτασης των καθέκαστων ενός γεγονότος μέσω αισθητήριων οδών από παρατηρητή που έχει επίγνωση πως τις χρησιμοποιεί. Η παρατήρηση μπορεί να διεκπεραιώνεται με το άμεσο αισθητηριακό βίωμα ενός υπό εξέταση γεγονότος, ή είναι δυνατόν να κάνει χρήση οργάνων που παίζουν το ρολό του μέσου μεταξύ του γεγονότος και των αισθητηριακών διεργασιών του παρατηρητή. Οι μέθοδοι παρατήρησης, οι οποίες αποτελούν τον πυρήνα των εμπειρικών επιστημών, κυμαίνονται από τις μάλλον άτυπες περιγραφές, έως τις τυπικές ελεγχόμενες διαδικασίες, όπως είναι η πειραματική μέθοδος. Για την ψυχολογία, η παρατήρηση αποτελεί ζωτικής σημασίας διάσταση κατά τον ορισμό του αντικείμενου μελέτης της ως επιστήμης. Επί παραδείγματι, μια διεργασία η οποία δεν παρατηρείται άμεσα, όπως η μεσολάβηση του 'Εγώ' ώστε να ρυθμίζεται η ενέργεια του 'Εκείνου' στην ψυχαναλυτική θεωρία, ευχερώς διακρίνεται από άμεσα παρατηρήσιμα γεγονότα, όπως το μέγεθος μιας εξαρτημένης αντίδρασης κατά την εξαρτημένη μάθηση της ανακλαστικής προσέγγισης.
- **Πραγματισμός (Pragmatism):** η αμερικάνικη φιλοσοφική στάση, αρχικά διαμορφωμένη από τον Γουίλιαμ Τζέιμς και τον Τσαρλς Πηρς, η οποία προτάσσει την ερμηνεία της αλήθειας και του νοήματος των εννοιών με βάση την πρακτικότητα και την ωφελιμότητα των αποτελεσμάτων.
- **Πραξιακή ψυχολογία (Act psychology):** γενικά, εκείνες οι εκδοχές της ψυχολογίας οι οποίες δίνουν έμφαση στην ενότητα και τη συνοχή της ατομικής αλληλεπίδρασης με το περιβάλλον και αναγνωρίζουν τον πολύπλευρο χαρακτήρα της ανθρώπινης εμπειρίας. Συγκεκριμένα, η πραξιακή ψυχολογία που προτάθηκε από τον Μπρεντάνο, τον Στουμπφ και τη σχολή Βύρτσμπουργκ, αντιπαρέθετε την συνθετικοί ενότητα της ανθρώπινης εμπειρίας προς τη στοιχειοκρατία της Δομικής ψυχολογίας του Βουντ. Συνεπώς με τη γερμανική φιλοσοφική παράδοση της νοητικής ενεργητικότητάς, ο Μπρεντάνο υποστήριξε ιδιαίτερα ότι η ψυχολογική πράξη είναι προθετική, δηλαδή γίνεται εκ προθέσεως, εκείνες δε οι μεθοδολογίες οι οποίες είναι άκαμπτα αναλυτικές έχουν ως αποτέλεσμα την καταστροφή της μελετώμενης πράξης.

Μια αληθώς περιγραφική προσέγγιση στην ψυχολογία πρέπει μεν να είναι εμπειρική αλλά και να λαμβάνει υπόψη το φαινομενολογικό χαρακτήρα των ψυχολογικών πράξεων.

- **Σκεπτικισμός (Skepticism):** η φιλοσοφική πίστη ότι όλη η γνώση πρέπει να τελεί υπό συνεχή αμφισβήτηση και ότι η διεργασία της πνευματικής διερεύνησης αρχίζει με την αμφιβολία. Η σκεπτική τάση αντιτίθεται στην εγκυρότητα της εμφανιζομένης υπό το μανδύα κάποιας αυθεντίας γνώσης.
- **Συμπεριφορισμός (Behaviorism):** το σύστημα της ψυχολογίας, το οποίο δέχεται ως αντικείμενο μελέτης του την εμφανή, παρατηρήσιμη και μετρήσιμη συμπεριφορά. Κατά την πλέον αυστηρή μορφή του, διατυπωμένη αρχικά από τον Γουάτσον και αργότερα από τον Σκίννερ, ο συμπεριφορισμός αρνείται να παραδεχτεί παραδοσιακά θέματα της ψυχολογίας όπως τα νοητικά γεγονότα. Ο σύγχρονος συμπεριφορισμός έχει εξελιχθεί σε ένα ευρείας βάσεως εκλεκτικιστικό σύστημα ψυχολογίας που τονίζει σε διάφορους βαθμούς τη μελέτη συμπεριφοριστικών διεργασιών, οι οποίες ενδέχεται να διαμεσολαβούνται και από μη παρατηρήσιμους μηχανισμούς ή τελεστικούς παράγοντες.
- **Συνείδηση (Consciousness):** η ανά πασα στιγμή προσωπική συναίσθηση ή αυτοενημερότητα από την υποκειμενική εμπειρία. Στη γενική χρήση, η συνείδηση χρησιμοποιείται για να δηλώσει τη συνολική συναίσθηση του ατόμου για τις παρελθούσες εμπειρίες του και τις μέλλουσες προσδοκίες του, καθώς επίσης την τρέχουσα αυτογνωσία του, αυτή δε η χρήση σημαίνει ενεργητικό αναστοχασμό, δηλαδή σκέψη με επίγνωση του σκεπτόμενου εαυτού.
- **Σχολαστικισμός (Scholasticism):** το βασισμένο στις ουσιαστικές διδασκαλίες του Αριστοτέλη σύστημα χριστιανικής φιλοσοφίας. Με καταγωγή από τα πανεπιστήμια της ύστερης μεσαιωνικής περιόδου και αποκορύφωση στα κείμενα του Αγίου Θωμά Ακβινάτη, ο Σχολαστικισμός κατόρθωσε να ανυψώσει την ανθρώπινη λογική σε θέση τέτοια ώστε οι Εκκλησιαστικές αρχές να την αποδεχθούν ως πηγή γνώσης, μαζί με την πίστη. Η σχολαστική φιλοσοφία παρήγαγε την Ορθολογική ψυχολογία, η οποία αντιμετώπιζε τη λογική και τη βούληση ως τις έσχατες πηγές των ψυχολογικών διεργασιών.
- **Υλισμός (Materialism):** η φιλοσοφική θέση ότι η ύλη είναι η μονή πραγματικότητα και ότι όλα τα αντικείμενα και γεγονότα, συμπεριλαμβανομένων των ψυχολογικών διεργασιών της σκέψης, της βούλησης και των συναισθημάτων, είναι δυνατόν να εξηγηθούν με βάση την ύλη.
- **Φαινομενολογία (Phenomenology):** μεθοδολογική προσέγγιση στην ψυχολογία και σε άλλες επιστήμες η οποία εστιάζει στην ενότητα και ακεραιότητα των γεγονότων και των εμπειριών. Η φαινομενολογία μπορεί να είναι άτυπη καθόσον αποτελεί στάση μελέτης που αφήνει να εκφραστούν ελεύθερα οι ποικίλοι τρόποι με τους οποίους τα γεγονότα εμφανίζονται στον παρατηρητή, δίνοντας του τη δυνατότητα να συλλάβει την αριότητα ενός γεγονότος, πέραν των συστατικών του στοιχείων. Η δια της παρατήρησης προσέγγιση της φυσιολογικής έρευνας του Πούρκινε αποτελεί παράδειγμα άτυπης φαινομενολογίας. Παράδειγμα συστηματικής τυπικής φαινομενολογίας είναι η μέθοδος συγκεκριμένων διαδικασιών παρατήρησης του Χούσερλ.
- **Φρενολογία (Phrenology):** η προσπάθεια που καταβλήθηκε κατά το 18^ο και το 19^ο αιώνα να σχετιστούν συγκεκριμένες νοητικές ικανότητες ή χαρακτηριστικά με το μέγεθος, τις καμπυλότητες του κρανίου και περιοχές του εγκέφαλου, όπου υποτίθεται ότι βρισκόταν η έδρα συγκεκριμένων ικανοτήτων.

- *Φυσιοκρατία (Naturalism): η φιλοσοφική θέση κατά την οποία ο κόσμος της φύσης, όπως τον γνωρίζουμε και τον βιώνουμε, είναι η μόνη βέβαιη πραγματικότητα. Τα κριτήρια της ηθικής εξάγονται από τις διεπόμενες από νομούς σχέσεις της φύσης. Ακόμη κι αν υπάρχει Θεός, ή κάποια άλλη υπερφυσική δύναμη, οι επιδράσεις του δεν ευθύνονται για την κατεύθυνση των ανθρώπινων δραστηριοτήτων.*
- *Ψυχανάλυση (Psychoanalysis): σύστημα ψυχολογίας αρχικά ανεπτυγμένο από τον Φρόντ και αργότερα τροποποιημένο από άλλους, βασισμένο στην έννοια των ασυνείδητων κινήτρων. Η ψυχανάλυση επίσης αναφέρεται στις θεραπευτικές δραστηριότητες, κυρίως τον ελεύθερο συνειρμό και την ανάλυση των ονείρων, οι οποίες είναι παράγωγα του Φροϋδικού συστήματος, ασχολούμενες με τα σύμβολα και τις συμπεριφοριστικές εκδηλώσεις υποκείμενων ασυνείδητων συγκρούσεων.»⁶*

⁶ James F. Brennan (μετάφραση Παπάζογλου Καλλιόπη), Ψυχολογία – Ιστορία & Συστήματα, Εκδόσεις ΤΟΠΟΣ, 2009, Γλωσσάρι, σελ. 551-573

3^ο Κεφάλαιο

Επιλογή σχημάτων

Έμπνευση για τη θεματολογία της παρούσας εργασίας αποτέλεσε αφενός η δουλειά του συναδέλφου Άρη Γιαννακού, ο οποίος στην αντίστοιχη εργασία του «Ανάλυση συμβολισμών Γεωμετρικών εννοιών – σχημάτων στην Αρχιτεκτονική» μελέτησε, εκτός των άλλων, τις ψυχολογικές ανακλάσεις που έχουν ορισμένα σχήματα στην ψυχολογία του ανθρώπου, και αφετέρου οι «φιλοσοφικές» συζητήσεις με τον επιβλέποντα καθηγητή και καλό φίλο, πλέον, Γεώργιο Εξαρχάκο.

Επιλέχθηκαν σχήματα με ευθύγραμμο και καμπύλα στοιχεία, τόσο για την επιβεβαίωση των αποτελεσμάτων της έρευνας του Άρη Γιαννακού, όσο και για την περαιτέρω διερεύνησή τους ατομικά και συνδυαστικά με τις υπόλοιπες ενότητες της έρευνας. Ορισμένα ήταν κοινά (κύκλος, τετράγωνο, ισόπλευρο τρίγωνο, ορθογώνιο παραλληλόγραμμο με βάση μεγαλύτερη του ύψους και ισοσκελές τρίγωνο), κάποια ήταν προσθήκες (έλλειψη, ευθύγραμμο τμήμα, καμπύλη που ομοιάζει της ημιτονοειδούς, ορθογώνια τρίγωνα με τις υποτείνουσες δεξιά και αριστερά, σπείρα του Αρχιμήδη και ένα σχήμα που ομοιάζει με τη σπειροειδή φυλλοταξία των Λυκά και Φιμπονάτσι) και στις δύο κατηγορίες. Επίσης, σχεδιάστηκαν δύο μεικτά σχήματα, εκείνα που ομοιάζουν με πτερύγιο καρχαρία.

Για την πληρότητα των πληροφοριών και ενδεχομένως για την καλύτερη κατανόηση της παρούσας έρευνας, ακολουθούν μία συνεπτυγμένη μορφή του ερωτηματολογίου στα ελληνικά, καθώς και οι επεξεργασμένες απαντήσεις. Ορισμένες απαντήσεις χρειάστηκαν να επεξεργασθούν από τον συντάκτη, διότι είτε παρεμπόδιζαν την στατιστική επεξεργασία, είτε, σε κάποιες υποενότητες, το περιεχόμενο της απάντησης δεν θεωρήθηκε ορθό να παρατεθεί στην παρούσα εργασία.

Ερωτηματολόγιο

Architecture & Psychology

* Απαιτείται

1. Please choose your preferred language *

Να επισημαίνεται μόνο μία έλλειψη.

- Greek Παράβλεψη και μετάβαση στην ενότητα 2 (Αρχιτεκτονική και Ψυχολογία)
 English Παράβλεψη και μετάβαση στην ενότητα 10 (Architecture and Psychology)

Αρχιτεκτονική και Ψυχολογία

Το παρόν ερωτηματολόγιο αποτελεί έργο στα πλαίσια διπλωματικής εργασίας στο προπτυχιακό πρόγραμμα Πολιτικών Μηχανικών του Πανεπιστημίου Δυτικής Αττικής. Οι ερωτήσεις που καλείστε να απαντήσετε έχουν ως στόχο τη διερεύνηση τυχόν εξαρτημένων αντιδράσεων (διαμόρφωση αντίδρασης βάσει ερεθίσματος) που υφίσταται επισκέπτης ενός χώρου σχετιζόμενος με το γεωμετρικό σχήμα του χώρου, καθώς και τυχόν ασχέτηρη εξαρτημένων αντιδράσεων σχημάτων, ρυθμών και κτηρίων. Το ερωτηματολόγιο είναι ανώνυμο, οι απαντήσεις είναι εμπιστευτικές και θα χρησιμοποιηθούν αποκλειστικά για τους σκοπούς της έρευνας.
Παρακαλώ όπως διαβάσετε και απαντήσετε με προσοχή σε όλες τις ερωτήσεις. Ο εκτιμώμενος χρόνος συμπλήρωσης του ερωτηματολογίου είναι περίπου 20 λεπτά. Για την ομαλή ροή των ερωτήσεων, παρακαλείσθε να ΜΗΝ χρησιμοποιείτε ανώνυμη περιήγηση, καθώς έτσι εμποδίζεται η πρόσβαση σε συννημένα αρχεία του παρόντος.
Ευχαριστώ για τη διάθεση του χρόνου σας,
Ηλιομαρκακίης Μιχαήλ

Προσωπικά Στοιχεία

Οι ακόλουθες ερωτήσεις αφορούν το άτομο που απαντά και χρησιμοποιούνται για στατιστικούς σκοπούς

2. Φύλο *

Να επισημαίνεται μόνο μία έλλειψη.

- Άνδρας
 Γυναίκα
 Άλλο: _____

3. Ηλικιακή Ομάδα *

Να επισημαίνεται μόνο μία έλλειψη.

- 18-25
 26-40
 41-55
 56+

4. Μορφωτικό Επίπεδο *

Να επισημαίνεται μόνο μία έλλειψη.

- Δημοτικό
 Γυμνάσιο
 Λύκειο
 ΤΕΙ/ΑΕΙ
 ΙΕΚ/Κολλέγιο
 Μεταπτυχιακό
 Διδακτορικό
 Άλλο: _____

5. Ήπειρος *

Να επισημαίνεται μόνο μία έλλειψη.

- Ευρώπη
 Ασία
 Βόρεια Αμερική
 Νότια Αμερική
 Ανταρκτική
 Ωκεανία
 Αφρική

6. Θρήσκευμα *

Να επισημειώνεται μόνο μία έλλειψη.

- Χριστιανισμός
- Ισλαμισμός
- Βουδισμός
- Ινδουισμός
- Ταϊσμός
- Αθεϊσμός
- Άλλο: _____

Σχήματα και
Ψυχολογία

Αφού παρατηρήσετε προσεκτικά τα σχήματα και τα διαθέσιμα (συν)αισθήματα και έννοιες, επιλέξτε ποιο (συν)αίσθημα ή έννοια σας προκαλεί η εικόνα των παρακάτω σχημάτων ή αναφέρετε τι νιώθετε στην επιλογή "Άλλο". Μπορείτε να επιλέξετε παραπάνω από μία επιλογή

8. ΣΨ₂ *

7. ΣΨ₁ *



Επιλέξτε όλα όσα ισχύουν.

- Σταθερότητα
- Εξέλιξη
- Λογική
- Αγάπη
- Χάος
- Ευτυχία/Χαρά
- Θλίψη
- Αναλογία
- Άπειρο
- Ηρεμία
- Ισορροπία
- Αρμονία
- Ανεσφάλεια/Αγωνία
- Αισιοδοξία
- Φόβος
- Ελευθερία
- Συναίσθημα (θετικό)
- Συναίσθημα (αρνητικό)
- Εσωστρέφεια
- Εγκλεισμός
- Ενσυναίσθηση

Άλλο: _____

Επιλέξτε όλα όσα ισχύουν.

- Σταθερότητα
- Εξέλιξη
- Λογική
- Αγάπη
- Χάος
- Ευτυχία/Χαρά
- Θλίψη
- Αναλογία
- Άπειρο
- Ηρεμία
- Ισορροπία
- Αρμονία
- Ανεσφάλεια/Αγωνία
- Αισιοδοξία
- Φόβος
- Ελευθερία
- Συναίσθημα (θετικό)
- Συναίσθημα (αρνητικό)
- Εσωστρέφεια
- Εγκλεισμός
- Ενσυναίσθηση

Άλλο: _____

9. ΣΨ₃*

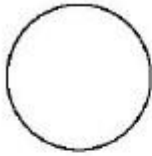

Επιλέξτε όλα όσα ισχύουν.

- Σταθερότητα
- Εξέλιξη
- Λογική
- Αγάπη
- Χάος
- Ευτυχία/Χαρά
- Θλίψη
- Αναλογία
- Άπειρο
- Ηρεμία
- Ισορροπία
- Αρμονία
- Ανασφάλεια/Αγωνία
- Αισιοδοξία
- Φόβος
- Ελευθερία
- Συναισθημα (θετικό)
- Συναισθημα (αρνητικό)
- Εσωστρέφεια
- Εγκλεισμός
- Ενσυναίσθηση

Άλλα: _____

10. ΣΨ₄*



Επιλέξτε όλα όσα ισχύουν.

- Σταθερότητα
- Εξέλιξη
- Λογική
- Αγάπη
- Χάος
- Ευτυχία/Χαρά
- Θλίψη
- Αναλογία
- Άπειρο
- Ηρεμία
- Ισορροπία
- Αρμονία
- Ανασφάλεια/Αγωνία
- Αισιοδοξία
- Φόβος
- Ελευθερία
- Συναισθημα (θετικό)
- Συναισθημα (αρνητικό)
- Εσωστρέφεια
- Εγκλεισμός
- Ενσυναίσθηση

Άλλα: _____

11. ΣΨ₅ *



Επιλέξτε όλα όσα ισχύουν.

- Σταθερότητα
- Εξέλιξη
- Λογική
- Αγάπη
- Χάος
- Ευτυχία/Χαρά
- Θλίψη
- Αναλογία
- Άπειρο
- Ηρεμία
- Ισορροπία
- Αρμονία
- Ανασφάλεια/Αγωνία
- Αισιοδοξία
- Φόβος
- Ελευθερία
- Συναίσθημα (θετικό)
- Συναίσθημα (αρνητικό)
- Εσωστρέφεια
- Εγκλεισμός
- Ενσυναίσθηση

Άλλα: _____

12. ΣΨ₆ *

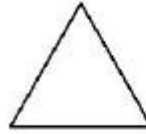

Επιλέξτε όλα όσα ισχύουν.

- Σταθερότητα
- Εξέλιξη
- Λογική
- Αγάπη
- Χάος
- Ευτυχία/Χαρά
- Θλίψη
- Αναλογία
- Άπειρο
- Ηρεμία
- Ισορροπία
- Αρμονία
- Ανασφάλεια/Αγωνία
- Αισιοδοξία
- Φόβος
- Ελευθερία
- Συναίσθημα (θετικό)
- Συναίσθημα (αρνητικό)
- Εσωστρέφεια
- Εγκλεισμός
- Ενσυναίσθηση

Άλλα: _____

13. ΣΨ7*



Επιλέξτε όλα όσα ισχύουν.

- Σταθερότητα
- Εξέλιξη
- Λογική
- Αγάπη
- Χάος
- Ευτυχία/Χαρά
- Θλίψη
- Αναλογία
- Άπειρο
- Ηρεμία
- Ισορροπία
- Αρμονία
- Ανασφάλεια/Αγωνία
- Αισιοδοξία
- Φόβος
- Ελευθερία
- Συναίσθημα (θετικό)
- Συναίσθημα (αρνητικό)
- Εσωστρέφεια
- Εγκλεισμός
- Ενσυναίσθηση

Άλλο: _____

14. ΣΨ8*

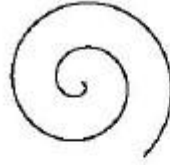

Επιλέξτε όλα όσα ισχύουν.

- Σταθερότητα
- Εξέλιξη
- Λογική
- Αγάπη
- Χάος
- Ευτυχία/Χαρά
- Θλίψη
- Αναλογία
- Άπειρο
- Ηρεμία
- Ισορροπία
- Αρμονία
- Ανασφάλεια/Αγωνία
- Αισιοδοξία
- Φόβος
- Ελευθερία
- Συναίσθημα (θετικό)
- Συναίσθημα (αρνητικό)
- Εσωστρέφεια
- Εγκλεισμός
- Ενσυναίσθηση

Άλλο: _____

15. ΣΨ₉*



Επιλέξτε όλα όσα ισχύουν.

- Σταθερότητα
- Εξέλιξη
- Λογική
- Αγάπη
- Χάος
- Ευτυχία/Χαρά
- Θλίψη
- Αναλογία
- Άπειρο
- Ηρεμία
- Ισορροπία
- Αρμονία
- Ανεσφάλεια/Αγωνία
- Αισιοδοξία
- Φόβος
- Ελευθερία
- Συναισθημα (θετικό)
- Συναισθημα (αρνητικό)
- Εσωστρέφεια
- Εγκλεισμός
- Ενσυναίσθηση

Άλλα: _____

16. ΣΨ₁₀*

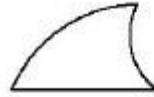

Επιλέξτε όλα όσα ισχύουν.

- Σταθερότητα
- Εξέλιξη
- Λογική
- Αγάπη
- Χάος
- Ευτυχία/Χαρά
- Θλίψη
- Αναλογία
- Άπειρο
- Ηρεμία
- Ισορροπία
- Αρμονία
- Ανεσφάλεια/Αγωνία
- Αισιοδοξία
- Φόβος
- Ελευθερία
- Συναισθημα (θετικό)
- Συναισθημα (αρνητικό)
- Εσωστρέφεια
- Εγκλεισμός
- Ενσυναίσθηση

Άλλα: _____

17. ΣΨ11*



Επιλέξτε όλα όσα ισχύουν.

- Σταθερότητα
 - Εξέλιξη
 - Λογική
 - Αγάπη
 - Χάος
 - Ευτυχία/Χαρά
 - Θλίψη
 - Αναλογία
 - Άπειρο
 - Ηρεμία
 - Ισορροπία
 - Αρμονία
 - Ανεσφάλεια/Αγωνία
 - Αισιοδοξία
 - Φόβος
 - Ελευθερία
 - Συναίσθημα (θετικό)
 - Συναίσθημα (αρνητικό)
 - Εσωστρέφεια
 - Εγκλεισμός
 - Ενσυναίσθηση
- Άλλα: _____

18. ΣΨ12*



Επιλέξτε όλα όσα ισχύουν.

- Σταθερότητα
- Εξέλιξη
- Λογική
- Αγάπη
- Χάος
- Ευτυχία/Χαρά
- Θλίψη
- Αναλογία
- Άπειρο
- Ηρεμία
- Ισορροπία
- Αρμονία
- Ανεσφάλεια/Αγωνία
- Αισιοδοξία
- Φόβος
- Ελευθερία
- Συναίσθημα (θετικό)
- Συναίσθημα (αρνητικό)
- Εσωστρέφεια
- Εγκλεισμός
- Ενσυναίσθηση

Άλλα: _____

19. ΣΨ13*



Επιλέξτε όλα όσα ισχύουν.

- Σταθερότητα
- Εξέλιξη
- Λογική
- Αγάπη
- Χάος
- Ευτυχία/Χαρά
- Θλίψη
- Αναλογία
- Άπειρο
- Ηρεμία
- Ισορροπία
- Αρμονία
- Ανασφάλεια/Αγωνία
- Αισιοδοξία
- Φόβος
- Ελευθερία
- Συναίσθημα (θετικό)
- Συναίσθημα (αρνητικό)
- Εσωστρέφεια
- Εγκλεισμός
- Ενσυναίσθηση

Άλλα: _____

20. ΣΨ14*



Επιλέξτε όλα όσα ισχύουν.

- Σταθερότητα
- Εξέλιξη
- Λογική
- Αγάπη
- Χάος
- Ευτυχία/Χαρά
- Θλίψη
- Αναλογία
- Άπειρο
- Ηρεμία
- Ισορροπία
- Αρμονία
- Ανασφάλεια/Αγωνία
- Αισιοδοξία
- Φόβος
- Ελευθερία
- Συναίσθημα (θετικό)
- Συναίσθημα (αρνητικό)
- Εσωστρέφεια
- Εγκλεισμός
- Ενσυναίσθηση

Άλλα: _____

Κτίρια και
Ψυχολογία

Αφού παρατηρήσετε προσεκτικά τα κτίρια και τα διαθέσιμα (συν)αισθήματα και έννοιες, επιλέξτε ποιο (συν)αίσθημα ή έννοια σας προκαλούν οι απόψεις (εξωτερικές και εσωτερικές) των παρακάτω κτιρίων ή αναφέρετε τι νιώθετε στην επιλογή "Άλλο". Μπορείτε να επιλέξετε παραπάνω από μία επιλογή!

21. ΚΦ₁ *



Επιλέξτε όλα όσα ισχύουν.

- Σταθερότητα
 - Εξέλιξη
 - Λογική
 - Αγάπη
 - Χάος
 - Ευτυχία/Χαρά
 - Θλίψη
 - Αναλογία
 - Άπειρο
 - Ηρεμία
 - Ισορροπία
 - Αρμονία
 - Ανεσφάλεια/Αγωνία
 - Αισιοδοξία
 - Φόβος
 - Ελευθερία
 - Συναίσθημα (θετικό)
 - Συναίσθημα (αρνητικό)
 - Εσωστρέφεια
 - Εγκλεισμός
 - Ενσυναίσθηση
- Άλλο: _____

22. ΚΦ₂ *

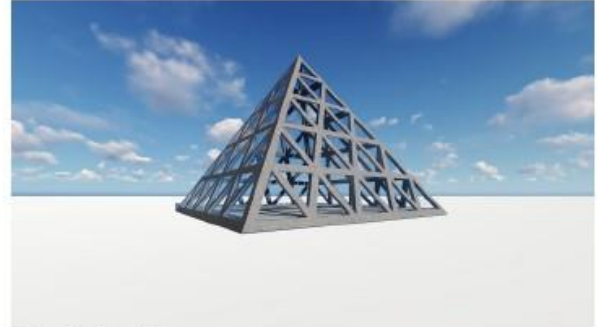

Επιλέξτε όλα όσα ισχύουν.

- Σταθερότητα
 - Εξέλιξη
 - Λογική
 - Αγάπη
 - Χάος
 - Ευτυχία/Χαρά
 - Θλίψη
 - Αναλογία
 - Άπειρο
 - Ηρεμία
 - Ισορροπία
 - Αρμονία
 - Ανεσφάλεια/Αγωνία
 - Αισιοδοξία
 - Φόβος
 - Ελευθερία
 - Συναίσθημα (θετικό)
 - Συναίσθημα (αρνητικό)
 - Εσωστρέφεια
 - Εγκλεισμός
 - Ενσυναίσθηση
- Άλλο: _____

23. ΚΨ₃⁺

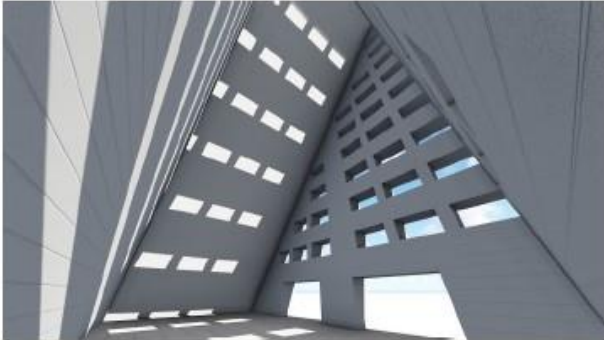

Επιλέξτε όλα όσα ισχύουν.

- Σταθερότητα
- Εξέλιξη
- Λογική
- Αγάπη
- Χάος
- Ευτυχία/Χαρά
- Θλίψη
- Αναλογία
- Άπειρο
- Ηρεμία
- Ισορροπία
- Αρμονία
- Ανεσφάλεια/Αγωνία
- Αισιοδοξία
- Φόβος
- Ελευθερία
- Συναισθημα (θετικό)
- Συναισθημα (αρνητικό)
- Εσωστρέφεια
- Εγκλεισμός
- Ενοουσίαθηση

Άλλο: _____

ΚΨ₄⁺



Επιλέξτε όλα όσα ισχύουν.

- Σταθερότητα
- Εξέλιξη
- Λογική
- Αγάπη
- Χάος
- Ευτυχία/Χαρά
- Θλίψη
- Αναλογία
- Άπειρο
- Ηρεμία
- Ισορροπία
- Αρμονία
- Ανεσφάλεια/Αγωνία
- Αισιοδοξία
- Φόβος
- Ελευθερία
- Συναισθημα (θετικό)
- Συναισθημα (αρνητικό)
- Εσωστρέφεια
- Εγκλεισμός
- Ενοουσίαθηση

Άλλο: _____

25. ΚΨ₅*



Επιλέξτε όλα όσα ισχύουν.

- Σταθερότητα
- Εξέλιξη
- Λογική
- Αγάπη
- Χάος
- Ευτυχία/Χαρά
- Θλίψη
- Αναλογία
- Άπειρο
- Ηρεμία
- Ισορροπία
- Αρμονία
- Ανασφάλεια/Αγωνία
- Αισιοδοξία
- Φόβος
- Ελευθερία
- Συναισθημα (θετικό)
- Συναισθημα (αρνητικό)
- Εσωστρέφεια
- Εγκλεισμός
- Ενσυναίσθηση

Άλλα: _____

26. ΚΨ₆*

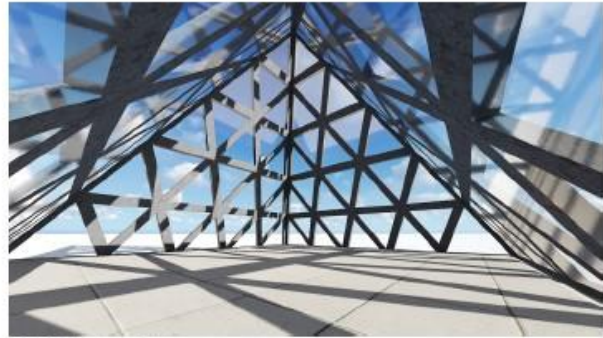

Επιλέξτε όλα όσα ισχύουν.

- Σταθερότητα
- Εξέλιξη
- Λογική
- Αγάπη
- Χάος
- Ευτυχία/Χαρά
- Θλίψη
- Αναλογία
- Άπειρο
- Ηρεμία
- Ισορροπία
- Αρμονία
- Ανασφάλεια/Αγωνία
- Αισιοδοξία
- Φόβος
- Ελευθερία
- Συναισθημα (θετικό)
- Συναισθημα (αρνητικό)
- Εσωστρέφεια
- Εγκλεισμός
- Ενσυναίσθηση

Άλλα: _____

27. ΚΨ₇*



Επιλέξτε όλα όσα ισχύουν.

- Σταθερότητα
- Εξέλιξη
- Λογική
- Αγάπη
- Χάος
- Ευτυχία/Χαρά
- Θλίψη
- Αναλογία
- Άπειρο
- Ηρεμία
- Ισορροπία
- Αρμονία
- Ανασφάλεια/Αγωνία
- Αισιοδοξία
- Φόβος
- Ελευθερία
- Συναίσθημα (θετικό)
- Συναίσθημα (αρνητικό)
- Εισωστρέφεια
- Εγκλεισμός
- Ενσυναίσθηση

Άλλο: _____

28. ΚΨ₈*



Επιλέξτε όλα όσα ισχύουν.

- Σταθερότητα
- Εξέλιξη
- Λογική
- Αγάπη
- Χάος
- Ευτυχία/Χαρά
- Θλίψη
- Αναλογία
- Άπειρο
- Ηρεμία
- Ισορροπία
- Αρμονία
- Ανασφάλεια/Αγωνία
- Αισιοδοξία
- Φόβος
- Ελευθερία
- Συναίσθημα (θετικό)
- Συναίσθημα (αρνητικό)
- Εισωστρέφεια
- Εγκλεισμός
- Ενσυναίσθηση

Άλλο: _____

29. ΚΨ₉



Επιλέξτε όλα όσα ισχύουν.

- Σταθερότητα
- Εξέλιξη
- Λογική
- Αγάπη
- Χάος
- Ευτυχία/Χαρά
- Θλίψη
- Αναλογία
- Άπειρο
- Ηρεμία
- Ισορροπία
- Αρμονία
- Ανασφάλεια/Αγωνία
- Αισιοδοξία
- Φόβος
- Ελευθερία
- Συναισθημα (θετικό)
- Συναισθημα (αρνητικό)
- Εσωστρέφεια
- Εγκλεισμός
- Ενσυναίσθηση

Άλλα: _____

30. ΚΨ₁₀



Επιλέξτε όλα όσα ισχύουν.

- Σταθερότητα
- Εξέλιξη
- Λογική
- Αγάπη
- Χάος
- Ευτυχία/Χαρά
- Θλίψη
- Αναλογία
- Άπειρο
- Ηρεμία
- Ισορροπία
- Αρμονία
- Ανασφάλεια/Αγωνία
- Αισιοδοξία
- Φόβος
- Ελευθερία
- Συναισθημα (θετικό)
- Συναισθημα (αρνητικό)
- Εσωστρέφεια
- Εγκλεισμός
- Ενσυναίσθηση

Άλλα: _____

Κτίριο και
Σχήμα

Αφού παρατηρήσετε προσεκτικά τις απόψεις των κτιρίων και τα διαθέσιμα τα σχήματα, επιλέξτε σε ποιο σχήμα αντιστοιχεί το κάθε κτίριο ή αναφέρετε το σχήμα που θεωρείτε στην επιλογή "Άλλο".

31. ΚΣ. *



Να επισμαίνεται μόνο μία έλλειψη.

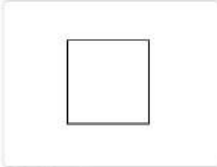

Επιλογή 1

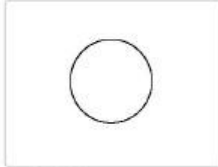

Επιλογή 2

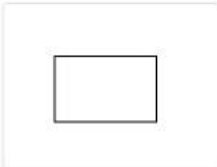

Επιλογή 3

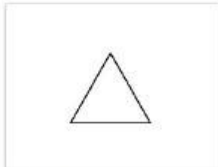

Επιλογή 4

Άλλα: _____

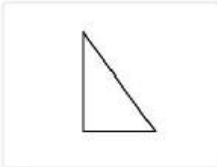

Επιλογή 5

32. ΚΣ. *



Να επισμαίνεται μόνο μία έλλειψη.

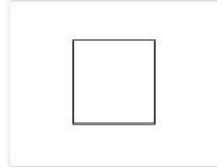

Επιλογή 1

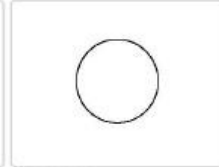

Επιλογή 2

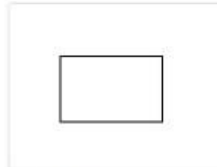

Επιλογή 3

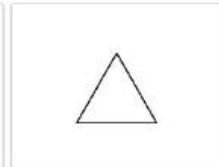

Επιλογή 4

Άλλα: _____

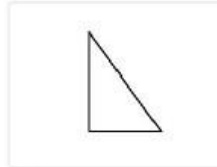

Επιλογή 5

33. ΚΣ₃ *

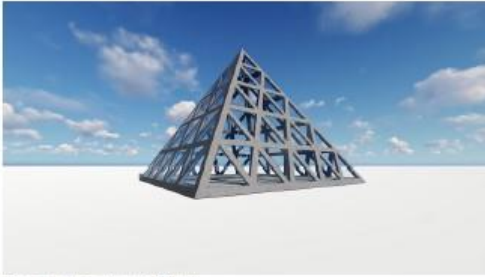

Να επισμαίνετε μόνο μία έλλειψη.

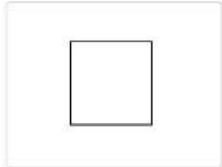

Επιλογή 1

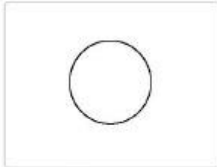

Επιλογή 2

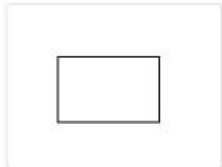

Επιλογή 3

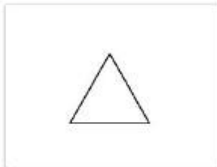

Επιλογή 4

Άλλα: _____

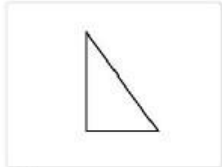

Επιλογή 5

34. ΚΣ₄ *



Να επισμαίνετε μόνο μία έλλειψη.

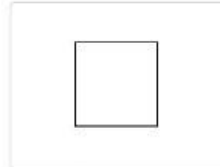

Επιλογή 1

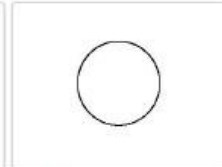

Επιλογή 2

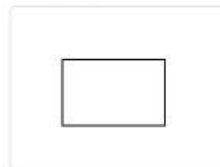

Επιλογή 3



Επιλογή 4

Άλλα: _____

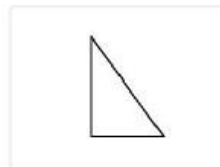

Επιλογή 5

35. ΚΣ₂ *



Να επισμαίνεται μόνο μία έλλειψη.

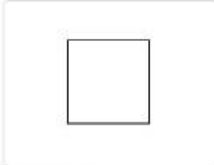

Επιλογή 1

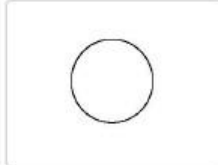

Επιλογή 2

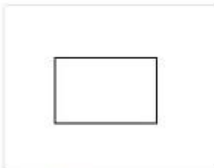

Επιλογή 3



Επιλογή 4

Άλλο: _____

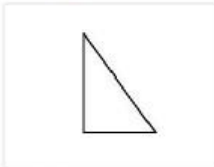

Επιλογή 5

Ρυθμός
τοπι
Σχηματα

Πατώντας το σύνδεσμο που ακολουθεί την κάθε ερώτηση, ανοίγει μία νέα καρτέλα με ένα ρεθμό. Πατώντας το play ακούτε το ρεθμό. Αφού ακούσετε προσεκτικά τον κάθε ένα, επιλέξτε με ποιο από τα διαθέσιμα σχήματα θεωρείτε ότι ταυτίζεται ή αναφέρετε το σχήμα της επιλογής σας στην επιλογή "Άλλο". Μπορείτε να επιλέξετε παραπάνω από μία επιλογή.

36. ΡΕ: <https://www.ly/ko/wl/>*

Επιλέξτε όλα όσα ισχύουν.

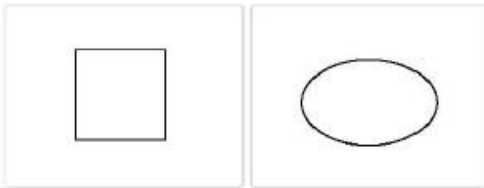

Επιλογή 1

Επιλογή 2



Επιλογή 3

Επιλογή 4



Επιλογή 5

Επιλογή 6



Επιλογή 7

Επιλογή 8

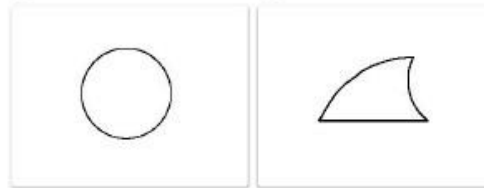

Επιλογή 9

Επιλογή 10



Επιλογή 11

Επιλογή 12

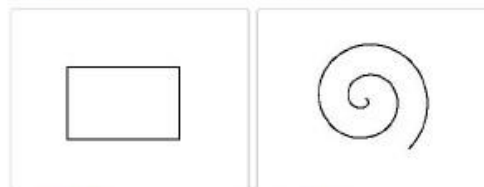

Επιλογή 13

Επιλογή 14

Άλλο: _____

37. ΡΕ: <https://www.ly/ko/wl/>*

Επιλέξτε όλα όσα ισχύουν.

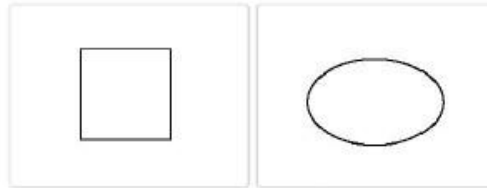

Επιλογή 1

Επιλογή 2



Επιλογή 3

Επιλογή 4



Επιλογή 5

Επιλογή 6



Επιλογή 7

Επιλογή 8

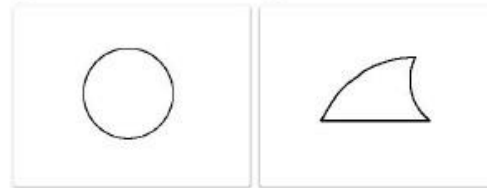

Επιλογή 9

Επιλογή 10



Επιλογή 11

Επιλογή 12

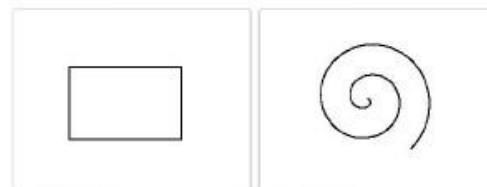

Επιλογή 13

Επιλογή 14

Άλλο: _____

38. ΡΣ₃ <https://www.youtube.com/watch?v=...>

Επιλέξτε όλα όσα ισχύουν.

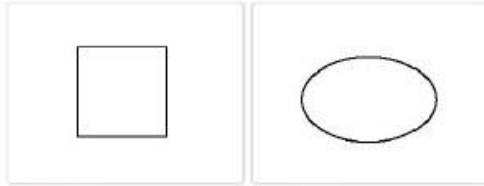

Επιλογή 1

Επιλογή 2



Επιλογή 3

Επιλογή 4



Επιλογή 5

Επιλογή 6



Επιλογή 7

Επιλογή 8

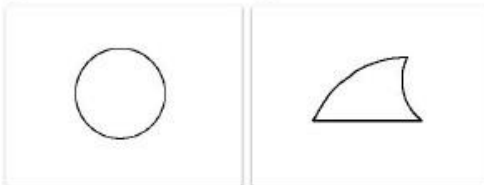

Επιλογή 9

Επιλογή 10



Επιλογή 11

Επιλογή 12

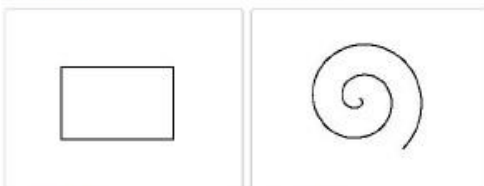

Επιλογή 13

Επιλογή 14

Άλλο: _____

39. ΡΣ₄ <https://www.youtube.com/watch?v=...>

Επιλέξτε όλα όσα ισχύουν.

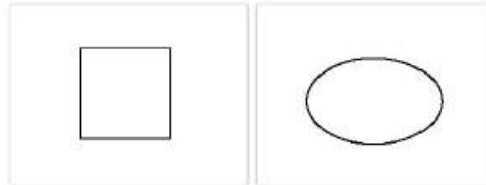

Επιλογή 1

Επιλογή 2



Επιλογή 3

Επιλογή 4



Επιλογή 5

Επιλογή 6



Επιλογή 7

Επιλογή 8

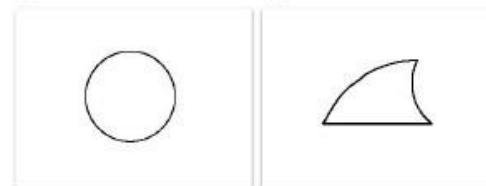

Επιλογή 9

Επιλογή 10



Επιλογή 11

Επιλογή 12

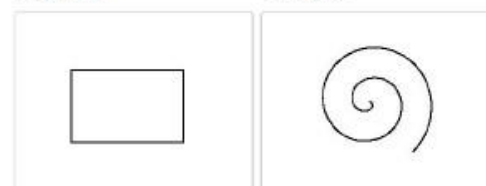















Επιλογή 13

Επιλογή 14

Άλλο: _____

40. Ρ55 <https://www.lybua.gr/>















Επιλέξτε όλα όσα ισχύουν.

	
<input type="checkbox"/> Επίλογή 1	<input type="checkbox"/> Επίλογή 2
	
<input type="checkbox"/> Επίλογή 3	<input type="checkbox"/> Επίλογή 4
	
<input type="checkbox"/> Επίλογή 5	<input type="checkbox"/> Επίλογή 6
	
<input type="checkbox"/> Επίλογή 7	<input type="checkbox"/> Επίλογή 8
	
<input type="checkbox"/> Επίλογή 9	<input type="checkbox"/> Επίλογή 10
	
<input type="checkbox"/> Επίλογή 11	<input type="checkbox"/> Επίλογή 12
	
<input type="checkbox"/> Επίλογή 13	<input type="checkbox"/> Επίλογή 14

Άλλο: _____

41. Ρ56 <https://www.lybua.gr/>

Επιλέξτε όλα όσα ισχύουν.

	
<input type="checkbox"/> Επίλογή 1	<input type="checkbox"/> Επίλογή 2
	
<input type="checkbox"/> Επίλογή 3	<input type="checkbox"/> Επίλογή 4
	
<input type="checkbox"/> Επίλογή 5	<input type="checkbox"/> Επίλογή 6
	
<input type="checkbox"/> Επίλογή 7	<input type="checkbox"/> Επίλογή 8
	
<input type="checkbox"/> Επίλογή 9	<input type="checkbox"/> Επίλογή 10
	
<input type="checkbox"/> Επίλογή 11	<input type="checkbox"/> Επίλογή 12
	
<input type="checkbox"/> Επίλογή 13	<input type="checkbox"/> Επίλογή 14

Άλλο: _____

Ρυθμός
και
Ψυχολογία

Πατώντας το σύνδεσμο που ακολουθεί την κάθε ερώτηση, ανοίγει μία νέα καρτέλα με ένα ρυθμό. Πατώντας το play ακούτε το ρυθμό. Αφού ακούσετε προσεκτικά τον κάθε ένα, επιλέξτε με ποιο από τα διαθέσιμα (αυτο)αισθήματα ή έννοιες θεωρείτε ότι ταυτίζεται ή αναφέρετε τι νιώθετε στην επιλογή "Άλλο". Μπορείτε να επιλέξετε παραπάνω από μία επιλογή

42. **ΡΨ₁** <https://cui.ly/Ro1W16I> *

Επιλέξτε όλα όσα ισχύουν.

- Σταθερότητα
- Εξέλιξη
- Λογική
- Αγάπη
- Χάος
- Ευτυχία/Χαρά
- Θλίψη
- Αναλογία
- Άπειρο
- Ηρεμία
- Ισορροπία
- Αρμονία
- Ανεσφάλεια/Αγωνία
- Αισιοδοξία
- Φόβος
- Ελευθερία
- Συναίσθημα (θετικό)
- Συναίσθημα (αρνητικό)
- Εσωστρέφεια
- Εγκλεισμός
- Ενσυναίσθηση

Άλλο: _____

43. **ΡΨ₂** <https://cui.ly/To4WUFI> *

Επιλέξτε όλα όσα ισχύουν.

- Σταθερότητα
- Εξέλιξη
- Λογική
- Αγάπη
- Χάος
- Ευτυχία/Χαρά
- Θλίψη
- Αναλογία
- Άπειρο
- Ηρεμία
- Ισορροπία
- Αρμονία
- Ανεσφάλεια/Αγωνία
- Αισιοδοξία
- Φόβος
- Ελευθερία
- Συναίσθημα (θετικό)
- Συναίσθημα (αρνητικό)
- Εσωστρέφεια
- Εγκλεισμός
- Ενσυναίσθηση

Άλλο: _____

44. **ΡΨ₃** <https://cui.ly/cosEhsR> *

Επιλέξτε όλα όσα ισχύουν.

- Σταθερότητα
- Εξέλιξη
- Λογική
- Αγάπη
- Χάος
- Ευτυχία/Χαρά
- Θλίψη
- Αναλογία
- Άπειρο
- Ηρεμία
- Ισορροπία
- Αρμονία
- Ανεσφάλεια/Αγωνία
- Αισιοδοξία
- Φόβος
- Ελευθερία
- Συναίσθημα (θετικό)
- Συναίσθημα (αρνητικό)
- Εσωστρέφεια
- Εγκλεισμός
- Ενσυναίσθηση

Άλλο: _____

45. **ΡΨ₄** <https://cui.ly/ps4EO6V> *

Επιλέξτε όλα όσα ισχύουν.

- Σταθερότητα
- Εξέλιξη
- Λογική
- Αγάπη
- Χάος
- Ευτυχία/Χαρά
- Θλίψη
- Αναλογία
- Άπειρο
- Ηρεμία
- Ισορροπία
- Αρμονία
- Ανεσφάλεια/Αγωνία
- Αισιοδοξία
- Φόβος
- Ελευθερία
- Συναίσθημα (θετικό)
- Συναίσθημα (αρνητικό)
- Εσωστρέφεια
- Εγκλεισμός
- Ενσυναίσθηση

Άλλο: _____

46. **Ψ5** <https://cutt.ly/5aEEd8> *

Επιλέξτε όλα όσα ισχύουν.

- Σταθερότητα
- Εξέλιξη
- Λογική
- Αγάπη
- Χάος
- Ευτυχία/Χαρά
- Θλίψη
- Αναλογία
- Άπειρο
- Ηρεμία
- Ισορροπία
- Αρμονία
- Ανεσφάλεια/Αγωνία
- Αισιοδοξία
- Φόβος
- Ελευθερία
- Συναισθημα (θετικό)
- Συναισθημα (αρνητικό)
- Εσωστρέφεια
- Εγκλεισμός
- Εναυσίασθηση

Άλλα: _____

47. **Ψ6** <https://cutt.ly/RoaEgta> *

Επιλέξτε όλα όσα ισχύουν.

- Σταθερότητα
- Εξέλιξη
- Λογική
- Αγάπη
- Χάος
- Ευτυχία/Χαρά
- Θλίψη
- Αναλογία
- Άπειρο
- Ηρεμία
- Ισορροπία
- Αρμονία
- Ανεσφάλεια/Αγωνία
- Αισιοδοξία
- Φόβος
- Ελευθερία
- Συναισθημα (θετικό)
- Συναισθημα (αρνητικό)
- Εσωστρέφεια
- Εγκλεισμός
- Εναυσίασθηση

Άλλα: _____

Ρυθμός και
κτίριο

Πατώντας το σύνδεσμο που ακολουθεί την κάθε ερώτηση, ανοίγει μία νέα καρτέλα με ένα ρυθμό. Πατώντας το play ακούτε το ρυθμό. Αφού ακούσετε προσεκτικά τον κάθε ένα, επιλέξτε με ποιο από τις διαθέσιμες απόψεις κτιρίων θεωρείτε ότι ταυτίζεται

48. **ΨΚ** <https://cutt.ly/RoaWV6j> *

Να επισημαίνεται μόνο μία έλλειψη.



Επιλογή 1



Επιλογή 2



Επιλογή 3



Επιλογή 4



Επιλογή 5

49. ΡΚ₃ <https://sites.ly/To-WUPEI> *

Να επισημαίνεται μόνο μία έλλειψη.



Επιλογή 1



Επιλογή 2



Επιλογή 3



Επιλογή 4



Επιλογή 5

50. ΡΚ₃ <https://sites.ly/cou-EhoR> *

Να επισημαίνεται μόνο μία έλλειψη.



Επιλογή 1



Επιλογή 2



Επιλογή 3



Επιλογή 4



Επιλογή 5

51. ΡΚ₄ <https://cutt.ly/d04EOGV>*

Να επισημαίνεται μόνο μία έλλειψη.



Επιλογή 1



Επιλογή 2



Επιλογή 3



Επιλογή 4



Επιλογή 5

52. ΡΚ₅ <https://cutt.ly/w04EEd8>*

Να επισημαίνεται μόνο μία έλλειψη.



Επιλογή 1



Επιλογή 2



Επιλογή 3



Επιλογή 4



Επιλογή 5

53. ΡΚ6 <https://cutt.ly/BoaEgrz>*

Να επισημαίνεται μόνο μία έλλειψη.



Επιλογή 1



Επιλογή 2



Επιλογή 3



Επιλογή 4



Επιλογή 5

Αυτό το περιεχόμενο δεν έχει δημιουργηθεί και δεν έχει εγκριθεί από την Google.

Google Φόρμες

Απαντήσεις

Προσωπικά στοιχεία

Χρονική σήμανση	Please choose your preferred language	Φύλο - Gender	Ηλικιακή Ομάδα - Age Group	Μορφωτικό Επίπεδο - Educational Level	Ήπειρος - Continent	Θρήσκευμα - Religion
7/24/2020 19:10:41	Greek	Άνδρας	18-25	ΤΕΙ/ΑΕΙ	Ευρώπη	Χριστιανισμός
7/24/2020 20:02:26	Greek	Γυναίκα	18-25	ΤΕΙ/ΑΕΙ	Ευρώπη	Χριστιανισμός
7/24/2020 20:37:39	Greek	Άνδρας	26-40	ΤΕΙ/ΑΕΙ	Ευρώπη	Χριστιανισμός
7/25/2020 1:30:59	Greek	Άνδρας	18-25	ΤΕΙ/ΑΕΙ	Ευρώπη	Χριστιανισμός
7/25/2020 1:48:36	Greek	Γυναίκα	18-25	ΤΕΙ/ΑΕΙ	Ευρώπη	Χριστιανισμός
7/25/2020 3:04:06	Greek	Άνδρας	18-25	ΙΕΚ/Κολλέγιο	Ευρώπη	Αθεϊσμός
7/25/2020 10:41:07	Greek	Άνδρας	18-25	ΤΕΙ/ΑΕΙ	Ευρώπη	Χριστιανισμός
7/26/2020 12:56:34	Greek	Γυναίκα	56+	Λύκειο	Ευρώπη	Αθεϊσμός
7/26/2020 14:02:12	Greek	Άνδρας	56+	Λύκειο	Ευρώπη	Χριστιανισμός
7/26/2020 18:34:28	Greek	Άνδρας	41-55	Διδακτορικό	Ευρώπη	Χριστιανισμός
7/26/2020 18:39:29	Greek	Άνδρας	56+	ΙΕΚ/Κολλέγιο	Ευρώπη	Χριστιανισμός
7/26/2020 22:46:06	Greek	Άνδρας	18-25	ΤΕΙ/ΑΕΙ	Ευρώπη	Χριστιανισμός
7/27/2020 10:15:49	Greek	Άνδρας	41-55	ΙΕΚ/Κολλέγιο	Ευρώπη	Χριστιανισμός
7/27/2020 10:26:20	Greek	Γυναίκα	26-40	Μεταπτυχιακό	Ευρώπη	Χριστιανισμός
7/27/2020 10:51:30	Greek	Γυναίκα	26-40	Μεταπτυχιακό	Ευρώπη	Χριστιανισμός
7/27/2020 11:35:23	Greek	Άνδρας	41-55	ΤΕΙ/ΑΕΙ	Ευρώπη	Χριστιανισμός
7/27/2020 13:01:39	Greek	Γυναίκα	18-25	ΤΕΙ/ΑΕΙ	Ευρώπη	Χριστιανισμός
7/27/2020 23:11:48	Greek	Γυναίκα	26-40	Μεταπτυχιακό	Ευρώπη	Αθεϊσμός
7/28/2020 12:12:03	Greek	Γυναίκα	56+	ΤΕΙ/ΑΕΙ	Ευρώπη	Χριστιανισμός
7/28/2020 14:59:13	Greek	Γυναίκα	41-55	ΤΕΙ/ΑΕΙ	Ευρώπη	Χριστιανισμός
7/28/2020 19:47:35	Greek	Άνδρας	41-55	ΙΕΚ/Κολλέγιο	Ευρώπη	Χριστιανισμός
7/29/2020 13:21:53	Greek	Άνδρας	56+	ΤΕΙ/ΑΕΙ	Ευρώπη	Χριστιανισμός
7/29/2020 16:24:52	Greek	Γυναίκα	41-55	ΙΕΚ/Κολλέγιο	Ευρώπη	Χριστιανισμός
7/29/2020 23:53:55	Greek	Γυναίκα	18-25	ΤΕΙ/ΑΕΙ	Ευρώπη	Χριστιανισμός
7/30/2020 0:07:19	Greek	Γυναίκα	56+	ΤΕΙ/ΑΕΙ	Ευρώπη	Χριστιανισμός
7/30/2020 13:16:43	Greek	Γυναίκα	26-40	ΤΕΙ/ΑΕΙ	Ευρώπη	Αθεϊσμός
7/30/2020 13:20:32	Greek	Γυναίκα	41-55	Λύκειο	Ευρώπη	Χριστιανισμός
7/31/2020 13:05:18	Greek	Άνδρας	26-40	ΤΕΙ/ΑΕΙ	Ευρώπη	Αθεϊσμός

8/1/2020 9:29:32	Greek	Γυναίκα	41-55	TEI/AEI	Ευρώπη	Χριστιανισμός
8/2/2020 0:40:35	Greek	Γυναίκα	41-55	TEI/AEI	Ευρώπη	Χριστιανισμός
8/2/2020 17:39:49	Greek	Άνδρας	56+	TEI/AEI	Ευρώπη	Χριστιανισμός
8/5/2020 15:41:55	Greek	Άνδρας	18-25	TEI/AEI	Ευρώπη	Χριστιανισμός
8/10/2020 22:50:41	Greek	Άνδρας	56+	Μεταπτυχιακό	Ευρώπη	Χριστιανισμός
8/11/2020 13:29:05	Greek	Άνδρας	41-55	Λύκειο	Ευρώπη	Αθεϊσμός
8/13/2020 12:35:51	Greek	Γυναίκα	26-40	TEI/AEI	Ευρώπη	Χριστιανισμός
8/13/2020 13:00:22	Greek	Γυναίκα	18-25	TEI/AEI	Ευρώπη	Χριστιανισμός
8/13/2020 14:09:32	Greek	Γυναίκα	26-40	TEI/AEI	Ευρώπη	Χριστιανισμός
8/13/2020 15:43:34	Greek	Γυναίκα	26-40	TEI/AEI	Ευρώπη	Χριστιανισμός
8/13/2020 16:08:09	Greek	Γυναίκα	18-25	TEI/AEI	Ευρώπη	Χριστιανισμός
8/15/2020 3:19:31	English	Male	26-40	Undergraduate Programs (Bachelor's Degree)	Australia	Christianity
8/16/2020 20:01:08	Greek	Γυναίκα	41-55	IEK/Κολλέγιο	Βόρεια Αμερική	Χριστιανισμός
8/16/2020 21:58:42	Greek	Άνδρας	18-25	TEI/AEI	Ευρώπη	Αθεϊσμός
8/17/2020 20:52:08	English	Male	18-25	High School	Europe	Atheism
8/17/2020 21:01:23	English	Female	18-25	High School	Europe	Atheism
8/17/2020 21:02:22	English	Female	18-25	High School	Europe	Atheism
8/17/2020 21:03:38	English	Female	18-25	High School	Europe	Atheism
8/18/2020 13:32:21	English	Male	26-40	Master's Degree Studies (Master's Degree)	Europe	Christianity
8/18/2020 18:25:48	Greek	Γυναίκα	18-25	TEI/AEI	Ευρώπη	Χριστιανισμός
8/18/2020 19:06:48	Greek	Γυναίκα	41-55	TEI/AEI	Ευρώπη	Χριστιανισμός
8/18/2020 19:36:58	English	Female	26-40	Master's Degree Studies (Master's Degree)	Europe	Prefer not to say
8/19/2020 10:21:08	Greek	Γυναίκα	18-25	TEI/AEI	Ευρώπη	Χριστιανισμός
8/19/2020 12:25:25	Greek	Άνδρας	56+	TEI/AEI	Ευρώπη	Χριστιανισμός
8/19/2020 13:08:12	Greek	Γυναίκα	41-55	TEI/AEI	Ευρώπη	Χριστιανισμός
8/19/2020 13:50:29	Greek	Άνδρας	41-55	TEI/AEI	Ευρώπη	Χριστιανισμός
8/19/2020 14:36:20	Greek	Γυναίκα	26-40	TEE	Ευρώπη	Χριστιανισμός
8/19/2020 18:28:10	English	Male	18-25	Undergraduate Programs (Bachelor's Degree)	Europe	Christianity
8/19/2020 23:35:25	Greek	Άνδρας	26-40	Μεταπτυχιακό	Ευρώπη	Αθεϊσμός

8/21/2020 5:36:07	English	Female	18-25	Undergraduate Programs (Bachelor's Degree)	North America	Orthodox Christianity
8/22/2020 12:32:12	Greek	Άνδρας	26-40	ΤΕΙ/ΑΕΙ	Ευρώπη	Χριστιανισμός
8/22/2020 12:33:19	Greek	Άνδρας	18-25	ΤΕΙ/ΑΕΙ	Ευρώπη	Αθεϊσμός
8/22/2020 12:43:05	Greek	Άνδρας	41-55	Μεταπτυχιακό	Ευρώπη	Χριστιανισμός
8/22/2020 12:51:57	Greek	Γυναίκα	26-40	ΤΕΙ/ΑΕΙ	Ευρώπη	Χριστιανισμός
8/22/2020 13:07:26	Greek	Άνδρας	26-40	ΙΕΚ/Κολλέγιο	Ευρώπη	Αγνωστικισμός
8/22/2020 13:14:14	Greek	Άνδρας	26-40	ΤΕΙ/ΑΕΙ	Ευρώπη	Χριστιανισμός
8/22/2020 13:34:05	Greek	Γυναίκα	18-25	ΤΕΙ/ΑΕΙ	Ευρώπη	Χριστιανισμός
8/22/2020 14:01:40	Greek	Άνδρας	26-40	Μεταπτυχιακό	Ευρώπη	Αθεϊσμός
8/22/2020 14:59:52	Greek	Άνδρας	26-40	Μεταπτυχιακό	Ευρώπη	Χριστιανισμός
8/22/2020 15:41:50	Greek	Άνδρας	26-40	ΤΕΙ/ΑΕΙ	Ευρώπη	Χριστιανισμός
8/23/2020 1:01:39	Greek	Γυναίκα	26-40	ΤΕΙ/ΑΕΙ	Ευρώπη	Χριστιανισμός
8/23/2020 1:41:54	Greek	Άνδρας	18-25	ΤΕΙ/ΑΕΙ	Ευρώπη	Χριστιανισμός
8/23/2020 10:53:45	Greek	Άνδρας	18-25	ΤΕΙ/ΑΕΙ	Ευρώπη	Χριστιανισμός
8/23/2020 15:37:20	Greek	Γυναίκα	26-40	ΤΕΙ/ΑΕΙ	Ευρώπη	Χριστιανισμός
8/23/2020 19:05:58	Greek	Άνδρας	41-55	ΤΕΙ/ΑΕΙ	Ευρώπη	Χριστιανισμός
8/23/2020 22:13:22	Greek	Άνδρας	26-40	Λύκειο	Ευρώπη	Χριστιανισμός
8/26/2020 12:18:17	Greek	Άνδρας	18-25	ΤΕΙ/ΑΕΙ	Ευρώπη	Χριστιανισμός
8/27/2020 9:32:03	Greek	Άνδρας	18-25	ΤΕΙ/ΑΕΙ	Ευρώπη	Χριστιανισμός
8/30/2020 19:24:10	Greek	Γυναίκα	26-40	ΤΕΙ/ΑΕΙ	Ευρώπη	Αθεϊσμός
8/31/2020 21:45:50	Greek	Άνδρας	41-55	Λύκειο	Ευρώπη	Χριστιανισμός
9/1/2020 11:23:04	Greek	Άνδρας	26-40	Μεταπτυχιακό	Ευρώπη	Χριστιανισμός
9/4/2020 18:03:46	Greek	Γυναίκα	26-40	Μεταπτυχιακό	Ευρώπη	Χριστιανισμός
9/5/2020 11:37:20	Greek	Άνδρας	26-40	Διδακτορικό	Ευρώπη	Αθεϊσμός
9/5/2020 13:29:33	Greek	Άνδρας	18-25	ΤΕΙ/ΑΕΙ	Ευρώπη	Αθεϊσμός
9/9/2020 11:23:33	Greek	Άνδρας	18-25	ΤΕΙ/ΑΕΙ	Ευρώπη	Χριστιανισμός
9/15/2020 21:12:44	English	Male	41-55	Doctoral Studies (Ph.D)	Europe	Christianity
9/15/2020 21:23:53	Greek	Άνδρας	41-55	Μεταπτυχιακό	Ευρώπη	Χριστιανισμός
9/16/2020 1:54:01	Greek	Άνδρας	41-55	Διδακτορικό	Ευρώπη	Χριστιανισμός
9/19/2020 17:15:23	Greek	Γυναίκα	41-55	ΤΕΙ/ΑΕΙ	Ευρώπη	Χριστιανισμός
9/20/2020 0:56:26	Greek	Γυναίκα	18-25	Μεταπτυχιακό	Ευρώπη	Χριστιανισμός

9/20/2020 13:34:01	Greek	Γυναίκα	26-40	Μεταπτυχιακό	Ευρώπη	Χριστιανισμός
9/20/2020 16:02:51	English	Male	18-25	Undergraduate Programs (Bachelor's Degree)	Europe	Islamism
9/21/2020 19:21:31	Greek	Γυναίκα	26-40	TEI/AEI	Ευρώπη	Χριστιανισμός
9/21/2020 19:27:02	Greek	Άνδρας	18-25	TEI/AEI	Ευρώπη	Χριστιανισμός
9/21/2020 19:50:25	Greek	Άνδρας	18-25	TEI/AEI	Ευρώπη	Χριστιανισμός
9/21/2020 20:20:20	Greek	Γυναίκα	18-25	TEI/AEI	Ευρώπη	Χριστιανισμός
9/21/2020 20:48:42	Greek	Γυναίκα	18-25	TEI/AEI	Ευρώπη	Χριστιανισμός
9/21/2020 21:44:13	Greek	Γυναίκα	18-25	TEI/AEI	Ευρώπη	Αθεϊσμός
9/21/2020 21:44:31	Greek	Γυναίκα	18-25	TEI/AEI	Ευρώπη	Αθεϊσμός
9/21/2020 23:53:01	Greek	Άνδρας	18-25	TEI/AEI	Ευρώπη	Ισλαμισμός
9/22/2020 9:45:36	Greek	Άνδρας	18-25	TEI/AEI	Ευρώπη	Ισλαμισμός
9/22/2020 17:37:07	Greek	Γυναίκα	18-25	TEI/AEI	Ευρώπη	Αθεϊσμός
9/24/2020 4:47:49	Greek	Γυναίκα	18-25	TEI/AEI	Ευρώπη	Χριστιανισμός
9/24/2020 17:44:51	Greek	Άνδρας	18-25	TEI/AEI	Ευρώπη	Χριστιανισμός
9/24/2020 21:14:33	Greek	Άνδρας	18-25	TEI/AEI	Ευρώπη	Χριστιανισμός
9/24/2020 22:33:31	Greek	Άνδρας	26-40	Διδακτορικό	Ευρώπη	Χριστιανισμός
9/26/2020 11:25:57	Greek	Άνδρας	18-25	TEI/AEI	Ευρώπη	Αθεϊσμός
9/27/2020 2:30:20	Greek	Γυναίκα	18-25	TEI/AEI	Ευρώπη	Χριστιανισμός
9/28/2020 2:08:24	Greek	Άνδρας	18-25	TEI/AEI	Ευρώπη	Χριστιανισμός
9/28/2020 12:26:05	Greek	Άνδρας	26-40	TEI/AEI	Ευρώπη	Χριστιανισμός
9/30/2020 10:35:55	Greek	Άνδρας	18-25	TEI/AEI	Ευρώπη	Χριστιανισμός
9/30/2020 20:49:57	Greek	Γυναίκα	18-25	TEI/AEI	Ευρώπη	Αθεϊσμός
9/30/2020 20:51:02	Greek	Γυναίκα	18-25	TEI/AEI	Ευρώπη	Αθεϊσμός
9/30/2020 21:21:00	Greek	Άνδρας	18-25	TEI/AEI	Ευρώπη	Χριστιανισμός

Ενότητα Σχήμα & Ψυχολογία

ΣΨ1 - SP1	ΣΨ2 - SP2	ΣΨ3 - SP3	ΣΨ4 - SP4	ΣΨ5 - SP5	ΣΨ6 - SP6	ΣΨ7 - SP7
Εξέλιξη, Αγάπη, Ευτυχία/Χαρά, Ηρεμία, Αρμονία	Σταθερότητα, Λογική, Αναλογία, Ισορροπία	Άπειρο, Ηρεμία, Αρμονία	Ηρεμία, Εσωστρέφεια	Σταθερότητα, Λογική, Θλίψη, Ελευθερία	Σταθερότητα, Εξέλιξη, Λογική, Αναλογία, Ισορροπία, Αισιοδοξία, Ελευθερία	Σταθερότητα, Λογική, Φόβος
Ηρεμία	Σταθερότητα	Αναλογία	Εγκλεισμός	Άπειρο	Ανασφάλεια/Αγωνία	Ανασφάλεια/Αγωνία
Ισορροπία	Σταθερότητα	Άπειρο	Άπειρο	Ανασφάλεια/Αγωνία	Λογική	Ισορροπία
Εξέλιξη	Αναλογία	Αρμονία	Ηρεμία	Σταθερότητα	Εξέλιξη	Χάος
Εξέλιξη, Άπειρο, Αρμονία	Σταθερότητα, Λογική, Αναλογία, Ισορροπία	Συναίσθημα (θετικό)	Εσωστρέφεια, Εγκλεισμός	Σταθερότητα, Εξέλιξη, Άπειρο	Σταθερότητα, Λογική, Αναλογία, Ισορροπία	Συναίσθημα (αρνητικό), Εσωστρέφεια, Εγκλεισμός
Ισορροπία	Εγκλεισμός	Λογική	Αγάπη	Ηρεμία	Σταθερότητα	Φόβος
Αρμονία	Σταθερότητα	Εσωστρέφεια	Εγκλεισμός	Άπειρο, Ισορροπία, Ελευθερία	Αναλογία	Αναλογία, Φόβος, Εγκλεισμός
Εξέλιξη	Σταθερότητα	Λογική	Εξέλιξη	Εξέλιξη	Σταθερότητα	Αναλογία
Διακόμανση προσωπικότητας	Σταθερότητα	Εγκλεισμός	Εσωστρέφεια	Σταθερότητα, Ελευθερία	Αναλογία	Επιθετικότητα
Εξέλιξη	Λογική	Αναλογία	Ηρεμία	Σταθερότητα	Αρμονία	Εγκλεισμός
Αρμονία	Σταθερότητα	Ισορροπία	Άπειρο	Λογική	Ελευθερία	Συναίσθημα (αρνητικό)
Ευελιξία	Σταθερότητα	Ηρεμία	Λογική	Ελευθερία	Αναλογία	Εξέλιξη, Αισιοδοξία
Χάος, Ανασφάλεια/Αγωνία	Σταθερότητα, Ηρεμία, Ισορροπία, Αρμονία	Ελευθερία	Αρμονία	Σταθερότητα	Αναλογία	Εσωστρέφεια
Άπειρο	Ισορροπία, Αρμονία	Ηρεμία	Ανασφάλεια/Αγωνία	Συναίσθημα (αρνητικό)	Συναίσθημα (θετικό)	Εξέλιξη
Εξέλιξη	Σταθερότητα, Εγκλεισμός	Λογική	Συναίσθημα (θετικό)	Ισορροπία	Χάος	Εσωστρέφεια
Αρμονία	Λογική	Φόβος	Συναίσθημα (αρνητικό)	Σταθερότητα	Αναλογία	Εξέλιξη
Εξέλιξη, Ισορροπία, Αρμονία, Ελευθερία, Συναίσθημα (θετικό)	Σταθερότητα, Λογική, Αναλογία, Ισορροπία, Συναίσθημα (αρνητικό), Εσωστρέφεια, Εγκλεισμός	Άπειρο, Ηρεμία, Ανασφάλεια/Αγωνία	Εξέλιξη	Σταθερότητα	Αναλογία, Ισορροπία, Αρμονία	Ανασφάλεια/Αγωνία
Αναλογία	Σταθερότητα, Λογική	Άπειρο, Ηρεμία, Ισορροπία	Εξέλιξη, Αρμονία	Σταθερότητα, Ηρεμία	Λογική, Ισορροπία	Εξέλιξη
Αρμονία	Λογική, Εγκλεισμός	Συναίσθημα (θετικό)	Ευτυχία/Χαρά	Άπειρο	Ισορροπία	Εξέλιξη
Αρμονία, Κίνηση	Λογική	Ηρεμία	Θλίψη	τίποτα	Ανασφάλεια/Αγωνία	Ανασφάλεια/Αγωνία
Εξέλιξη, Άπειρο, Αρμονία, Ελευθερία, Ενσυναίσθηση	Σταθερότητα, Εσωστρέφεια	Λογική	Εσωστρέφεια	Εξέλιξη	Σταθερότητα, Λογική, Αναλογία, Ισορροπία	Εσωστρέφεια, Εγκλεισμός
Αγάπη, Αρμονία, Αισιοδοξία, Συναίσθημα (θετικό)	Σταθερότητα, Συναίσθημα (θετικό)	Ηρεμία, Ενσυναίσθηση	Αναλογία, Ισορροπία	Σταθερότητα, Λογική, Συναίσθημα (θετικό)	Σταθερότητα, Λογική, Αναλογία, Ισορροπία	Αναλογία, Ισορροπία
Συναίσθημα (θετικό)	Ισορροπία	Αγάπη	Άπειρο	Λογική	Ισορροπία	Εξέλιξη
Εξέλιξη	Λογική	Αγάπη	Άπειρο, Αρμονία	Σταθερότητα, Άπειρο	Φόβος	Φόβος
Αναλογία, Ισορροπία, Αρμονία	Λογική, Αρμονία, Εσωστρέφεια, Εγκλεισμός	Αγάπη, Ηρεμία	Λογική	Σταθερότητα, Εξέλιξη, Λογική, Άπειρο, Αισιοδοξία	Σταθερότητα, Αναλογία, Ηρεμία	Σταθερότητα, Ισορροπία, Αρμονία
Εξέλιξη, Άπειρο, Αρμονία	Σταθερότητα, Λογική, Εσωστρέφεια	Άπειρο, Ηρεμία, Ισορροπία, Αρμονία, Εσωστρέφεια	Άπειρο, Εσωστρέφεια, Εγκλεισμός	Λογική	Λογική, Αναλογία	Αναλογία, Ανασφάλεια/Αγωνία, Φόβος, Εσωστρέφεια, Εγκλεισμός
Ηρεμία	Αναλογία	Ευτυχία/Χαρά	Άπειρο	Λογική	Αρμονία	Αναλογία
Ηρεμία, Ελευθερία, Συναίσθημα (θετικό)	Σταθερότητα, Λογική, Εσωστρέφεια, Εγκλεισμός, Ασφάλεια, μονιμότητα	Αγάπη, Ευτυχία/Χαρά, Άπειρο, Αρμονία	Χάος, Ανασφάλεια/Αγωνία, Συναίσθημα (αρνητικό)	Σταθερότητα, Θλίψη, Ηρεμία, Συναίσθημα (αρνητικό)	Αναλογία, Ισορροπία, Αρμονία, Ισότητα, δικαιοσύνη	Εξέλιξη, Ανασφάλεια/Αγωνία, Συναίσθημα (αρνητικό), Κίνδυνος, ρίσκο

Εξέλιξη, Άπειρο, Αρμονία, Ελευθερία	Σταθερότητα, Λογική, Εσωστρέφεια	Αγάπη, Αρμονία, Συναίσθημα (θετικό)	Ευτυχία/Χαρά, Άπειρο, Αρμονία	Σταθερότητα, Ηρεμία, Ισορροπία	Σταθερότητα, Ισορροπία	Λογική, Ισορροπία
Αναλογία	Αναλογία	Ισορροπία	Λογική	Σταθερότητα	Ισορροπία	Αρμονία
Αρμονία	Λογική	Εγκλεισμός	Εσωστρέφεια	Σταθερότητα	Αναλογία	Αισιοδοξία
Εξέλιξη, Αγάπη	Ανασφάλεια/Αγωνία, Φόβος	Λογική, Αγάπη, Ευτυχία/Χαρά	Λογική, Αγάπη, Ευτυχία/Χαρά, Ηρεμία	Σταθερότητα, Εξέλιξη	Χaos, Θλίψη, Ανασφάλεια/Αγωνία, Φόβος	Θλίψη, Ανασφάλεια/Αγωνία, Φόβος
Αρμονία	Λογική	Ηρεμία	Αρμονία	Άπειρο	Εγκλεισμός	Εξέλιξη
Εξέλιξη, Αρμονία	Σταθερότητα, Λογική	Ευτυχία/Χαρά, Συναίσθημα (θετικό)	Εγκλεισμός	Σταθερότητα, Ηρεμία	Αναλογία, Αρμονία	Χaos, Φόβος, Συναίσθημα (αρνητικό)
Εξέλιξη	Σταθερότητα	Συναίσθημα (θετικό)	Ηρεμία	Ισορροπία	Εγκλεισμός	Λογική
Αναλογία, Ισορροπία	Ισορροπία, Συναίσθημα (θετικό)	Αρμονία	Σταθερότητα	Σταθερότητα, Ηρεμία, Ισορροπία, Συναίσθημα (θετικό)	Λογική	Άπειρο
Ανασφάλεια/Αγωνία	Σταθερότητα, Λογική	Εγκλεισμός	Εγκλεισμός	Ηρεμία, Ισορροπία	Λογική	Εξέλιξη
Άπειρο, Αρμονία, Εσωστρέφεια	Λογική, Αναλογία, Ισορροπία	Ευτυχία/Χαρά	Εγκλεισμός	Εξέλιξη	Φόβος	Εγκλεισμός
Ηρεμία, Συναίσθημα (θετικό)	Ανασφάλεια/Αγωνία, Εσωστρέφεια, Εγκλεισμός	Αναλογία, Αρμονία	Σταθερότητα, Αναλογία, Αρμονία	Λογική	Συναίσθημα (αρνητικό)	Εγκλεισμός
Calmness	rigidity	Harmony	Feeling (positive)	Boredness	Feeling (positive)	Optimism
Σταθερότητα, Ευτυχία/Χαρά	Σταθερότητα, Εγκλεισμός	Αγάπη, Ευτυχία/Χαρά	Συναίσθημα (αρνητικό)	Άπειρο, Φόβος	Λογική, Αναλογία	Λογική, Ισορροπία
Εξέλιξη, Άπειρο, Αισιοδοξία, Ελευθερία	Σταθερότητα, Ισορροπία, Εγκλεισμός	Σταθερότητα, Λογική, Αρμονία	Συναίσθημα (αρνητικό)	Σταθερότητα, Συναίσθημα (αρνητικό), Θάνατος	Σταθερότητα, Λογική, Αναλογία, Ισορροπία, Συμμετρία	Ανασφάλεια/Αγωνία, Συναίσθημα (αρνητικό)
Logic	Stability	Steadiness	Love	Fear	Happiness/Joy	Terror
Steadiness, Harmony	Steadiness, Logic	Evolution, Infinity	Insecurity/Anxiousness	Steadiness, Sadness, Feeling (negative)	Ratio, Calmness	Infinity, Feeling (negative), Confinement
Happiness/Joy, Calmness, Stability, Harmony, Optimism	Evolution, Insecurity/Anxiousness, Fear, Confinement	Love, Happiness/Joy, Stability, Harmony, Empathy	Chaos, Insecurity/Anxiousness	Steadiness, Evolution, Logic, Calmness, Stability, Harmony	Evolution, Logic, Infinity, Freedom, Feeling (positive)	Chaos, Insecurity/Anxiousness, Fear, Feeling (negative)
Happiness/Joy, Ratio, Calmness, Stability, Feeling (positive)	Logic, Stability, Introversion	Love, Happiness/Joy, Optimism, Feeling (positive)	Chaos, Insecurity/Anxiousness	Steadiness, Confinement	Evolution, Infinity, Harmony	Empathy
Logic, Insecurity/Anxiousness, Feeling (negative)	Insecurity/Anxiousness, Feeling (negative), Introversion, Confinement	Logic, Happiness/Joy, Stability, Harmony, Feeling (positive)	Feeling (negative), Addiction	Steadiness, Infinity, Stability, Harmony	Logic, Stability, Harmony, Feeling (positive)	Logic, Stability, Harmony, Feeling (positive)
Συναίσθημα (αρνητικό)	Σταθερότητα	Εγκλεισμός	Εσωστρέφεια	Ισορροπία	Λογική	Σταθερότητα
Εξέλιξη, Ελευθερία, Συναίσθημα (θετικό)	Σταθερότητα, Ηρεμία	Αναλογία	Αναλογία	Σταθερότητα, Λογική, Ισορροπία	Αναλογία, Ισορροπία, Αρμονία	Εξέλιξη, Λογική
Evolution, Infinity	Harmony, Confinement	Harmony	Introversion	Steadiness, Infinity, Stability	Stability, Harmony	Aggressiveness
Αναλογία, Ελευθερία	Σταθερότητα, Ισορροπία	Εγκλεισμός	Εξέλιξη, Άπειρο	Σταθερότητα, Ηρεμία, Ισορροπία	Αναλογία, Αρμονία	Εξέλιξη, Αισιοδοξία
Αναλογία, Ισορροπία, Ελευθερία	Σταθερότητα, Λογική, Ισορροπία	Ηρεμία, Ισορροπία, Αρμονία	Αισιοδοξία, Ενσυναίσθηση	Σταθερότητα, Αρμονία	Λογική	Εξέλιξη, Ανασφάλεια/Αγωνία
Εξέλιξη, Αναλογία, Αρμονία, Ελευθερία	Σταθερότητα, Λογική, Ισορροπία, Εσωστρέφεια	Ηρεμία, Εγκλεισμός	Εγκλεισμός	Σταθερότητα, Θλίψη	Λογική, Αναλογία, Ισορροπία	Λογική, Εσωστρέφεια
Σταθερότητα, Ηρεμία, Ισορροπία, Αρμονία	Λογική, Αναλογία	Αγάπη, Ευτυχία/Χαρά	Συναίσθημα (αρνητικό), Εσωστρέφεια, Εγκλεισμός	Άπειρο, Ηρεμία, Ισορροπία	Φόβος, Συναίσθημα (αρνητικό), Εσωστρέφεια	Εξέλιξη, Ισορροπία, Αισιοδοξία
Αρμονία	Λογική	Αγάπη	Συναίσθημα (αρνητικό)	Σταθερότητα	Αρμονία	Αρμονία
Steadiness, Logic, Infinity, Calmness, Stability, Feeling (positive)	Logic, Ratio, Calmness, Stability, Introversion, Confinement	Steadiness, Love, Chaos, Ratio, Infinity, Harmony	Sadness, Insecurity/Anxiousness, Feeling (negative)	Steadiness, Chaos, Sadness, Infinity, Stability, Insecurity/Anxiousness, Fear, Freedom	Logic, Ratio, Insecurity/Anxiousness, Fear, Confinement	Evolution, Logic, Ratio, Insecurity/Anxiousness, Fear, Feeling (negative)
Σταθερότητα, Άπειρο, Ισορροπία, Αρμονία, Συναίσθημα (θετικό)	Σταθερότητα, Θλίψη, Ανασφάλεια/Αγωνία, Φόβος, Συναίσθημα (αρνητικό), Εγκλεισμός	Εξέλιξη, Αρμονία	Θλίψη, Συναίσθημα (αρνητικό), Εσωστρέφεια	Άπειρο, Ανασφάλεια/Αγωνία	Λογική, Θλίψη, Ανασφάλεια/Αγωνία, Εγκλεισμός	Φόβος, Εγκλεισμός
Feeling (positive)	Confinement	Confinement	Confinement	Steadiness	Evolution	Love
Αναλογία	Σταθερότητα, Λογική, Αναλογία	Αγάπη, Ευτυχία/Χαρά, Συναίσθημα (θετικό)	Αναλογία	Σταθερότητα, Λογική, Ισορροπία	Σταθερότητα, Λογική, Αναλογία, Ισορροπία	Αναλογία, Ανασφάλεια/Αγωνία

Αναλογία	Ισορροπία	Εσωστρέφεια	Συναίσθημα (αρνητικό)	Σταθερότητα	Ανασφάλεια/Αγωνία	Ανασφάλεια/Αγωνία
Ηρεμία, Αρμονία	Σταθερότητα	Συναίσθημα (θετικό)	Αρμονία	Συναίσθημα (θετικό)	ΑΔΙΑΦΟΡΟ	ΑΔΙΑΦΟΡΟ
Εξέλιξη, Αγάπη, Άπειρο, Ηρεμία, Ισορροπία, Αρμονία, Αισιοδοξία	Σταθερότητα, Λογική, Αναλογία, Ισορροπία, Συναίσθημα (θετικό)	Σταθερότητα, Αναλογία, Ηρεμία, Ισορροπία, Αρμονία	Σταθερότητα, Αναλογία, Άπειρο, Ηρεμία, Ισορροπία, Αρμονία	Σταθερότητα, Εξέλιξη, Λογική, Ισορροπία	Σταθερότητα, Λογική, Αναλογία, Ισορροπία, Αρμονία	Σταθερότητα, Εξέλιξη, Λογική, Αναλογία, Ισορροπία, Αρμονία
Ηρεμία	Λογική	Εξέλιξη	Ενσυναίσθηση	Άπειρο	Αναλογία	Ασυμμετρία
Αναλογία, Ισορροπία, Αρμονία	Σταθερότητα	Σταθερότητα, Εγκλεισμός	Αναλογία	Ηρεμία, Αρμονία	Εσωστρέφεια, Εγκλεισμός	Εξέλιξη
Αρμονία	Σταθερότητα	Άπειρο	Άπειρο	Εξέλιξη	Λογική	Λογική
Εξέλιξη, Ηρεμία	Σταθερότητα, Λογική, Ισορροπία	Αισιοδοξία	Φόβος, Εγκλεισμός	Σταθερότητα, Άπειρο, Ισορροπία	Λογική, Αρμονία	Φόβος, Εσωστρέφεια
Ηρεμία, Αρμονία, Συναίσθημα (θετικό)	Σταθερότητα, Συναίσθημα (θετικό)	Εξέλιξη, Αισιοδοξία, Συναίσθημα (θετικό)	Συναίσθημα (αρνητικό)	Ανασφάλεια/Αγωνία, Συναίσθημα (αρνητικό)	Εξέλιξη, Συναίσθημα (θετικό)	Εξέλιξη, Συναίσθημα (θετικό)
Εξέλιξη	Σταθερότητα, Ισορροπία	Λογική, Αισιοδοξία, Συναίσθημα (θετικό)	Ανασφάλεια/Αγωνία, Φόβος, Εσωστρέφεια	Σταθερότητα, Λογική, Ευτυχία/Χαρά, Ισορροπία, Ελευθερία	Λογική, Αγάπη, Άπειρο	Εξέλιξη, Αναλογία, Ελευθερία
Ανασφάλεια/Αγωνία	Σταθερότητα, Λογική, Ηρεμία, Ισορροπία, Αρμονία	Αγάπη, Ευτυχία/Χαρά, Άπειρο, Αρμονία	Εγκλεισμός	Άπειρο, Αισιοδοξία, Ελευθερία	Ενσυναίσθηση	Λογική
Αναλογία, Ισορροπία	Λογική, Ανασφάλεια/Αγωνία, Εγκλεισμός	Αγάπη, Άπειρο, Συναίσθημα (θετικό), Ομοιοια	Εξέλιξη	Σταθερότητα, Ηρεμία, Ανασφάλεια/Αγωνία	Αναλογία, Άπειρο, Εσωστρέφεια	Θυμος
Σταθερότητα, Εξέλιξη	Φόβος, Συναίσθημα (αρνητικό)	Άπειρο	Ανασφάλεια/Αγωνία	Σταθερότητα, Ισορροπία	Χάος, Θλίψη, Φόβος	Συναίσθημα (αρνητικό), Εγκλεισμός
Εξέλιξη	Αναλογία	Αρμονία	Συναίσθημα (αρνητικό)	Ηρεμία	Αναλογία	Εξέλιξη
Εξέλιξη, Αναλογία, Άπειρο, Αρμονία	Σταθερότητα, Αναλογία, Ισορροπία, Αρμονία	Αναλογία, Ηρεμία, Ισορροπία, Αρμονία	Ισορροπία, Αρμονία	Σταθερότητα, Άπειρο, Ισορροπία	Σταθερότητα, Αναλογία, Ισορροπία, Αρμονία	Εξέλιξη
Ηρεμία, Αρμονία	Σταθερότητα, Ισορροπία	Άπειρο	Συναίσθημα (θετικό)	Στασιμότητα	Αναλογία	Ανασφάλεια/Αγωνία
Εξέλιξη	Φόβος	Φόβος	Φόβος	Σταθερότητα	Χάος	Χάος
Αρμονία	Σταθερότητα, Λογική	Ηρεμία	Αγάπη, Ηρεμία, Ενσυναίσθηση	Σταθερότητα	Σταθερότητα, Λογική, Αναλογία	Σταθερότητα, Εξέλιξη
Σταθερότητα, Αναλογία, Ηρεμία, Ισορροπία, Αρμονία, Συναίσθημα (θετικό)	Λογική, Αναλογία, Ηρεμία, Ισορροπία	Σταθερότητα, Συναίσθημα (θετικό), Ασφάλεια	Ανασφάλεια/Αγωνία, Πίεση	Ανασφάλεια/Αγωνία, Συναίσθημα (αρνητικό), Απροσωπία	Λογική, Αναλογία, Ισορροπία	Αναλογία, Επιβλητικότητα
Συναίσθημα (αρνητικό), Αστάθεια	Συναίσθημα (αρνητικό), Ευερεθιστότητα	Λογική, Αναλογία, Ηρεμία	Εξέλιξη, Δυσαρμονία	Χάος, Άπειρο	Λογική, Φόβος, Συναίσθημα (αρνητικό), Ευερεθιστότητα	Ανασφάλεια/Αγωνία, Συναίσθημα (αρνητικό), Δυσαρμονία
Εξέλιξη, Αναλογία, Ηρεμία, Αρμονία, Συναίσθημα (θετικό)	Λογική, Συναίσθημα (αρνητικό), Εσωστρέφεια, Εγκλεισμός	Άπειρο, Εγκλεισμός	Λογική, Ισορροπία, Εγκλεισμός	Σταθερότητα, Λογική, Άπειρο, Ισορροπία, Ελευθερία	Σταθερότητα, Λογική, Ισορροπία, Φόβος	Χάος, Ανασφάλεια/Αγωνία, Συναίσθημα (αρνητικό)
Άπειρο, Ηρεμία, Αρμονία	Σταθερότητα, Αναλογία	Λογική, Ισορροπία, Ελευθερία	Συναίσθημα (θετικό)	Σταθερότητα, Λογική, Ισορροπία, Αρμονία	Εξέλιξη, Αναλογία	Ηρεμία, Ισορροπία, Αρμονία
Άπειρο	Σταθερότητα	Αισιοδοξία	Ευτυχία/Χαρά	Εξέλιξη, Αναλογία, Ισορροπία, Ελευθερία, Συναίσθημα (θετικό), Ενσυναίσθηση	Εξέλιξη, Εσωστρέφεια	Λογική, Ανασφάλεια/Αγωνία, Εγκλεισμός
Σταθερότητα, Ισορροπία, Αρμονία	Εγκλεισμός	Λογική, Ηρεμία, Ελευθερία	Ανασφάλεια/Αγωνία, Φόβος	Εξέλιξη, Λογική, Άπειρο	Αναλογία, Αισιοδοξία	Λογική, Ανασφάλεια/Αγωνία
Ανασφάλεια/Αγωνία, Φόβος, Αστάθεια	Ευτυχία/Χαρά, Αναλογία, Αρμονία	Αρμονία, Συναίσθημα (θετικό)	Εξέλιξη, Θλίψη	Χάος, Θλίψη	Ανασφάλεια/Αγωνία, Ελευθερία	Ηρεμία, Αισιοδοξία
rhythm	Stability, Confinement	Optimism, Feeling (positive)	Optimism	Steadiness	Logic	Insecurity/Anxiousness
Εξέλιξη, Ευτυχία/Χαρά, Ηρεμία, Ισορροπία, Αισιοδοξία, Ελευθερία, Συναίσθημα (θετικό)	Σταθερότητα, Εξέλιξη, Λογική, Αγάπη, Ηρεμία, Ισορροπία	Ευτυχία/Χαρά	Θλίψη, Φόβος	Σταθερότητα, Εξέλιξη, Λογική	Ισορροπία, Ελευθερία	Σταθερότητα, Αναλογία
Ευτυχία/Χαρά, Ηρεμία, Συναίσθημα (θετικό)	Σταθερότητα, Λογική, Αναλογία	Λογική, Ισορροπία	Ηρεμία	Σταθερότητα, Εξέλιξη, Ισορροπία	Λογική, Αναλογία, Ισορροπία	Εξέλιξη
Εξέλιξη	Σταθερότητα	Εσωστρέφεια	Εγκλεισμός	Ουδετερότητα	Εξέλιξη	Φόβος
Ανισορροπία	Σταθερότητα	Χάος	Συναίσθημα (θετικό)	Θλίψη	Εξέλιξη	Αισιοδοξία

Αναλογία	Εγκλεισμός, Περιορισμός	Εσωστρέφεια	Συναίσθημα (αρνητικό)	Σταθερότητα	Ηρεμία	Ανασφάλεια/Αγωνία
Harmony	Logic	Completion, a sense of feeling in complete with your life	Evolution	Steadiness	Ratio	Feeling (negative)
Εξέλιξη, Άπειρο	Σταθερότητα, Λογική	Αισιοδοξία, Ελευθερία	Ελευθερία, Εγκλεισμός	Ηρεμία, Ισορροπία, Συναίσθημα (θετικό)	Θλίψη, Εσωστρέφεια, Ενσυναίσθηση	Σταθερότητα, Λογική, Αναλογία
Εξέλιξη	Ισορροπία	Σταθερότητα, Λογική, Αρμονία	Συναίσθημα (αρνητικό), Εσωστρέφεια	Σταθερότητα, Λογική, Άπειρο, Αρμονία	Σταθερότητα, Αισιοδοξία, Ενσυναίσθηση	Ανασφάλεια/Αγωνία, Εγκλεισμός
Ανασφάλεια/Αγωνία	Εσωστρέφεια	Αναλογία	Λογική	Σταθερότητα	Ανασφάλεια/Αγωνία	Συναίσθημα (αρνητικό)
Ηρεμία	Εσωστρέφεια	Αναλογία	Ανασφάλεια/Αγωνία	Σταθερότητα	Συναίσθημα (θετικό)	Συναίσθημα (αρνητικό)
Ανασφάλεια/Αγωνία	Σταθερότητα	Εξέλιξη	Άπειρο	Αρμονία	Εσωστρέφεια	Λογική
Ηρεμία	Σταθερότητα	Αγάπη	Εγκλεισμός	Εξέλιξη	Αρμονία, Ελευθερία	Αρμονία, Ελευθερία
Ηρεμία	Σταθερότητα	Αγάπη	Εγκλεισμός	Εξέλιξη	Αρμονία, Ελευθερία	Αρμονία, Ελευθερία
Εξέλιξη, Ανασφάλεια/Αγωνία, Αισιοδοξία	Σταθερότητα, Ισορροπία, Εγκλεισμός	Λογική, Ισορροπία	Χάος, Αρμονία, Εσωστρέφεια	Σταθερότητα, Ευτυχία/Χαρά, Ισορροπία, Συναίσθημα (θετικό)	Ανασφάλεια/Αγωνία, Φόβος, Συναίσθημα (αρνητικό)	Συναίσθημα (αρνητικό), Ενσυναίσθηση
Εξέλιξη, Ανασφάλεια/Αγωνία, Αισιοδοξία	Σταθερότητα, Ισορροπία, Εγκλεισμός	Λογική, Ισορροπία	Χάος, Αρμονία, Εσωστρέφεια	Σταθερότητα, Ευτυχία/Χαρά, Ισορροπία, Συναίσθημα (θετικό)	Ανασφάλεια/Αγωνία, Φόβος, Συναίσθημα (αρνητικό)	Συναίσθημα (αρνητικό), Ενσυναίσθηση
Ηρεμία	Σταθερότητα	Αγάπη	Εγκλεισμός	Εξέλιξη	Αρμονία, Ελευθερία	Αρμονία, Ελευθερία
Ευελιξία	Αναλογία	Εγκλεισμός	Άπειρο	Εσωστρέφεια, Σιωπή	Εναλλαγή χαρακτήρα	Φόβος, Θυμό
Ηρεμία	Εσωστρέφεια, Εγκλεισμός	Σταθερότητα	Συναίσθημα (θετικό)	Σταθερότητα	Συναίσθημα (θετικό)	Θλίψη, Φόβος
Εξέλιξη	Θλίψη	Ανασφάλεια/Αγωνία	Αναλογία	Σταθερότητα	Φόβος	Λογική
Αρμονία	Σταθερότητα, Λογική, Αναλογία, Ισορροπία	Αγάπη, Άπειρο, Ηρεμία, Αρμονία	Καταπιεση	Σταθερότητα, Αγάπη, Χάος, Άπειρο, Ηρεμία	Σταθερότητα, Λογική, Αναλογία, Ισορροπία	Σταθερότητα, Εξέλιξη, Λογική, Αναλογία, Ηρεμία, Ισορροπία
Εξέλιξη	Σταθερότητα	Αρμονία	Σταθερότητα	Ηρεμία, Ισορροπία	Συναίσθημα (θετικό)	Ανασφάλεια/Αγωνία
Εξέλιξη	Σταθερότητα	Εσωστρέφεια	Συναίσθημα (αρνητικό)	Άπειρο	Αρμονία	Ισορροπία
ευκινησια	Σταθερότητα	Ηρεμία	Εγκλεισμός	Σταθερότητα	Ισορροπία	Ισορροπία
Άπειρο, Αισιοδοξία, Συναίσθημα (θετικό)	Σταθερότητα, Λογική, Ισορροπία	Εσωστρέφεια	Αρμονία	Σταθερότητα, Ηρεμία, Ισορροπία, Ελευθερία	Αισιοδοξία, Συναίσθημα (θετικό)	Εξέλιξη
Ανασφάλεια/Αγωνία	Σταθερότητα	Εγκλεισμός	Εγκλεισμός	Λογική	Ισορροπία	Αναλογία
Ανασφάλεια/Αγωνία, Συναίσθημα (αρνητικό)	Λογική	Συναίσθημα (αρνητικό), Εγκλεισμός	Ισορροπία	Εξέλιξη, Λογική	Ηρεμία, Αρμονία	Ανασφάλεια/Αγωνία
Ανασφάλεια/Αγωνία, Συναίσθημα (αρνητικό)	Λογική	Συναίσθημα (αρνητικό), Εγκλεισμός	Ισορροπία	Εξέλιξη, Λογική	Ηρεμία, Αρμονία	Ανασφάλεια/Αγωνία
Άπειρο	Σταθερότητα, Λογική	Αγάπη, Ευτυχία/Χαρά	Θλίψη	Σταθερότητα	Αισιοδοξία	Εξέλιξη

ΣΨ8 - SP8	ΣΨ9 - SP9	ΣΨ10 - SP10	ΣΨ11 - SP11	ΣΨ12 - SP12	ΣΨ13 - SP13	ΣΨ14 - SP14
Εξέλιξη, Χάος, Άπειρο, Αρμονία, Εσωστρέφεια, Ενσυναίσθηση	Ανασφάλεια/Αγωνία	Σταθερότητα, Ανασφάλεια/Αγωνία, Φόβος	Σταθερότητα, Λογική, Αναλογία, Ισορροπία	Ανασφάλεια/Αγωνία, Φόβος, Ελευθερία	Αγάπη, Χάος, Θλίψη, Ανασφάλεια/Αγωνία, Εσωστρέφεια, Ενσυναίσθηση	Ανασφάλεια/Αγωνία
Άπειρο	Ανασφάλεια/Αγωνία	Ευτυχία/Χαρά	Σταθερότητα	Ευτυχία/Χαρά	Αισιοδοξία	Ανασφάλεια/Αγωνία
Χάος	Σταθερότητα	Ελευθερία	Σταθερότητα	Ανασφάλεια/Αγωνία	Ηρεμία	Ανασφάλεια/Αγωνία
Εξέλιξη	Σταθερότητα	Αρμονία	Σταθερότητα	Αρμονία	Εξέλιξη	Σταθερότητα
Άπειρο, Συναίσθημα (αρνητικό)	Σταθερότητα, Λογική, Αναλογία, Ισορροπία	Φόβος	Σταθερότητα, Λογική, Αναλογία, Ισορροπία	Φόβος	Εξέλιξη, Ανασφάλεια/Αγωνία, Συναίσθημα (αρνητικό)	Σταθερότητα, Λογική, Αναλογία, Ισορροπία

Χάος	Ενσυναίσθηση	Ανασφάλεια/Αγωνία	Σταθερότητα	Ανασφάλεια/Αγωνία, Συναίσθημα (αρνητικό)	Ευτυχία/Χαρά, Ελευθερία, Συναίσθημα (θετικό)	Ενσυναίσθηση
Άπειρο, Ελευθερία, Εσωστρέφεια	Σταθερότητα	Ανασφάλεια/Αγωνία, Φόβος, Συναίσθημα (αρνητικό)	Σταθερότητα, Αναλογία, Ηρεμία, Ισορροπία, Εγκλεισμός	Ανασφάλεια/Αγωνία, Φόβος, Συναίσθημα (αρνητικό)	Χάος	Σταθερότητα
Εξέλιξη	Αναλογία	Λογική	Σταθερότητα	Λογική	Εξέλιξη	Αναλογία
Ανασφάλεια/Αγωνία	Εξέλιξη	Εγκλεισμός	Σταθερότητα, Εξέλιξη	Εγκλεισμός	Άπειρο, Ηρεμία	Συναίσθημα (αρνητικό), Αρνητική εξέλιξη
Ευτυχία/Χαρά	Λογική	Ευτυχία/Χαρά	Λογική	Ηρεμία	Αρμονία	Ισορροπία
Άπειρο	Συναίσθημα (θετικό)	Ελευθερία	Σταθερότητα	Συναίσθημα (θετικό)	Χάος	Εσωστρέφεια
Χάος, Ανασφάλεια/Αγωνία	Λογική	Θλίψη	Σταθερότητα, Αγάπη	Χάος, Θλίψη	Αρμονία	Φόβος
Χάος	Ανασφάλεια/Αγωνία	Ανασφάλεια/Αγωνία	Σταθερότητα	Φόβος	Συναίσθημα (αρνητικό)	Ανασφάλεια/Αγωνία
Άπειρο	Αγάπη	Φόβος	Εγκλεισμός	Φόβος	Ευτυχία/Χαρά	Λογική
Εξέλιξη	Αρμονία	Φόβος	Αρμονία	Φόβος	Αισιοδοξία	Αρμονία
Χάος	Εγκλεισμός	Εσωστρέφεια	Ισορροπία	Ελευθερία	Χάος	Εγκλεισμός
Λογική, Άπειρο, Ηρεμία, Αισιοδοξία, Ελευθερία	Συναίσθημα (αρνητικό)	Χάος	Εξέλιξη, Εγκλεισμός	Χάος, Συναίσθημα (αρνητικό)	Φόβος, Συναίσθημα (αρνητικό)	Λογική
Χάος, Άπειρο	Σταθερότητα, Λογική	Ανασφάλεια/Αγωνία	Σταθερότητα	Ανασφάλεια/Αγωνία, Συναίσθημα (αρνητικό)	Χάος, Ευτυχία/Χαρά, Άπειρο	Σταθερότητα, Λογική
Αγάπη	Σταθερότητα	Συναίσθημα (θετικό)	Εσωστρέφεια	Συναίσθημα (θετικό)	Ευτυχία/Χαρά	Λογική
Αρμονία	Συναίσθημα (αρνητικό)	Χάος	Σταθερότητα	Χάος	Άπειρο	Συναίσθημα (αρνητικό)
Εξέλιξη, Άπειρο, Φόβος, Ελευθερία, Ενσυναίσθηση	Λογική	Λογική	Σταθερότητα, Λογική, Ισορροπία, Αισιοδοξία	Λογική	Εσωστρέφεια	Λογική
Λογική, Αναλογία, Αρμονία	Αναλογία	Συναίσθημα (θετικό), Συναίσθημα (αρνητικό)	Σταθερότητα, Ισορροπία, Συναίσθημα (θετικό)	Συναίσθημα (θετικό), Συναίσθημα (αρνητικό)	Ισορροπία	Αναλογία
Ηρεμία	Συναίσθημα (θετικό)	Ελευθερία	Συναίσθημα (θετικό)	Ελευθερία	Ανασφάλεια/Αγωνία	Εξέλιξη
Εξέλιξη, Χάος	Εξέλιξη	Φόβος	Σταθερότητα, Λογική, Ευτυχία/Χαρά, Συναίσθημα (θετικό)	Φόβος	Χάος, Φόβος	Λογική
Εξέλιξη, Άπειρο	Ανασφάλεια/Αγωνία, Φόβος, Συναίσθημα (αρνητικό), Εσωστρέφεια	Ανασφάλεια/Αγωνία, Φόβος, Συναίσθημα (αρνητικό)	Σταθερότητα, Λογική, Αναλογία	Θλίψη, Ανασφάλεια/Αγωνία, Φόβος, Συναίσθημα (αρνητικό)	Εξέλιξη, Αγάπη, Ευτυχία/Χαρά, Άπειρο	Ανασφάλεια/Αγωνία
Εξέλιξη, Άπειρο, Εσωστρέφεια	Σταθερότητα, Λογική, Αναλογία	Ελευθερία	Σταθερότητα, Θλίψη, Αναλογία	Αναλογία, Ελευθερία	Χάος, Ανασφάλεια/Αγωνία	Σταθερότητα, Λογική
Ευτυχία/Χαρά	Εγκλεισμός	Αισιοδοξία	Συναίσθημα (θετικό)	Ηρεμία	Ευτυχία/Χαρά	Εσωστρέφεια
Αναλογία, Άπειρο, Συναίσθημα (θετικό), Ενσυναίσθηση	Θλίψη, Αναλογία, Ανασφάλεια/Αγωνία, Συναίσθημα (αρνητικό), Εκμηδένιση	Εξέλιξη, Χάος, Ανασφάλεια/Αγωνία, Ελευθερία, Συναίσθημα (θετικό)	Σταθερότητα, Λογική, Αναλογία, Ισορροπία, Εγκλεισμός	Χάος, Θλίψη, Φόβος, Συναίσθημα (αρνητικό), Εσωστρέφεια	Εξέλιξη, Ευτυχία/Χαρά, Αρμονία, Αισιοδοξία, Συναίσθημα (θετικό), Ενσυναίσθηση, Συγκέντρωση, επικέντρωση, ομάδα, συνεργασία	Εξέλιξη, Αναλογία, Αισιοδοξία, Συναίσθημα (θετικό)
Εξέλιξη, Αγάπη, Ευτυχία/Χαρά, Άπειρο, Αισιοδοξία, Ελευθερία, Συναίσθημα (θετικό), Ενσυναίσθηση	Θλίψη	Θλίψη, Ανασφάλεια/Αγωνία, Φόβος	Σταθερότητα, Ηρεμία, Ισορροπία, Συναίσθημα (θετικό)	Θλίψη, Ανασφάλεια/Αγωνία	Ευτυχία/Χαρά, Αισιοδοξία, Ελευθερία	Λογική, Ανασφάλεια/Αγωνία
Εξέλιξη	Αρμονία	Λογική	Αναλογία	Εξέλιξη	Ευτυχία/Χαρά	Αρμονία
Χάος	Σταθερότητα	Συναίσθημα (αρνητικό)	Αναλογία	Συναίσθημα (αρνητικό)	Χάος	Αναλογία
Σταθερότητα, Εξέλιξη, Λογική, Χάος, Θλίψη	Χάος, Θλίψη, Ανασφάλεια/Αγωνία, Φόβος	Ευτυχία/Χαρά, Αισιοδοξία, Ελευθερία	Θλίψη, Ανασφάλεια/Αγωνία, Φόβος	Εξέλιξη, Αισιοδοξία, Ελευθερία	Εξέλιξη, Αισιοδοξία, Ελευθερία	Θλίψη, Ανασφάλεια/Αγωνία
Αρμονία	Συναίσθημα (αρνητικό)	Ανασφάλεια/Αγωνία	Λογική	Ανασφάλεια/Αγωνία	Αρμονία	Συναίσθημα (αρνητικό)
Χάος, Άπειρο	Λογική	Αισιοδοξία	Εγκλεισμός	Ενσυναίσθηση	Χάος, Άπειρο	Ανασφάλεια/Αγωνία
Άπειρο	Αναλογία	Αβεβαιότητα	Σταθερότητα	Αβεβαιότητα	Άπειρο	Συναίσθημα (θετικό)

Εξέλιξη	Σταθερότητα, Ισορροπία	Συναίσθημα (αρνητικό)	Σταθερότητα, Λογική, Ισορροπία, Αρμονία	Συναίσθημα (αρνητικό)	Χάος	Σταθερότητα, Ισορροπία
Συναίσθημα (αρνητικό)	Σταθερότητα, Λογική	Αισιοδοξία, Συναίσθημα (θετικό)	Σταθερότητα, Λογική	Συναίσθημα (θετικό)	Συναίσθημα (αρνητικό)	Σταθερότητα, Λογική
Ελευθερία	Αναλογία	έκπληξη	Ηρεμία	Χάος	Ευτυχία/Χαρά	Αναλογία
Άπειρο, Φόβος	Σταθερότητα, Λογική	Συναίσθημα (θετικό)	Σταθερότητα, Λογική, Αγάπη	Συναίσθημα (θετικό)	Φόβος, Ελευθερία	Λογική
Chaos	Feeling (positive)	Insecurity/Anxiousness	Hope	Insecurity/Anxiousness	Feeling (positive)	Ratio
Εξέλιξη	Λογική	Συναίσθημα (αρνητικό), Εγκλεισμός	Σταθερότητα	Συναίσθημα (αρνητικό)	Χάος	Λογική
Εξέλιξη, Χάος, Άπειρο	Σταθερότητα, Ισορροπία, Συναίσθημα (θετικό)	Φόβος	Σταθερότητα, Λογική, Αναλογία, Ισορροπία, Εσωστρέφεια	Ανασφάλεια/Αγωνία	Άπειρο, Κίνηση	Σταθερότητα, Ανασφάλεια/Αγωνία, Συναίσθημα (αρνητικό)
Love	Stability	Chaos	Introversion	Confinement	Insecurity/Anxiousness	Stability
Chaos, Insecurity/Anxiousness	Logic, Infinity, Stability	Happiness/Joy, Optimism	Steadiness	Evolution	Chaos, Insecurity/Anxiousness, Fear	Empathy
Love, Chaos, Infinity, Freedom	Logic	Evolution, Sadness, Infinity, Freedom	Steadiness, Stability, Harmony	Evolution, Sadness, Insecurity/Anxiousness, Fear	Chaos, Happiness/Joy, Optimism, Feeling (positive), Introversion	Steadiness, Logic
Chaos, Infinity, Calmness, Confinement	Logic, Calmness, Stability, Harmony	Evolution, Fear	Insecurity/Anxiousness, Fear	Love, Calmness	Chaos, Insecurity/Anxiousness, Fear, Confinement	Stability, Feeling (positive)
Chaos, Infinity, Feeling (negative), Confinement	Logic, Stability, Harmony, Feeling (positive)	Happiness/Joy, Harmony	Insecurity/Anxiousness, Feeling (negative), Introversion, Confinement	Happiness/Joy, Harmony	Chaos, Insecurity/Anxiousness, Fear, Feeling (negative)	Logic, Stability, Harmony, Feeling (positive)
Χάος	Σταθερότητα	Συναίσθημα (θετικό)	Ηρεμία	Συναίσθημα (θετικό)	Ευτυχία/Χαρά	Σταθερότητα
Αναλογία	Λογική	Συναίσθημα (θετικό)	Σταθερότητα, Αναλογία, Εγκλεισμός	Αναλογία	Συναίσθημα (θετικό)	Αρμονία
Chaos, Infinity	Harmony	Danger	Steadiness	Danger	Infinity	Stability
Ανασφάλεια/Αγωνία, Συναίσθημα (αρνητικό)	Σταθερότητα, Ισορροπία	Φόβος	Σταθερότητα, Λογική, Ισορροπία	Φόβος	Ευτυχία/Χαρά, Αισιοδοξία, Ελευθερία	Σταθερότητα, Ισορροπία
Χάος, Ανασφάλεια/Αγωνία, Φόβος	Ανασφάλεια/Αγωνία	Εξέλιξη, Άπειρο	Σταθερότητα, Λογική, Ηρεμία, Ισορροπία, Αρμονία	Εξέλιξη, Άπειρο	Χάος, Άπειρο, Ανασφάλεια/Αγωνία	Ανασφάλεια/Αγωνία
Άπειρο, Αρμονία, Αισιοδοξία	Λογική, Εγκλεισμός	Συναίσθημα (αρνητικό)	Λογική, Αναλογία, Ισορροπία	Συναίσθημα (αρνητικό)	Χάος	Λογική, Εσωστρέφεια
Χάος, Φόβος, Εσωστρέφεια, Εγκλεισμός	Θλίψη, Ανασφάλεια/Αγωνία	Εξέλιξη, Αισιοδοξία, Ελευθερία	Σταθερότητα, Ισορροπία	Εξέλιξη, Αισιοδοξία, Ελευθερία	Αγάπη, Ευτυχία/Χαρά	Θλίψη, Φόβος
Φόβος	Ανασφάλεια/Αγωνία	Φόβος	Ηρεμία	Φόβος	Φόβος	Συναίσθημα (αρνητικό)
Evolution, Logic, Ratio, Infinity, Harmony	Sadness, Insecurity/Anxiousness, Fear, Feeling (negative), Introversion	Chaos, Sadness, Insecurity/Anxiousness, Fear, Feeling (negative)	Evolution, Ratio, Calmness, Harmony	Evolution, Chaos, Sadness, Insecurity/Anxiousness, Fear, Feeling (negative)	Evolution, Chaos, Sadness, Insecurity/Anxiousness, Fear, Feeling (negative)	Insecurity/Anxiousness, Fear, Introversion
Αγάπη, Ισορροπία, Συναίσθημα (θετικό)	Σταθερότητα, Εξέλιξη, Εγκλεισμός	Εξέλιξη, Αισιοδοξία, Ενσυναίσθηση	Σταθερότητα, Θλίψη, Ανασφάλεια/Αγωνία, Συναίσθημα (αρνητικό), Εγκλεισμός	Εξέλιξη, Αισιοδοξία, Ενσυναίσθηση	Σταθερότητα, Αρμονία, Ελευθερία	Σταθερότητα, Εξέλιξη, Εγκλεισμός
Feeling (positive)	Evolution	Insecurity/Anxiousness	Confinement	Insecurity/Anxiousness	Chaos	Evolution
Χάος, Άπειρο, Αρμονία, Αισιοδοξία	Ανασφάλεια/Αγωνία	Σταθερότητα	Σταθερότητα, Λογική	Σταθερότητα, Ισορροπία	Αγάπη, Ευτυχία/Χαρά, Άπειρο, Αρμονία, Ελευθερία, Συναίσθημα (θετικό)	Ανασφάλεια/Αγωνία, Φόβος
Ανασφάλεια/Αγωνία	Εξέλιξη	Συναίσθημα (αρνητικό)	Σταθερότητα	Συναίσθημα (αρνητικό)	Αισιοδοξία	Εξέλιξη
Άπειρο	ΑΔΙΑΦΟΡΟ	ΑΔΙΑΦΟΡΟ	ΑΔΙΑΦΟΡΟ	ΑΔΙΑΦΟΡΟ	Ευτυχία/Χαρά, Συναίσθημα (θετικό)	ΑΔΙΑΦΟΡΟ
Εξέλιξη, Αγάπη, Ευτυχία/Χαρά, Αναλογία, Άπειρο, Ηρεμία, Ισορροπία, Αρμονία, Συναίσθημα (θετικό)	Σταθερότητα, Εξέλιξη, Λογική, Αναλογία, Ισορροπία	Ανασφάλεια/Αγωνία	Σταθερότητα, Λογική, Αναλογία, Ισορροπία, Αρμονία	Ανασφάλεια/Αγωνία, Φόβος	Χάος, Αναλογία, Άπειρο, Ανασφάλεια/Αγωνία	Σταθερότητα, Εξέλιξη, Λογική, Αναλογία, Ισορροπία

Άπειρο	Λογική	Αισιοδοξία	Σταθερότητα	Αισιοδοξία	Ευτυχία/Χαρά	Λογική
Χάος, Άπειρο	Εξέλιξη	Φόβος	Συναίσθημα (θετικό)	Φόβος	Χάος	Εξέλιξη
Αισιοδοξία	Εσωστρέφεια	Ευτυχία/Χαρά	Εγκλεισμός	Ευτυχία/Χαρά	Αισιοδοξία	Εσωστρέφεια
Εξέλιξη, Λογική, Αναλογία, Αισιοδοξία	Ηρεμία, Ανασφάλεια/Αγωνία	Φόβος	Σταθερότητα, Ισορροπία	Φόβος	Άπειρο, Αισιοδοξία	Σταθερότητα, Λογική
Χάος, Ανασφάλεια/Αγωνία, Συναίσθημα (αρνητικό)	Σταθερότητα, Ισορροπία, Συναίσθημα (θετικό)	Εξέλιξη, Άπειρο	Σταθερότητα, Ισορροπία, Συναίσθημα (θετικό)	Εξέλιξη, Άπειρο	Χάος	Σταθερότητα, Ισορροπία
Χάος, Συναίσθημα (αρνητικό)	Φόβος, Εσωστρέφεια	Εξέλιξη, Λογική, Ενσυναίσθηση	Σταθερότητα, Αναλογία, Ισορροπία	Εξέλιξη, Λογική, Ενσυναίσθηση	Χάος, Ανασφάλεια/Αγωνία	Εξέλιξη, Ανασφάλεια/Αγωνία
Άπειρο, Αισιοδοξία	Ισορροπία	Συναίσθημα (αρνητικό)	Σταθερότητα, Θλίψη	Ανασφάλεια/Αγωνία	Εσωστρέφεια, Εγκλεισμός	Σταθερότητα
Ελευθερία, Εσωστρέφεια, Εγκλεισμός, Απελευθέρωση	Αποτυχία, Επιτυχία	Ελευθερία, Δημιουργικότητα	Εξέλιξη, Εγκλεισμός	Φόβος	Αγάπη, Ευτυχία/Χαρά, Άπειρο, Ηρεμία, Εσωστρέφεια	Επιτυχία, Αποτυχία
Άπειρο	Εξέλιξη	Θλίψη	Ανασφάλεια/Αγωνία	Χάος, Θλίψη	Εξέλιξη, Ευτυχία/Χαρά	Θλίψη
Χάος	Λογική	Συναίσθημα (αρνητικό)	Εξέλιξη	Εξέλιξη	Χάος	Λογική
Εσωστρέφεια	Σταθερότητα, Λογική	Ανασφάλεια/Αγωνία, Συναίσθημα (αρνητικό)	Σταθερότητα, Λογική, Ισορροπία, Αρμονία	Ανασφάλεια/Αγωνία, Συναίσθημα (αρνητικό)	Συναίσθημα (αρνητικό), Εσωστρέφεια	Σταθερότητα, Λογική, Ισορροπία
Αισιοδοξία	Λογική	Συναίσθημα (θετικό)	Συναίσθημα (αρνητικό)	Συναίσθημα (θετικό)	Ευτυχία/Χαρά	Εξέλιξη
Εξέλιξη	Εγκλεισμός	Εγκλεισμός	Εγκλεισμός	Εγκλεισμός	Χάος	Χάος
Άπειρο	Ανασφάλεια/Αγωνία	Φόβος, Συναίσθημα (αρνητικό)	Σταθερότητα, Λογική, Ισορροπία, Εγκλεισμός	Φόβος	Χάος	Ανασφάλεια/Αγωνία
Σταθερότητα, Εξέλιξη, Ηρεμία, Αισιοδοξία, Συναίσθημα (θετικό)	Λογική, Αναλογία	Εξέλιξη, Ελευθερία	Σταθερότητα, Εσωστρέφεια, Ενσυναίσθηση	Ανασφάλεια/Αγωνία, Ελευθερία	Εξέλιξη, Λογική, Ηρεμία, Αρμονία, Αισιοδοξία, Συναίσθημα (θετικό), Ενσυναίσθηση	Εσωστρέφεια
Χάος, Άπειρο, Εσωστρέφεια	Συναίσθημα (αρνητικό), Αδιαφορία	Εξέλιξη, Ηρεμία, Ελευθερία, Συναίσθημα (θετικό)	Σταθερότητα, Εγκλεισμός	Εξέλιξη, Ηρεμία, Αισιοδοξία, Συναίσθημα (θετικό)	Χάος, Ανασφάλεια/Αγωνία, Φόβος, Συναίσθημα (αρνητικό)	Συναίσθημα (αρνητικό), Αδιαφορία
Εξέλιξη, Αγάπη, Άπειρο, Ηρεμία, Αρμονία, Ελευθερία, Συναίσθημα (θετικό)	Λογική, Ανασφάλεια/Αγωνία	Εξέλιξη, Ανασφάλεια/Αγωνία	Σταθερότητα, Λογική, Ισορροπία, Εγκλεισμός	Ανασφάλεια/Αγωνία	Χάος, Ανασφάλεια/Αγωνία	Ανασφάλεια/Αγωνία, Συναίσθημα (αρνητικό)
Σταθερότητα, Εξέλιξη, Λογική, Αρμονία, Ανασφάλεια/Αγωνία	Σταθερότητα, Εξέλιξη, Λογική, Εσωστρέφεια	Χάος, Θλίψη, Ανασφάλεια/Αγωνία	Σταθερότητα, Εξέλιξη	Αισιοδοξία, Ελευθερία	Χάος, Φόβος, Συναίσθημα (αρνητικό)	Ευτυχία/Χαρά, Αρμονία
Χάος, Θλίψη, Ανασφάλεια/Αγωνία, Συναίσθημα (αρνητικό), Εγκλεισμός	Αισιοδοξία, Ελευθερία	Εξέλιξη, Αγάπη, Ευτυχία/Χαρά, Αρμονία, Συναίσθημα (θετικό)	Σταθερότητα, Εξέλιξη, Λογική, Ευτυχία/Χαρά, Ηρεμία, Αισιοδοξία	Χάος, Αναλογία, Αρμονία, Ελευθερία, Συναίσθημα (θετικό)	Ευτυχία/Χαρά, Αισιοδοξία	Ισορροπία, Αρμονία
Χάος, Ευτυχία/Χαρά	Συναίσθημα (αρνητικό)	Ελευθερία	Σταθερότητα, Εσωστρέφεια	Αισιοδοξία	Εξέλιξη, Ηρεμία	Συναίσθημα (αρνητικό)
Ελευθερία, Συναίσθημα (θετικό)	Συναίσθημα (αρνητικό), Εσωστρέφεια	Αισιοδοξία, Εσωστρέφεια, Εγκλεισμός, Ελαφριά αισιοδοξία λόγω φεγγάριου.	Σταθερότητα, Λογική, Συναίσθημα (θετικό)	Εσωστρέφεια, Εγκλεισμός	Ηρεμία, Αισιοδοξία, Ελευθερία, Ενσυναίσθηση	Ανασφάλεια/Αγωνία, Φόβος, Εγκλεισμός
Insecurity/Anxiousness, Introversion	Stability	Happiness/Joy	Ratio	Happiness/Joy	Infinity	Steadiness
Άπειρο	Σταθερότητα, Ευτυχία/Χαρά	Αναλογία, Αισιοδοξία, Ελευθερία	Σταθερότητα, Αγάπη, Ευτυχία/Χαρά, Αισιοδοξία, Ελευθερία, Ενσυναίσθηση	Ελευθερία, Συναίσθημα (θετικό)	Ανασφάλεια/Αγωνία, Συναίσθημα (αρνητικό)	Αισιοδοξία, Ενσυναίσθηση
Εξέλιξη, Άπειρο, Ηρεμία, Συναίσθημα (θετικό)	Σταθερότητα, Λογική, Αναλογία, Ισορροπία	Ηρεμία	Σταθερότητα, Λογική, Ισορροπία	Ηρεμία	Κίνηση	Σταθερότητα, Λογική, Αναλογία, Ισορροπία
Συναίσθημα (αρνητικό)	Ανασφάλεια/Αγωνία	Ανασφάλεια/Αγωνία	Λογική, Αναλογία	Ανασφάλεια/Αγωνία	Ελευθερία	Συναίσθημα (αρνητικό)
Χάος	Ανασφάλεια/Αγωνία	Ανασφάλεια/Αγωνία	Σταθερότητα	Ανασφάλεια/Αγωνία	Χάος	Ανασφάλεια/Αγωνία
Άπειρο	Εγκλεισμός	Συναίσθημα (θετικό)	Ηρεμία	Αισιοδοξία	Φόβος	Συναίσθημα (αρνητικό)
Calmness	Evolution	Happiness/Joy	Stability	Insecurity/Anxiousness	Evolution, Feeling (negative)	Ratio

Χάος, Ανασφάλεια/Αγωνία	Θλίψη, Ανασφάλεια/Αγωνία	Εξέλιξη, Ηρεμία, Αρμονία	Σταθερότητα, Αναλογία, Ελευθερία, Συναίσθημα (θετικό)	Συναίσθημα (αρνητικό)	Αγάπη, Ευτυχία/Χαρά, Αισιοδοξία	Σταθερότητα, Εξέλιξη, Λογική
Άπειρο, Ηρεμία, Αρμονία, Ελευθερία, Συναίσθημα (θετικό)	Σταθερότητα, Λογική	Ελευθερία, Συναίσθημα (θετικό)	Σταθερότητα, Ισορροπία, Αρμονία	Ελευθερία	Χάος, Συναίσθημα (αρνητικό), Εσωστρέφεια, Εγκλεισμός	Σταθερότητα
Χάος	Συναίσθημα (αρνητικό)	Φόβος	Εξέλιξη	Φόβος	Αγάπη	Συναίσθημα (αρνητικό)
Χάος	Ισορροπία	Φόβος	Αναλογία	Φόβος	Άπειρο	Ισορροπία
Χάος	Ενσυναίσθηση	Φόβος	Σταθερότητα	Συναίσθημα (αρνητικό)	Χάος	Εσωστρέφεια
Χάος, Εσωστρέφεια	Φόβος	Εξέλιξη, Συναίσθημα (θετικό)	Σταθερότητα, Ισορροπία	Συναίσθημα (θετικό)	Ελευθερία	Εξέλιξη
Χάος, Εσωστρέφεια	Φόβος	Εξέλιξη, Συναίσθημα (θετικό)	Σταθερότητα, Ισορροπία	Συναίσθημα (θετικό)	Ελευθερία	Εξέλιξη
Αρμονία, Αισιοδοξία	Σταθερότητα, Συναίσθημα (θετικό)	Αναλογία	Σταθερότητα, Λογική, Ισορροπία	Εξέλιξη	Αγάπη, Αισιοδοξία	Θλίψη, Συναίσθημα (αρνητικό)
Αρμονία, Αισιοδοξία	Σταθερότητα, Συναίσθημα (θετικό)	Αναλογία	Σταθερότητα, Λογική, Ισορροπία	Εξέλιξη	Αγάπη, Αισιοδοξία	Θλίψη, Συναίσθημα (αρνητικό)
Χάος, Εσωστρέφεια	Φόβος	Εξέλιξη, Συναίσθημα (θετικό)	Σταθερότητα, Ισορροπία	Συναίσθημα (θετικό)	Ελευθερία	Εξέλιξη
Εσωστρέφεια, Εγκλεισμός	Συναίσθημα (θετικό)	Προσαρμοστικότητα	Εξέλιξη	Συναίσθημα (θετικό)	Περίεργεια	Αισιοδοξία
Χάος	Συναίσθημα (αρνητικό)	Συναίσθημα (αρνητικό)	Σταθερότητα	Συναίσθημα (αρνητικό)	Συναίσθημα (θετικό)	Συναίσθημα (αρνητικό)
Εγκλεισμός	Αρμονία	Χάος	Ισορροπία	Ισορροπία	Εσωστρέφεια	Ισορροπία
Χάος, Άπειρο, Ηρεμία	Λογική	Σταθερότητα, Ανασφάλεια/Αγωνία	Σταθερότητα, Λογική, Αναλογία, Ισορροπία	Σταθερότητα, Ανασφάλεια/Αγωνία, Φόβος	Χάος	Λογική
Ελευθερία	Αισιοδοξία, Συναίσθημα (αρνητικό)	Φόβος	Σταθερότητα	Συναίσθημα (αρνητικό)	Ελευθερία	Χάος
Εξέλιξη, Άπειρο	Εγκλεισμός	Φόβος	Σταθερότητα	Ανασφάλεια/Αγωνία	Χάος	Συναίσθημα (θετικό)
Εγκλεισμός	Εξέλιξη	Αρμονία	Εγκλεισμός	Ηρεμία	Χάος	Εξέλιξη
Χάος, Ανασφάλεια/Αγωνία, Φόβος	Ανασφάλεια/Αγωνία	Συναίσθημα (αρνητικό)	Εσωστρέφεια	Συναίσθημα (αρνητικό)	Ελευθερία	Ανασφάλεια/Αγωνία
Ευτυχία/Χαρά	Ισορροπία	Χάος	Αισιοδοξία	Συναίσθημα (θετικό)	Ανασφάλεια/Αγωνία	Ανασφάλεια/Αγωνία
Αγάπη	Φόβος, Συναίσθημα (αρνητικό)	Χάος, Εγκλεισμός	Εγκλεισμός	Συναίσθημα (θετικό)	Εξέλιξη	Εξέλιξη
Αγάπη	Φόβος, Συναίσθημα (αρνητικό)	Χάος, Εγκλεισμός	Εγκλεισμός	Συναίσθημα (θετικό)	Εξέλιξη	Εξέλιξη
Εξέλιξη	Ανασφάλεια/Αγωνία	Χάος	Σταθερότητα	Χάος	Ευτυχία/Χαρά	Ανασφάλεια/Αγωνία

Ενότητα Κτίριο & Ψυχολογία

ΚΨ1 - BS1	ΚΨ2 - BS2	ΚΨ3 - BS3	ΚΨ4 - BS4	ΚΨ5 - BS5	ΚΨ6 - BS6	ΚΨ7 - BS7	ΚΨ8 - BS8	ΚΨ9 - BS9	ΚΨ10 - BS10
Σταθερότητα, Εξέλιξη, Ισορροπία	Σταθερότητα, Εξέλιξη, Λογική, Ευτυχία/Χαρά, Αναλογία, Ισορροπία	Ανασφάλεια/Αγωνία	Σταθερότητα	Σταθερότητα	Σταθερότητα, Αγάπη, Αναλογία, Ισορροπία	Σταθερότητα	Σταθερότητα, Εγκλεισμός	Σταθερότητα, Αγάπη, Ηρεμία	Ανασφάλεια/Αγωνία, Εγκλεισμός
Ανασφάλεια/Αγωνία	Σταθερότητα	Εγκλεισμός	Θλίψη	Ηρεμία	Ισορροπία	Εξέλιξη	Εγκλεισμός	Αρμονία	Χάος
Εξέλιξη	Αρμονία	Ανασφάλεια/Αγωνία	Σταθερότητα	Λογική	Ευτυχία/Χαρά	Σταθερότητα	Αναλογία	Ισορροπία	Χάος
Σταθερότητα	Αναλογία	Ηρεμία	Σταθερότητα	Ευτυχία/Χαρά	Ευτυχία/Χαρά	Σταθερότητα	Ευτυχία/Χαρά	Εξέλιξη	Αισιοδοξία
Σταθερότητα, Λογική, Αναλογία, Ανασφάλεια/Αγωνία, Εγκλεισμός	Σταθερότητα, Λογική, Ευτυχία/Χαρά, Αναλογία, Ισορροπία, Συναίσθημα (θετικό)	Σταθερότητα, Εσωστρέφεια, Εγκλεισμός	Σταθερότητα, Εξέλιξη, Λογική, Ισορροπία	Εξέλιξη, Ευτυχία/Χαρά, Ισορροπία, Αρμονία, Ελευθερία, Συναίσθημα (θετικό)	Αναλογία, Συναίσθημα (θετικό), Εγκλεισμός	Σταθερότητα, Εξέλιξη, Ισορροπία, Αισιοδοξία, Συναίσθημα (θετικό)	Σταθερότητα, Εσωστρέφεια, Εγκλεισμός	Αγάπη, Ευτυχία/Χαρά	Χάος, Ανασφάλεια/Αγωνία

Απορία	Σταθερότητα, Ελευθερία	Σταθερότητα, Ευτυχία/Χαρά, Ελευθερία	Αναλογία, Ισορροπία, Συναίσθημα (θετικό)	Ευτυχία/Χαρά, Αισιοδοξία, Ελευθερία	Σταθερότητα, Αρμονία	Λογική, Ισορροπία	Ισορροπία, Αρμονία, Εγκλεισμός	Εξέλιξη, Συναίσθημα (θετικό)	Εσωστρέφεια
Σταθερότητα, Ισορροπία	Σταθερότητα, Ισορροπία, Εγκλεισμός	Σταθερότητα, Ισορροπία, Αρμονία, Εγκλεισμός	Σταθερότητα, Αναλογία, Ισορροπία	Σταθερότητα, Άπειρο, Ηρεμία, Αρμονία	Χάος, Ισορροπία, Αρμονία, Εγκλεισμός	Σταθερότητα	Σταθερότητα, Ισορροπία, Αρμονία, Ελευθερία	Ανασφάλεια/Αγωνία, Φόβος	Χάος, Άπειρο, Ανασφάλεια/Αγωνία, Εγκλεισμός
Λογική	Εξέλιξη	Εξέλιξη	Σταθερότητα	Λογική	Ηρεμία	Συναίσθημα (αρνητικό)	Συναίσθημα (αρνητικό)	Εξέλιξη	Εξέλιξη
Συναίσθημα (αρνητικό), Εγκλεισμός	Εξέλιξη	Εσωστρέφεια, Εγκλεισμός	Σταθερότητα, Λογική	Σταθερότητα, Ισορροπία, Συναίσθημα (θετικό)	Εξέλιξη, Ενσυναίσθηση	Εξέλιξη, Ηρεμία	Ανασφάλεια/Αγωνία, Συναίσθημα (αρνητικό), Εσωστρέφεια	Εξέλιξη, Συναίσθημα (θετικό)	Συναίσθημα (αρνητικό), Εγκλεισμός
Σταθερότητα	Αναλογία	Εξέλιξη	Λογική	Εξέλιξη	Ηρεμία	Αναλογία, Ηρεμία	Αρμονία	Αρμονία	Λογική
Θλίψη	Εξέλιξη	Εγκλεισμός	Εγκλεισμός	Σταθερότητα	Ανασφάλεια/Αγωνία	Εγκλεισμός	Θλίψη	Συναίσθημα (αρνητικό)	Χάος
Λογική	Εξέλιξη, Αισιοδοξία	Ανασφάλεια/Αγωνία	Εγκλεισμός	Εσωστρέφεια	Θλίψη	Φόβος	Ανασφάλεια/Αγωνία	Εξέλιξη, Αρμονία, Ελευθερία	Φόβος
Σταθερότητα	Συναίσθημα (θετικό)	Ανασφάλεια/Αγωνία	Σταθερότητα	Αρμονία	Χάος	Ισορροπία	Συναίσθημα (αρνητικό)	Θλίψη	Φόβος
Σταθερότητα	Ευτυχία/Χαρά	Εγκλεισμός	Θλίψη, Συναίσθημα (αρνητικό)	Ηρεμία, Συναίσθημα (θετικό)	Συναίσθημα (θετικό)	Μοναξιά	Συναίσθημα (αρνητικό)	Αγάπη, Ευτυχία/Χαρά	Εξέλιξη, Συναίσθημα (θετικό)
Ευτυχία/Χαρά	Ανασφάλεια/Αγωνία	Εγκλεισμός	Εγκλεισμός	Ελευθερία	Εξέλιξη	Εγκλεισμός	Ανασφάλεια/Αγωνία	Εξέλιξη	Εξέλιξη
Εγκλεισμός	Αναλογία	Συναίσθημα (αρνητικό)	Συναίσθημα (αρνητικό)	Θλίψη	Ευτυχία/Χαρά	Συναίσθημα (αρνητικό)	Εγκλεισμός	Συναίσθημα (θετικό)	Συναίσθημα (θετικό)
Ανασφάλεια/Αγωνία, Συναίσθημα (αρνητικό), Εγκλεισμός	Εξέλιξη, Αναλογία, Αρμονία	Ανασφάλεια/Αγωνία, Εσωστρέφεια, Εγκλεισμός	Σταθερότητα, Λογική, Εσωστρέφεια	Αισιοδοξία	Αναλογία	Εξέλιξη, Ισορροπία	Θλίψη, Ανασφάλεια/Αγωνία	Χάος	Χάος, Ανασφάλεια/Αγωνία
Σταθερότητα, Λογική	Σταθερότητα, Εξέλιξη, Αναλογία, Ισορροπία	Χάος, Ανασφάλεια/Αγωνία, Συναίσθημα (αρνητικό)	Σταθερότητα, Λογική	Σταθερότητα, Λογική	Εξέλιξη, Αναλογία, Ισορροπία	Σταθερότητα, Λογική	Σταθερότητα, Λογική	Χάος, Άπειρο, Ισορροπία	Χάος, Άπειρο
Εξέλιξη	Ισορροπία	Συναίσθημα (θετικό)	Εγκλεισμός	Σταθερότητα	Εξέλιξη	Συναίσθημα (αρνητικό)	Ηρεμία	Συναίσθημα (θετικό)	Ενσυναίσθηση
Συναίσθημα (αρνητικό), Εγκλεισμός	Εγκλεισμός	Συναίσθημα (αρνητικό)	Σταθερότητα	Συναίσθημα (θετικό)	Συναίσθημα (αρνητικό), Εγκλεισμός	Ανασφάλεια/Αγωνία	Συναίσθημα (αρνητικό)	Φόβος	Εγκλεισμός
Σταθερότητα, Ισορροπία, Εσωστρέφεια	Εξέλιξη, Λογική	Σταθερότητα, Εξέλιξη, Λογική	Σταθερότητα, Λογική, Αρμονία, Συναίσθημα (θετικό)	Εξέλιξη, Ενσυναίσθηση	Λογική, Ανασφάλεια/Αγωνία	Σταθερότητα, Λογική, Αναλογία, Ισορροπία, Αρμονία	Λογική, Αναλογία	Λογική, Αναλογία, Ενσυναίσθηση	Χάος
Εξέλιξη, Αναλογία, Ισορροπία	Σταθερότητα, Ισορροπία, Εγκλεισμός	Σταθερότητα, Εξέλιξη, Αναλογία, Ισορροπία	Σταθερότητα, Εξέλιξη, Αναλογία, Ισορροπία	Εξέλιξη, Ευτυχία/Χαρά, Αναλογία, Συναίσθημα (θετικό)	Σταθερότητα, Ισορροπία	Συναίσθημα (αρνητικό)	Εξέλιξη, Αναλογία, Ισορροπία	Εξέλιξη, Αναλογία, Ισορροπία	Εξέλιξη, Αναλογία, Ισορροπία
Εξέλιξη	Ισορροπία, Αρμονία	Λογική	Εγκλεισμός	Ηρεμία	Εσωστρέφεια	Θλίψη	προστασία	Αγάπη	Αρμονία
Εξέλιξη	Εξέλιξη, Ελευθερία, Συναίσθημα (θετικό)	Ανασφάλεια/Αγωνία	Λογική	Ελευθερία	Εξέλιξη, Ευτυχία/Χαρά	Λογική, Εγκλεισμός	Εσωστρέφεια, Εγκλεισμός	Συναίσθημα (θετικό)	Χάος, Ανασφάλεια/Αγωνία
Εξέλιξη, Ανασφάλεια/Αγωνία, Εγκλεισμός	Λογική, Αναλογία, Εγκλεισμός	Χάος, Ανασφάλεια/Αγωνία, Φόβος	Σταθερότητα, Λογική, Αναλογία, Ηρεμία, Ισορροπία, Αρμονία	Σταθερότητα, Αγάπη, Ευτυχία/Χαρά, Ηρεμία, Ισορροπία, Αρμονία, Ελευθερία	Εξέλιξη, Λογική, Χάος, Άπειρο, Αισιοδοξία	Σταθερότητα, Λογική	Ηρεμία, Ισορροπία	Λογική, Εσωστρέφεια, Εγκλεισμός	Εξέλιξη, Λογική, Ευτυχία/Χαρά
Σταθερότητα, Εξέλιξη	Ισορροπία, Εγκλεισμός	Εγκλεισμός	Αναλογία, Ανασφάλεια/Αγωνία, Φόβος	Ευτυχία/Χαρά, Ηρεμία	Εσωστρέφεια, Εγκλεισμός	Ευτυχία/Χαρά, Συναίσθημα (θετικό)	Εσωστρέφεια, Εγκλεισμός	Αναλογία, Ισορροπία, Αρμονία	Λογική, Ευτυχία/Χαρά, Αναλογία, Ηρεμία, Ισορροπία
Εξέλιξη	Αναλογία	Χάος	Σταθερότητα	Αρμονία	Χάος	Χάος	Εσωστρέφεια	Αγάπη	Αρμονία
Θλίψη, Ανασφάλεια/Αγωνία, Συναίσθημα (αρνητικό), Εγκλεισμός, Ανισορροπία	Σταθερότητα, Λογική, Ισορροπία, Ασφάλεια	Χάος, Ανασφάλεια/Αγωνία, Φόβος, Συναίσθημα (αρνητικό), Εγκλεισμός	Θλίψη, Συναίσθημα (αρνητικό), Εσωστρέφεια, Εγκλεισμός	Ευτυχία/Χαρά, Ηρεμία, Ελευθερία, Συναίσθημα (θετικό)	Σταθερότητα, Λογική, Ισορροπία	Σταθερότητα, Θλίψη, Φόβος, Εσωστρέφεια, Εγκλεισμός	Σταθερότητα, Λογική, Θλίψη, Συναίσθημα (αρνητικό)	Άπειρο, Αισιοδοξία, Ελευθερία, Αναζήτηση	Άπειρο, Αισιοδοξία, Ελευθερία, Συναίσθημα (θετικό)
Λογική, Εσωστρέφεια	Εξέλιξη, Ευτυχία/Χαρά	Σταθερότητα, Ευτυχία/Χαρά, Αναλογία, Ισορροπία, Αρμονία	Σταθερότητα, Λογική, Ισορροπία, Εσωστρέφεια, Εγκλεισμός	Σταθερότητα, Λογική, Ευτυχία/Χαρά, Ηρεμία, Ισορροπία, Αρμονία, Αισιοδοξία, Συναίσθημα (θετικό), Ενσυναίσθηση	Εξέλιξη, Αγάπη, Ευτυχία/Χαρά, Αισιοδοξία, Ελευθερία, Ενσυναίσθηση	Λογική, Ισορροπία, Εσωστρέφεια, Εγκλεισμός	Εσωστρέφεια, Εγκλεισμός	Ευτυχία/Χαρά, Άπειρο, Ανασφάλεια/Αγωνία	Εξέλιξη, Ανασφάλεια/Αγωνία, Ενσυναίσθηση
Εξέλιξη	Λογική	Σταθερότητα	Θλίψη	Εξέλιξη	Λογική	Εγκλεισμός	Εσωστρέφεια	Εξέλιξη	Εξέλιξη
Ανασφάλεια/Αγωνία	Εξέλιξη	Εξέλιξη	Εξέλιξη	Λογική	Άπειρο	Αναλογία	Θλίψη	Εξέλιξη	Χάος

Σταθερότητα, Λογική	Σταθερότητα, Εξέλιξη, Λογική	Σταθερότητα, Εξέλιξη	Σταθερότητα, Λογική	Σταθερότητα, Εξέλιξη, Λογική	Σταθερότητα, Εξέλιξη, Λογική	Σταθερότητα, Εξέλιξη, Λογική	Σταθερότητα, Εξέλιξη, Λογική	Σταθερότητα, Εξέλιξη, Λογική, Αγάπη	Σταθερότητα, Εξέλιξη, Λογική
Ανασφάλεια/Αγωνία	Αναλογία	Ανασφάλεια/Αγωνία	Λογική	Ανασφάλεια/Αγωνία	Αναλογία	Λογική	Εγκλεισμός	Εξέλιξη	Εξέλιξη
Φόβος	Συναίσθημα (αρνητικό), Εγκλεισμός	Φόβος, Συναίσθημα (αρνητικό), Εγκλεισμός	Σταθερότητα, Λογική	Σταθερότητα, Λογική, Ισορροπία, Αρμονία	Φόβος, Εσωστρέφεια, Εγκλεισμός	Λογική, Αγάπη, Ηρεμία, Ισορροπία	Αναλογία, Συναίσθημα (θετικό)	Εξέλιξη, Αρμονία, Αισιοδοξία, Συναίσθημα (θετικό)	Εξέλιξη, Αρμονία, Αισιοδοξία, Συναίσθημα (θετικό)
Εξέλιξη	Σταθερότητα	Φόβος	Ισορροπία	Ελευθερία	Άπειρο	Εγκλεισμός	Εγκλεισμός	Λογική	Αβεβαιότητα
Ανασφάλεια/Αγωνία	Εξέλιξη, Αναλογία	Ανασφάλεια/Αγωνία, Εγκλεισμός	Σταθερότητα, Ισορροπία	Σταθερότητα, Λογική, Αναλογία, Ισορροπία	Ανασφάλεια/Αγωνία, Φόβος	Σταθερότητα, Λογική, Ηρεμία, Ισορροπία	Αδιαφορία	Εξέλιξη, Ανασφάλεια/Αγωνία	Ανασφάλεια/Αγωνία, Φόβος
Σταθερότητα	Σταθερότητα	Εγκλεισμός	Συναίσθημα (θετικό)	Ηρεμία	Συναίσθημα (αρνητικό)	Αισιοδοξία, Συναίσθημα (θετικό)	Συναίσθημα (αρνητικό), Εσωστρέφεια, Εγκλεισμός	Ηρεμία	Εγκλεισμός
Εγκλεισμός	Αναλογία	Εγκλεισμός	Φόβος, Εγκλεισμός	Εγκλεισμός	Ηρεμία, Αρμονία	Εγκλεισμός	Φόβος, Εσωστρέφεια, Εγκλεισμός	Αισιοδοξία	Χάος
Εξέλιξη, Ελευθερία, Συναίσθημα (θετικό)	Συναίσθημα (αρνητικό), Εγκλεισμός	Εσωστρέφεια, Εγκλεισμός	Σταθερότητα, Ισορροπία, Συναίσθημα (θετικό)	Σταθερότητα, Αγάπη, Ηρεμία	Εσωστρέφεια	Σταθερότητα, Ηρεμία, Αρμονία	Εσωστρέφεια	Εξέλιξη	Φόβος
Insecurity/Anxiousness	Happiness/Joy	Awe	Feeling (negative)	Insecurity/Anxiousness	Awe	Optimism	Insecurity/Anxiousness	Awe	Awe
Λογική	Λογική, Αναλογία	Ανασφάλεια/Αγωνία	Σταθερότητα, Αναλογία	Αγάπη, Ευτυχία/Χαρά, Ηρεμία	Εξέλιξη, Λογική, Αναλογία	Φόβος, Εγκλεισμός	Ανασφάλεια/Αγωνία, Φόβος	Ισορροπία	Αρμονία, Ανασφάλεια/Αγωνία
Σταθερότητα, Συναίσθημα (αρνητικό)	Σταθερότητα, Λογική, Αναλογία, Ηρεμία, Συναίσθημα (θετικό)	Ανασφάλεια/Αγωνία, Συναίσθημα (αρνητικό), Εσωστρέφεια, Εγκλεισμός	Σταθερότητα, Λογική, Εσωστρέφεια, Εγκλεισμός	Σταθερότητα, Αγάπη, Ευτυχία/Χαρά, Ηρεμία, Αρμονία, Αισιοδοξία, Συναίσθημα (θετικό)	Χάος, Αναλογία, Ανασφάλεια/Αγωνία, Εγκλεισμός	Σταθερότητα, Λογική, Ηρεμία	Αναλογία, Φόβος, Εγκλεισμός	Εξέλιξη, Ευτυχία/Χαρά, Άπειρο, Αρμονία	Εξέλιξη, Χάος, Άπειρο, Αρμονία, Αισιοδοξία, Ελευθερία, Συναίσθημα (θετικό)
Evolution	Logic	Insecurity/Anxiousness	Feeling (negative)	Steadiness	Steadiness	Sadness	Insecurity/Anxiousness, Fear	Calmness, Optimism	Chaos
Steadiness, Logic, Ratio	Steadiness, Infinity, Harmony	Insecurity/Anxiousness, Feeling (negative), Confinement	Steadiness, Stability	Happiness/Joy, Calmness, Harmony, Feeling (positive), Empathy	Evolution, Logic, Harmony	Calmness, Optimism	Insecurity/Anxiousness, Fear, Feeling (negative)	Evolution, Logic, Empathy	Chaos
Sadness, Insecurity/Anxiousness, Feeling (negative), Confinement	Evolution, Logic	Evolution, Happiness/Joy, Optimism, Freedom	Steadiness, Sadness, Introversion, Confinement	Calmness, Stability, Harmony, Freedom, Feeling (positive)	Evolution, Happiness/Joy, Calmness, Optimism, Freedom	Steadiness, Love, Calmness, Stability, Harmony, Feeling (positive)	Chaos, Insecurity/Anxiousness, Fear, Feeling (negative)	Evolution, Logic, Feeling (positive)	Evolution, Logic, Harmony
Evolution, Logic, Stability	Chaos, Optimism	Feeling (negative), Introversion, Confinement	Sadness, Ratio, Insecurity/Anxiousness, Fear	Love, Happiness/Joy, Calmness, Harmony	Insecurity/Anxiousness, Feeling (negative)	Feeling (negative), Confinement	Insecurity/Anxiousness, Fear, Feeling (negative), Confinement	Logic, Love, Calmness, Harmony, Feeling (positive)	Happiness/Joy, Infinity, Calmness, Optimism, Feeling (positive)
Chaos, Sadness, Feeling (negative)	Steadiness, Harmony, Fear	Introversion, Confinement	Happiness/Joy, Calmness, Stability, Harmony, Feeling (positive)	Happiness/Joy, Calmness, Stability, Harmony, Feeling (positive)	Feeling (negative)	Steadiness, Happiness/Joy	Steadiness, Happiness/Joy	Insecurity/Anxiousness, Fear, Feeling (negative)	Insecurity/Anxiousness, Fear, Feeling (negative)
Εξέλιξη	Χάος	Εγκλεισμός	Σταθερότητα	Αρμονία	Ανασφάλεια/Αγωνία	Συναίσθημα (αρνητικό)	Φόβος	Συναίσθημα (θετικό)	Χάος
Άπειρο, Εγκλεισμός	Εγκλεισμός	Λογική, Εγκλεισμός	Εξέλιξη, Αναλογία	Εξέλιξη, Ηρεμία	Εγκλεισμός	Εγκλεισμός	Συναίσθημα (αρνητικό), Εγκλεισμός	Εξέλιξη	Εγκλεισμός
Uncomfortable	Evolution	Evolution	Harmony	Happiness/Joy	Happiness/Joy	Confinement	Confinement	Evolution	Chaos
Εξέλιξη	Σταθερότητα, Αναλογία	Εσωστρέφεια, Εγκλεισμός	Σταθερότητα, Λογική, Ισορροπία	Αναλογία, Ηρεμία, Αρμονία	Ανασφάλεια/Αγωνία, Εγκλεισμός	Σταθερότητα, Ισορροπία	Σταθερότητα, Εσωστρέφεια, Εγκλεισμός	Εξέλιξη, Άπειρο	Εσωστρέφεια, Εγκλεισμός
Εξέλιξη, Αισιοδοξία	Σταθερότητα, Αναλογία, Ισορροπία	Θλίψη, Φόβος	Ισορροπία	Λογική, Ηρεμία	Εσωστρέφεια	Θλίψη, Φόβος	Ανασφάλεια/Αγωνία	Εξέλιξη, Αισιοδοξία	Ανασφάλεια/Αγωνία, Εσωστρέφεια
Θλίψη, Εγκλεισμός	Λογική	Εσωστρέφεια, Εγκλεισμός	Θλίψη, Συναίσθημα (αρνητικό)	Συναίσθημα (θετικό)	Αναλογία, Αισιοδοξία	Σταθερότητα, Λογική	Εσωστρέφεια, Εγκλεισμός	Εξέλιξη, Άπειρο	Χάος
Θλίψη, Ανασφάλεια/Αγωνία, Φόβος	Αναλογία, Ισορροπία, Αισιοδοξία	Φόβος, Εσωστρέφεια, Εγκλεισμός	Σταθερότητα, Εξέλιξη, Ισορροπία	Αισιοδοξία, Ελευθερία	Λογική, Ισορροπία	Θλίψη, Φόβος, Συναίσθημα (αρνητικό)	Ενσυναίσθηση	Ευτυχία/Χαρά, Αρμονία	Εξέλιξη, Λογική
Χάος	Ευτυχία/Χαρά	Συναίσθημα (αρνητικό)	Θλίψη	Ευτυχία/Χαρά	Εγκλεισμός	Εξέλιξη	Εγκλεισμός	Ανασφάλεια/Αγωνία	Χάος
Ratio, Insecurity/Anxiousness, Fear, Feeling (negative)	Steadiness, Evolution, Logic, Stability, Harmony, Confinement	Sadness, Insecurity/Anxiousness, Feeling (negative), Confinement	Steadiness, Logic, Ratio, Calmness, Stability, Harmony, Confinement	Steadiness, Logic, Love, Happiness/Joy, Calmness, Stability, Optimism, Freedom, Feeling (positive)	Evolution, Ratio, Insecurity/Anxiousness, Optimism, Feeling (positive)	Steadiness, Logic, Sadness, Feeling (negative), Introversion, Confinement	Steadiness, Logic, Ratio, Calmness, Stability, Harmony, Introversion	Evolution, Chaos, Happiness/Joy, Calmness, Optimism, Feeling (positive)	Evolution, Love, Chaos, Happiness/Joy, Optimism, Freedom, Feeling (positive)

Σταθερότητα, Εξέλιξη, Εγκλεισμός	Σταθερότητα, Θλίψη	Θλίψη, Εγκλεισμός	Αναλογία, Εγκλεισμός	Ηρεμία, Αισιοδοξία	Λογική, Ισορροπία	Αγάπη, Αισιοδοξία	Αισιοδοξία	Αρμονία, Ελευθερία	Αρμονία, Ελευθερία
Evolution	Evolution	Insecurity/Anxiousness	Confinement	Calmness	Chaos	Confinement	Feeling (negative)	Chaos	Chaos
Ανασφάλεια/Αγωνία, Φόβος	Σταθερότητα, Λογική, Αναλογία, Ισορροπία, Αρμονία	Χάος, Ανασφάλεια/Αγωνία, Φόβος	Σταθερότητα, Λογική, Αναλογία, Ισορροπία	Σταθερότητα, Ανασφάλεια/Αγωνία	Χάος, Φόβος	Σταθερότητα, Λογική, Εγκλεισμός	Φόβος, Εγκλεισμός	Εγκλεισμός	Χάος, Φόβος, Εγκλεισμός
Χάος, Φόβος, Εγκλεισμός	Αναλογία, Συναίσθημα (θετικό)	Θλίψη, Συναίσθημα (αρνητικό), Εγκλεισμός	Σταθερότητα, Αναλογία, Ισορροπία, Συναίσθημα (θετικό)	Αναλογία, Συναίσθημα (θετικό), Εσωστρέφεια	Χάος, Συναίσθημα (θετικό), Εγκλεισμός	Εξέλιξη, Αναλογία, Ενσυναίσθηση	Εγκλεισμός	Χάος, Ανασφάλεια/Αγωνία	Χάος, Ανασφάλεια/Αγωνία
Συναίσθημα (θετικό)	Συναίσθημα (θετικό)	Συναίσθημα (αρνητικό), Εγκλεισμός	Συναίσθημα (θετικό)	Ελευθερία, Συναίσθημα (θετικό)	Ελευθερία, Συναίσθημα (θετικό)	ΑΔΙΑΦΟΡΟ	Εγκλεισμός	Αισιοδοξία, Συναίσθημα (θετικό)	Άπειρο
Σταθερότητα, Αναλογία, Εσωστρέφεια	Ευτυχία/Χαρά, Αναλογία, Ηρεμία, Ισορροπία, Αρμονία, Αισιοδοξία	Λογική, Αναλογία, Ηρεμία, Ισορροπία	Σταθερότητα, Λογική, Αναλογία	Εξέλιξη, Ευτυχία/Χαρά, Αναλογία, Ηρεμία, Ισορροπία, Αρμονία, Αισιοδοξία	Εξέλιξη, Ευτυχία/Χαρά, Αναλογία, Άπειρο, Ηρεμία, Ισορροπία, Αρμονία, Ελευθερία, Συναίσθημα (θετικό)	Σταθερότητα, Λογική, Θλίψη, Εσωστρέφεια	Αναλογία, Ανασφάλεια/Αγωνία	Εξέλιξη, Αγάπη, Ευτυχία/Χαρά, Αναλογία, Άπειρο, Ηρεμία, Ισορροπία, Αρμονία, Αισιοδοξία, Ελευθερία, Συναίσθημα (θετικό)	Σταθερότητα, Εξέλιξη, Αγάπη, Ευτυχία/Χαρά, Αναλογία, Άπειρο, Ηρεμία, Ισορροπία, Αρμονία, Αισιοδοξία, Ελευθερία, Συναίσθημα (θετικό)
Ανασφάλεια/Αγωνία	Ευτυχία/Χαρά	Ανασφάλεια/Αγωνία	Σταθερότητα	Λογική	Ευτυχία/Χαρά	Σταθερότητα	Θλίψη	Άπειρο	Άγχος
Εξέλιξη	Ισορροπία	Αναλογία	Αναλογία	Ηρεμία	Ελευθερία	Εσωστρέφεια, Εγκλεισμός	Εγκλεισμός	Αρμονία, Ελευθερία	Ανασφάλεια/Αγωνία
Εγκλεισμός	Συναίσθημα (θετικό)	Εγκλεισμός	Σταθερότητα	Ελευθερία	Συναίσθημα (θετικό)	Σταθερότητα	Εγκλεισμός	Ευτυχία/Χαρά	Ευτυχία/Χαρά
Άπειρο, Ανασφάλεια/Αγωνία	Σταθερότητα, Εξέλιξη, Λογική, Ισορροπία, Αρμονία	Χάος, Θλίψη	Σταθερότητα, Λογική	Σταθερότητα, Εξέλιξη, Λογική, Εγκλεισμός	Εξέλιξη, Άπειρο, Ισορροπία	Σταθερότητα, Λογική, Ισορροπία	Χάος, Αισιοδοξία	Εξέλιξη, Ευτυχία/Χαρά, Ελευθερία	Ευτυχία/Χαρά, Άπειρο, Αισιοδοξία
Ευτυχία/Χαρά	Θαυμασμό	Εγκλεισμός	Αδιαφορία	Ευτυχία/Χαρά, Άπειρο, Αρμονία	Εξέλιξη	Θλίψη, Συναίσθημα (αρνητικό)	Συναίσθημα (αρνητικό)	Εγκλεισμός	Εγκλεισμός
Λογική	Σταθερότητα	Εξέλιξη	Σταθερότητα	Αγάπη, Ηρεμία	Εξέλιξη, Χάος, Ανασφάλεια/Αγωνία	Σταθερότητα, Ευτυχία/Χαρά	Αναλογία, Ανασφάλεια/Αγωνία	Εξέλιξη, Λογική, Ανασφάλεια/Αγωνία	Εξέλιξη, Λογική
Άπειρο	Αναλογία, Αρμονία	Θλίψη	Χάος, Συναίσθημα (αρνητικό), Εγκλεισμός	Χάος	Ανασφάλεια/Αγωνία	Λογική	Αισιοδοξία	Αισιοδοξία	Ευτυχία/Χαρά, Αισιοδοξία, Ελευθερία, Συναίσθημα (θετικό)
Χάος, Αναποφασιστικότητα	Λογική, Αρμονία, Συναίσθημα (θετικό)	Περιορισμός	Λογική, Ανασφάλεια/Αγωνία, Συναίσθημα (αρνητικό), Εγκλεισμός	Ευτυχία/Χαρά, Ηρεμία, Ελευθερία	Λογική, Αναλογία	Φόβος, Συναίσθημα (αρνητικό), Εγκλεισμός	Θλίψη, Εγκλεισμός	Αρμονία, Αισιοδοξία, Ολοκλήρωση	Αισιοδοξία, Ελευθερία, Συναίσθημα (θετικό)
Χάος	Φόβος	Λογική	Χάος	Εξέλιξη, Λογική, Αγάπη, Ευτυχία/Χαρά	Σταθερότητα, Αγάπη	Φόβος	Θλίψη, Συναίσθημα (αρνητικό)	Εξέλιξη	Λογική
Ελευθερία	Σταθερότητα	Χάος	Λογική	Ευτυχία/Χαρά	Αναλογία	Εγκλεισμός	Ανασφάλεια/Αγωνία	Φόβος	Συναίσθημα (αρνητικό)
Σταθερότητα, Ισορροπία	Λογική, Ισορροπία, Αρμονία	Ανασφάλεια/Αγωνία, Εσωστρέφεια, Εγκλεισμός	Σταθερότητα, Ισορροπία, Αρμονία	Σταθερότητα, Συναίσθημα (θετικό)	Συναίσθημα (αρνητικό), Εσωστρέφεια	Συναίσθημα (αρνητικό), Εσωστρέφεια, Εγκλεισμός	Συναίσθημα (αρνητικό), Εσωστρέφεια, Εγκλεισμός	Λογική, Ισορροπία, Εσωστρέφεια	Συναίσθημα (αρνητικό), Εσωστρέφεια, Εγκλεισμός
Συναίσθημα (θετικό)	Αναλογία, Ισορροπία	Αναλογία, Συναίσθημα (θετικό)	Σταθερότητα	Συναίσθημα (θετικό)	Αναλογία	Σταθερότητα	Θλίψη	Συναίσθημα (αρνητικό)	Χάος
Αγάπη	Εξέλιξη	Άπειρο	Θλίψη	Χάος	Αρμονία	Φόβος	Ανασφάλεια/Αγωνία	Εξέλιξη	Άπειρο
Ανασφάλεια/Αγωνία	Σταθερότητα, Εξέλιξη, Αναλογία	Ανασφάλεια/Αγωνία, Εγκλεισμός	Σταθερότητα, Λογική	Σταθερότητα, Ηρεμία	Σταθερότητα, Εξέλιξη, Αναλογία	Σταθερότητα, Λογική	Σταθερότητα, Λογική, Εγκλεισμός	Εξέλιξη, Ευτυχία/Χαρά, Ηρεμία	Εξέλιξη, Ανασφάλεια/Αγωνία
Ανασφάλεια/Αγωνία, Εγκλεισμός	Εξέλιξη, Λογική	Θλίψη, Ανασφάλεια/Αγωνία, Συναίσθημα (αρνητικό)	Λογική, Εγκλεισμός	Σταθερότητα, Ηρεμία, Ισορροπία, Εσωστρέφεια	Λογική, Αναλογία, Αισιοδοξία	Συναίσθημα (αρνητικό), Εσωστρέφεια, Εγκλεισμός	Θλίψη, Αναλογία	Εξέλιξη, Λογική, Αναλογία, Ηρεμία, Αρμονία	Άπειρο, Αισιοδοξία, Συναίσθημα (θετικό)
Σταθερότητα, Εξέλιξη, Ανασφάλεια/Αγωνία	Σταθερότητα, Αναλογία, Ισορροπία, Αρμονία, Εγκλεισμός	Ανασφάλεια/Αγωνία, Φόβος, Συναίσθημα (αρνητικό), Εσωστρέφεια, Εγκλεισμός	Ανασφάλεια/Αγωνία, Συναίσθημα (αρνητικό), Εσωστρέφεια, Εγκλεισμός	Θλίψη, Εγκλεισμός, Δυσαρμονία	Εξέλιξη, Αναλογία, Συναίσθημα (αρνητικό), Εγκλεισμός	Συναίσθημα (αρνητικό), Εσωστρέφεια, Εγκλεισμός	Ανασφάλεια/Αγωνία, Συναίσθημα (αρνητικό), Εσωστρέφεια, Εγκλεισμός	Εξέλιξη, Αναλογία, Ηρεμία, Αισιοδοξία, Συναίσθημα (θετικό)	Ανασφάλεια/Αγωνία, Φόβος, Συναίσθημα (αρνητικό), Εσωστρέφεια, Εγκλεισμός
Εξέλιξη, Αρμονία	Σταθερότητα, Λογική, Εγκλεισμός	Εξέλιξη, Ισορροπία, Αρμονία, Συναίσθημα (θετικό)	Χάος, Θλίψη, Ανασφάλεια/Αγωνία, Φόβος, Συναίσθημα (αρνητικό), Εγκλεισμός	Λογική, Αγάπη, Ηρεμία, Ισορροπία, Αρμονία, Συναίσθημα (θετικό)	Χάος, Άπειρο, Φόβος, Συναίσθημα (αρνητικό)	Σταθερότητα, Θλίψη, Φόβος, Συναίσθημα (αρνητικό), Εγκλεισμός	Σταθερότητα, Χάος, Θλίψη, Ανασφάλεια/Αγωνία, Συναίσθημα (αρνητικό), Εγκλεισμός	Εξέλιξη, Άπειρο, Ενσυναίσθηση	Εξέλιξη, Αγάπη, Ηρεμία, Αρμονία
Ηρεμία	Σταθερότητα	Χάος	Ευτυχία/Χαρά, Αναλογία	Θλίψη, Ανασφάλεια/Αγωνία	Χάος, Ανασφάλεια/Αγωνία	Εξέλιξη, Λογική, Αγάπη, Ευτυχία/Χαρά	Αρμονία, Ελευθερία	Σταθερότητα, Εξέλιξη	Σταθερότητα, Εξέλιξη

Εξέλιξη	Σταθερότητα	Χάος, Ανασφάλεια/Αγωνία	Σταθερότητα, Ισορροπία	Θλίψη, Συναίσθημα (θετικό), Εγκλεισμός	Ανασφάλεια/Αγωνία, Φόβος	Λογική	Εξέλιξη, Ευτυχία/Χαρά, Εγκλεισμός	Εξέλιξη, Ηρεμία	Εγκλεισμός
Χάος, Ανασφάλεια/Αγωνία	Ισορροπία, Εγκλεισμός	Αισιοδοξία, Ελευθερία	Ισορροπία, Αρμονία	Εξέλιξη, Ελευθερία	Αγάπη, Φόβος	Ανασφάλεια/Αγωνία, Εγκλεισμός	Ισορροπία, Συναίσθημα (θετικό)	Εξέλιξη, Άπειρο, Αισιοδοξία	Εξέλιξη, Χάος
Αισιοδοξία, Συναίσθημα (θετικό), Επιβλητικότητα, πολύπλοκοτητα	Φόβος, Εσωστρέφεια, Εγκλεισμός	Ανασφάλεια/Αγωνία, Αισιοδοξία, Ελπίδα λόγω παραθύρων.	Αισιοδοξία, Φόβος, Ενσυναίσθηση	Εξέλιξη, Ελευθερία, Συναίσθημα (θετικό)	Ανασφάλεια/Αγωνία, Φόβος, Εσωστρέφεια, Εγκλεισμός	Ανασφάλεια/Αγωνία, Αισιοδοξία, Συναίσθημα (θετικό)	Αγάπη, Ηρεμία, Ισορροπία	Ευτυχία/Χαρά, Ηρεμία, Ισορροπία	Εξέλιξη, Ισορροπία, Αρμονία
Steadiness, Stability, Feeling (negative)	Evolution, Feeling (positive)	Stability, Harmony	Confinement	Feeling (positive)	Insecurity/Anxiousness	Insecurity/Anxiousness, Confinement	Sadness, Insecurity/Anxiousness	Harmony, Empathy	Infinity, Feeling (positive)
Αναλογία, Ηρεμία, Συναίσθημα (θετικό)	Σταθερότητα, Εξέλιξη, Λογική, Ισορροπία, Αρμονία, Ελευθερία	Εσωστρέφεια, Εγκλεισμός	Εξέλιξη, Αναλογία, Ισορροπία, Αρμονία	Ευτυχία/Χαρά	Αγάπη	Εξέλιξη, Ηρεμία	Θλίψη	Ισορροπία	Αρμονία, Αισιοδοξία
Σταθερότητα, Λογική, Αναλογία	Σταθερότητα, Λογική, Αναλογία, Ισορροπία	Ανασφάλεια/Αγωνία, Συναίσθημα (αρνητικό)	Σταθερότητα, Αναλογία, Συναίσθημα (αρνητικό)	Συναίσθημα (θετικό)	Αναλογία, Ισορροπία	Συναίσθημα (αρνητικό), Εσωστρέφεια	Ανασφάλεια/Αγωνία, Συναίσθημα (αρνητικό)	Ανασφάλεια/Αγωνία, Συναίσθημα (αρνητικό)	Συναίσθημα (αρνητικό)
Άπειρο	Εγκλεισμός	Φόβος	Φόβος, Εγκλεισμός	Εγκλεισμός	Εγκλεισμός	Φόβος	Συναίσθημα (αρνητικό)	Χάος	Συναίσθημα (αρνητικό)
Ανασφάλεια/Αγωνία	Σταθερότητα, Εξέλιξη	Χάος, Ανασφάλεια/Αγωνία, Φόβος	Λογική	Εξέλιξη, Ηρεμία	Άπειρο	Θλίψη	Θλίψη	Χάος	Άπειρο, Εγκλεισμός
Εγκλεισμός	Συναίσθημα (θετικό)	Συναίσθημα (θετικό)	Εσωστρέφεια, Εγκλεισμός	Ευτυχία/Χαρά	Ευτυχία/Χαρά	Εγκλεισμός	Εγκλεισμός	Χάος	Χάος
Steadiness	Steadiness, Evolution	Sadness	Logic	Feeling (positive)	Evolution	Optimism	Balance	Evolution	Evolution
Εξέλιξη, Λογική	Εξέλιξη, Θλίψη	Χάος, Ανασφάλεια/Αγωνία, Εγκλεισμός	Σταθερότητα, Φόβος	Ηρεμία, Αρμονία, Συναίσθημα (θετικό)	Εξέλιξη, Εσωστρέφεια, Εγκλεισμός	Σταθερότητα, Λογική, Αγάπη, Ισορροπία	Ευτυχία/Χαρά, Ηρεμία	Εξέλιξη, Αναλογία	Εξέλιξη, Χάος, Συναίσθημα (θετικό)
Σταθερότητα, Εξέλιξη	Λογική, Ισορροπία	Συναίσθημα (θετικό)	Αρμονία	Ηρεμία	Ενσυναίσθηση	Ευτυχία/Χαρά	Ανασφάλεια/Αγωνία	Εξέλιξη	Εξέλιξη
Θλίψη	Ευτυχία/Χαρά	Εγκλεισμός	Αναλογία	Ανασφάλεια/Αγωνία	Εγκλεισμός	Εγκλεισμός	Εγκλεισμός	Εξέλιξη	Χάος
Ανασφάλεια/Αγωνία	Συναίσθημα (θετικό)	Εγκλεισμός	Σταθερότητα	Λογική	Συναίσθημα (αρνητικό)	Ισορροπία	Εσωστρέφεια	Εξέλιξη	Αισιοδοξία
Συναίσθημα (αρνητικό)	Σταθερότητα	Εγκλεισμός	Σταθερότητα	Ευτυχία/Χαρά	Χάος, Εγκλεισμός	Σταθερότητα	Θλίψη, Συναίσθημα (αρνητικό)	Εξέλιξη	Εξέλιξη
Εξέλιξη	Σταθερότητα, Ευτυχία/Χαρά	Ανασφάλεια/Αγωνία	Θλίψη	Συναίσθημα (θετικό)	Φόβος	Σταθερότητα	Λογική	Αγάπη, Ευτυχία/Χαρά, Αρμονία	Ευτυχία/Χαρά, Συναίσθημα (θετικό)
Εξέλιξη	Σταθερότητα, Ευτυχία/Χαρά	Ανασφάλεια/Αγωνία	Θλίψη	Συναίσθημα (θετικό)	Φόβος	Σταθερότητα	Λογική	Αγάπη, Ευτυχία/Χαρά, Αρμονία	Ευτυχία/Χαρά, Συναίσθημα (θετικό)
Εξέλιξη	Σταθερότητα, Ισορροπία	Λογική, Εσωστρέφεια	Σταθερότητα, Αναλογία	Λογική, Εσωστρέφεια, Ενσυναίσθηση	Εξέλιξη, Αγάπη, Συναίσθημα (θετικό)	Σταθερότητα, Ισορροπία	Αναλογία, Αρμονία	Εξέλιξη, Αγάπη, Αισιοδοξία	Εξέλιξη, Αγάπη, Συναίσθημα (θετικό)
Εξέλιξη	Σταθερότητα, Ισορροπία	Λογική, Εσωστρέφεια	Σταθερότητα, Αναλογία	Λογική, Εσωστρέφεια, Ενσυναίσθηση	Εξέλιξη, Αγάπη, Συναίσθημα (θετικό)	Σταθερότητα, Ισορροπία	Αναλογία, Αρμονία	Εξέλιξη, Αγάπη, Αισιοδοξία	Εξέλιξη, Αγάπη, Συναίσθημα (θετικό)
Εξέλιξη	Σταθερότητα, Ευτυχία/Χαρά	Ανασφάλεια/Αγωνία	Θλίψη	Συναίσθημα (θετικό)	Φόβος	Σταθερότητα	Λογική	Αγάπη, Ευτυχία/Χαρά, Αρμονία	Ευτυχία/Χαρά, Συναίσθημα (θετικό)
Ισορροπία	Σταθερότητα	Προσαρμοστικότητα	Ματαιοδοξία	Αγάπη, Ηρεμία, Αρμονία	Αισιοδοξία, Συναίσθημα (θετικό)	Εσωστρέφεια	Φόβος	Ευτυχία/Χαρά, Συναίσθημα (θετικό)	Εγκλεισμός
Συναίσθημα (θετικό)	Συναίσθημα (αρνητικό)	Αρμονία	Σταθερότητα	Συναίσθημα (θετικό)	Συναίσθημα (θετικό)	Συναίσθημα (θετικό)	Συναίσθημα (θετικό)	Εξέλιξη, Ευτυχία/Χαρά	Εξέλιξη, Ευτυχία/Χαρά
Ανασφάλεια/Αγωνία	Ηρεμία	Σταθερότητα	Χάος	Αγάπη	Ισορροπία	Άπειρο	Ελευθερία	Άπειρο	Ευτυχία/Χαρά
Σταθερότητα, Εξέλιξη	Σταθερότητα, Εξέλιξη, Αναλογία, Ισορροπία	Ανασφάλεια/Αγωνία, Εγκλεισμός	Σταθερότητα, Λογική, Αναλογία, Ισορροπία	Σταθερότητα, Λογική, Αναλογία, Ισορροπία	Σταθερότητα, Λογική, Αναλογία, Ηρεμία, Ισορροπία	Σταθερότητα, Λογική, Αναλογία, Ισορροπία	Σταθερότητα, Λογική, Αναλογία, Ισορροπία	Εξέλιξη, Αρμονία	Εξέλιξη, Αρμονία
Εγκλεισμός	Σταθερότητα	Αναλογία	Λογική	Αγάπη	Αναλογία, Συναίσθημα (θετικό)	Σταθερότητα	Ηρεμία	Ηρεμία	Αρμονία
Ευτυχία/Χαρά	Ελευθερία	Αναλογία	Συναίσθημα (αρνητικό)	Σταθερότητα	Άπειρο	Ηρεμία	Ανασφάλεια/Αγωνία	Εξέλιξη	Χάος
Αναλογία	Σταθερότητα	Εξέλιξη	Σταθερότητα, Ισορροπία	Ελευθερία	Λογική	Εγκλεισμός	Θλίψη	Εξέλιξη, Αγάπη	Εξέλιξη, Αγάπη, Ευτυχία/Χαρά
Ανασφάλεια/Αγωνία	Εξέλιξη	Θλίψη, Εσωστρέφεια	Σταθερότητα, Λογική, Ισορροπία, Συναίσθημα (θετικό)	Ισορροπία	Ανασφάλεια/Αγωνία, Συναίσθημα (αρνητικό), Εσωστρέφεια	Ισορροπία	Εσωστρέφεια, Εγκλεισμός	Αγάπη	Αρμονία
Σταθερότητα	Εξέλιξη	Εγκλεισμός	Ισορροπία	Ηρεμία	Φόβος	Συναίσθημα (αρνητικό)	Ηρεμία	Ανασφάλεια/Αγωνία	Ανασφάλεια/Αγωνία
Ανασφάλεια/Αγωνία	Εγκλεισμός	Εγκλεισμός	Εξέλιξη, Λογική	Ευτυχία/Χαρά, Ηρεμία	Ανασφάλεια/Αγωνία, Εγκλεισμός	Σταθερότητα	Εγκλεισμός	Αναλογία, Αισιοδοξία, Ελευθερία	Αισιοδοξία
Ανασφάλεια/Αγωνία	Εγκλεισμός	Εγκλεισμός	Εξέλιξη, Λογική	Ευτυχία/Χαρά, Ηρεμία	Ανασφάλεια/Αγωνία, Εγκλεισμός	Σταθερότητα	Εγκλεισμός	Αναλογία, Αισιοδοξία, Ελευθερία	Αισιοδοξία

Σταθερότητα, Εξέλιξη	Εξέλιξη	Ανασφάλεια/Αγωνία	Σταθερότητα, Ηρεμία, Ισορροπία	Αρμονία	Χάος	Συναίσθημα (θετικό)	Συναίσθημα (αρνητικό)	Ευτυχία/Χαρά	Εγκλεισμός
----------------------	---------	-------------------	--------------------------------	---------	------	---------------------	-----------------------	--------------	------------

Ενότητα Κτίριο & Σχήμα

ΚΣ1 - BS1	ΚΣ2 - BS2	ΚΣ3 - BS3	ΚΣ4 - BS4	ΚΣ5 - BS5
Επιλογή 3	Επιλογή 1	Επιλογή 4	Επιλογή 2	Επιλογή 5
Επιλογή 1	Επιλογή 3	Επιλογή 4	Επιλογή 2	Επιλογή 5
Επιλογή 3	Επιλογή 1	Επιλογή 4	Επιλογή 2	Επιλογή 5
Επιλογή 3	Επιλογή 1	Επιλογή 4	Επιλογή 2	Επιλογή 5
Επιλογή 3	Επιλογή 1	Επιλογή 4	Επιλογή 2	Αναλόγως από ποια οπτική το βλέπεις έχει και διαφορετικό σχήμα. Αν κοιτάς από πάνω είναι τετράγωνο αν κοιτάς από την δεξιά μεριά που είναι οι πορτες και τα παραθυρα είναι ορθογώνιο τρίγωνο ενώ από την αριστερή μεριά με τα παραθυρα μόνο είναι ορθογώνιο παραλληλογραμμο.
Επιλογή 3	Επιλογή 1	Επιλογή 4	Επιλογή 2	Επιλογή 5
Επιλογή 3	Κάθετο παραλληλόγραμμο	Επιλογή 4	Επιλογή 2	Επιλογή 5
Επιλογή 3	Επιλογή 1	Επιλογή 4	Επιλογή 2	Επιλογή 5
Επιλογή 3	Επιλογή 3	Επιλογή 4	Επιλογή 2	Επιλογή 5
Επιλογή 3	Επιλογή 1	Επιλογή 4	Επιλογή 2	Επιλογή 5
Επιλογή 5	Επιλογή 4	Επιλογή 4	Επιλογή 2	Επιλογή 5
Επιλογή 3	Επιλογή 1	Επιλογή 4	Επιλογή 2	Επιλογή 5
Επιλογή 3	Επιλογή 4	Επιλογή 4	Επιλογή 2	Επιλογή 5
Επιλογή 3	Επιλογή 1	Επιλογή 4	Επιλογή 2	Επιλογή 5
Επιλογή 3	Επιλογή 1	Επιλογή 4	Επιλογή 2	Επιλογή 5
Επιλογή 5	Επιλογή 1	Επιλογή 2	Επιλογή 2	Επιλογή 4
Επιλογή 3	Επιλογή 3	Επιλογή 4	Επιλογή 2	Επιλογή 5
Επιλογή 3	Επιλογή 1	Επιλογή 4	Επιλογή 2	Επιλογή 5
Επιλογή 3	Επιλογή 1	Επιλογή 4	Επιλογή 2	Επιλογή 5
Επιλογή 3	Επιλογή 1	Επιλογή 4	Επιλογή 2	Επιλογή 5
Επιλογή 3	Επιλογή 1	Επιλογή 4	Επιλογή 2	Επιλογή 5
Επιλογή 3	Επιλογή 1	Επιλογή 4	Επιλογή 2	Επιλογή 5
Επιλογή 3	Επιλογή 1	Επιλογή 4	Επιλογή 2	Επιλογή 5
Επιλογή 3	Επιλογή 3	πρραμίδα	σφαιρα	Επιλογή 5
Επιλογή 1	Επιλογή 3	Επιλογή 4	Επιλογή 2	Επιλογή 5
Επιλογή 3	Επιλογή 3	Επιλογή 4	Επιλογή 2	Επιλογή 5
Επιλογή 3	Επιλογή 3	Επιλογή 4	Επιλογή 2	Επιλογή 5
Επιλογή 1	Επιλογή 1	Επιλογή 4	Επιλογή 2	Επιλογή 5
Επιλογή 3	Παραλληλόγραμμο με τη στενή πλευρά στη βάση	Επιλογή 4	Επιλογή 2	Επιλογή 5
Επιλογή 3	Επιλογή 1	Επιλογή 4	Επιλογή 2	Επιλογή 5
Επιλογή 3	Επιλογή 1	Επιλογή 4	Επιλογή 5	Επιλογή 5

Επιλογή 3	Επιλογή 1	Επιλογή 4	Επιλογή 2	Επιλογή 5
Επιλογή 3	Επιλογή 1	Επιλογή 4	Επιλογή 2	Επιλογή 5
Επιλογή 5	Επιλογή 3	Επιλογή 4	Επιλογή 2	Επιλογή 5
Επιλογή 3	Επιλογή 1	Επιλογή 4	Επιλογή 2	Επιλογή 5
Επιλογή 3	Επιλογή 1	Επιλογή 4	Επιλογή 2	Επιλογή 5
Επιλογή 3	Επιλογή 1	Επιλογή 4	Επιλογή 2	Επιλογή 5
Επιλογή 3	Επιλογή 1	Επιλογή 4	Επιλογή 2	Επιλογή 5
Επιλογή 3	Επιλογή 1	Επιλογή 4	Επιλογή 2	Επιλογή 5
Επιλογή 1	Επιλογή 3	Επιλογή 4	Επιλογή 2	Επιλογή 5
Επιλογή 3	Επιλογή 3	Επιλογή 4	Επιλογή 2	Παραλληλογραμμο και τετράγωνο φαίνεται.
Επιλογή 3	Επιλογή 1	Επιλογή 4	Επιλογή 2	Επιλογή 5
Επιλογή 3	Επιλογή 1	Επιλογή 4	Επιλογή 2	Επιλογή 5
Επιλογή 3	Επιλογή 1	Επιλογή 4	Επιλογή 2	Επιλογή 5
Επιλογή 2	Επιλογή 2	Επιλογή 3	Επιλογή 5	Επιλογή 5
Επιλογή 3	Επιλογή 3	Επιλογή 4	Επιλογή 2	Επιλογή 5
Επιλογή 3	Επιλογή 1	Επιλογή 4	Επιλογή 2	Επιλογή 5
Επιλογή 3	Επιλογή 1	Επιλογή 4	Επιλογή 2	Επιλογή 5
Επιλογή 1	Επιλογή 3	Επιλογή 4	Επιλογή 2	Επιλογή 5
Επιλογή 3	Επιλογή 1	Επιλογή 4	Επιλογή 2	Επιλογή 5
Επιλογή 3	Επιλογή 1	Επιλογή 4	Επιλογή 2	Επιλογή 5
Επιλογή 3	Επιλογή 1	Επιλογή 4	Επιλογή 2	Επιλογή 5
Επιλογή 3	Επιλογή 1	Επιλογή 4	Επιλογή 2	Επιλογή 5
Επιλογή 3	Επιλογή 3	Επιλογή 1	Επιλογή 2	Επιλογή 1
Επιλογή 3	Επιλογή 3	Επιλογή 1	Επιλογή 2	Επιλογή 1
Επιλογή 3	Επιλογή 1	Επιλογή 4	Επιλογή 2	Επιλογή 5
Επιλογή 3	Επιλογή 1	Επιλογή 4	Επιλογή 2	Επιλογή 5
Επιλογή 3	Επιλογή 3	Επιλογή 1	Επιλογή 2	Επιλογή 1
Πολύγωνο	Επιλογή 3	Πυραμιδα	Κυλινδρος	Επιλογή 5
Επιλογή 3	Επιλογή 1	Επιλογή 4	Επιλογή 2	Επιλογή 5
Επιλογή 3	Επιλογή 1	Επιλογή 4	Επιλογή 2	Επιλογή 5
Επιλογή 3	Επιλογή 1	Επιλογή 4	Επιλογή 2	Επιλογή 5
Επιλογή 1	Επιλογή 3	Επιλογή 4	Επιλογή 2	Επιλογή 5
Επιλογή 3	Επιλογή 3	Επιλογή 4	Επιλογή 2	Επιλογή 5
Επιλογή 1	Επιλογή 1	Επιλογή 4	Επιλογή 2	Επιλογή 5
Επιλογή 3	Επιλογή 3	Επιλογή 4	Επιλογή 2	Επιλογή 5
Επιλογή 3	Επιλογή 1	Επιλογή 4	Επιλογή 2	Επιλογή 5
Επιλογή 3	Επιλογή 1	Επιλογή 1	Επιλογή 4	Επιλογή 3
Επιλογή 3	Επιλογή 1	Επιλογή 1	Επιλογή 4	Επιλογή 3
Επιλογή 2	Επιλογή 3	Επιλογή 4	Επιλογή 2	Επιλογή 5

Ενότητα Ρυθμός & Σχήμα

ΡΣ1 https://cutt.lv/Ro4Wl6J RS1 https://cutt.lv/Ro4Wl6J	ΡΣ2 https://cutt.lv/To4WUFI RS2 https://cutt.lv/To4WUFI	ΡΣ3 https://cutt.lv/co4Eh2R RS3 https://cutt.lv/co4Eh2R	ΡΣ4 https://cutt.lv/do4EO6V RS4 https://cutt.lv/do4EO6V	ΡΣ5 https://cutt.lv/Jo4EFd8 RS5 https://cutt.lv/Jo4EFd8	ΡΣ6 https://cutt.lv/Bo4E171 RS6 https://cutt.lv/Bo4E171
Επιλογή 4, Επιλογή 14	Επιλογή 3, Επιλογή 5, Επιλογή 8, Επιλογή 12	Επιλογή 2	Επιλογή 10, Επιλογή 11	Επιλογή 3, Επιλογή 5, Επιλογή 8, Επιλογή 12	Επιλογή 6, Επιλογή 10
Επιλογή 6	Επιλογή 1	Επιλογή 4	Επιλογή 14	Επιλογή 11	Επιλογή 4
Επιλογή 4	Επιλογή 11	Επιλογή 4	Επιλογή 4	Επιλογή 11	Επιλογή 14
Επιλογή 11	Επιλογή 1	Επιλογή 1	Επιλογή 4	Επιλογή 4	Επιλογή 10, Επιλογή 13
Επιλογή 3, Επιλογή 5, Επιλογή 8, Επιλογή 12	Επιλογή 1, Επιλογή 3, Επιλογή 5, Επιλογή 8, Επιλογή 12, Επιλογή 13	Επιλογή 1, Επιλογή 3, Επιλογή 5, Επιλογή 7, Επιλογή 8, Επιλογή 12, Επιλογή 13	Επιλογή 4, Επιλογή 14	Επιλογή 11	Επιλογή 2, Επιλογή 4, Επιλογή 6, Επιλογή 9, Επιλογή 11, Επιλογή 14
Επιλογή 4	Επιλογή 3, Επιλογή 14	Επιλογή 6	Επιλογή 6, Επιλογή 10	Επιλογή 11	Επιλογή 4
Επιλογή 11	Επιλογή 1	Επιλογή 14	Επιλογή 6, Επιλογή 10	Επιλογή 4	Επιλογή 13
Επιλογή 14	Επιλογή 7	Επιλογή 2	Επιλογή 6	Επιλογή 7	Επιλογή 8
Επιλογή 1, Επιλογή 4, Επιλογή 11	Επιλογή 1, Επιλογή 7	Επιλογή 3, Επιλογή 11	Επιλογή 3, Επιλογή 14	Επιλογή 3	Επιλογή 1, Επιλογή 3
Επιλογή 2	Επιλογή 8	Επιλογή 4, Επιλογή 13	Επιλογή 6, Επιλογή 7, Επιλογή 14	Επιλογή 3, Επιλογή 8	Επιλογή 1, Επιλογή 8, Επιλογή 12
Επιλογή 10	Επιλογή 12	Επιλογή 7	Επιλογή 4	Επιλογή 14	Επιλογή 4
Επιλογή 5	Επιλογή 6	Επιλογή 3	Επιλογή 10	Επιλογή 5	Επιλογή 11
Επιλογή 11	Επιλογή 7	Επιλογή 4	Επιλογή 12	Επιλογή 1	Επιλογή 6
Επιλογή 6, Επιλογή 7	Επιλογή 6, Επιλογή 10	Επιλογή 12	Επιλογή 4	Επιλογή 1	Επιλογή 7
Επιλογή 1, Επιλογή 7	Επιλογή 4	Επιλογή 6, Επιλογή 8	Επιλογή 14	Επιλογή 1	Επιλογή 2, Επιλογή 4, Επιλογή 5
Επιλογή 2	Επιλογή 1	Επιλογή 6	Επιλογή 4, Επιλογή 14	Επιλογή 4	Επιλογή 3, Επιλογή 14
Επιλογή 3, Επιλογή 5, Επιλογή 12	Επιλογή 1, Επιλογή 13	Επιλογή 4	Επιλογή 14	Επιλογή 9	Επιλογή 11
Επιλογή 3, Επιλογή 6	Επιλογή 9	Επιλογή 12	Επιλογή 11	Επιλογή 2	Επιλογή 14
Επιλογή 12	Επιλογή 1, Επιλογή 13	Επιλογή 5	Επιλογή 4	Επιλογή 10	Επιλογή 9
Επιλογή 3	Επιλογή 11	Επιλογή 2	Επιλογή 6	Επιλογή 4	Επιλογή 10
Επιλογή 1, Επιλογή 6, Επιλογή 10	Επιλογή 7	Επιλογή 2, Επιλογή 4	Επιλογή 3, Επιλογή 8, Επιλογή 12	Επιλογή 1, Επιλογή 2, Επιλογή 9, Επιλογή 14	Επιλογή 3, Επιλογή 5, Επιλογή 6, Επιλογή 8, Επιλογή 10, Επιλογή 12
Επιλογή 13	Επιλογή 1, Επιλογή 13	Επιλογή 13	Επιλογή 13	Επιλογή 13	Επιλογή 13
Επιλογή 13	Επιλογή 13	Επιλογή 13	Επιλογή 13	Επιλογή 7, Επιλογή 13	Επιλογή 13
Επιλογή 1	Επιλογή 4	Επιλογή 3	Επιλογή 14	Επιλογή 11	Επιλογή 12
Επιλογή 8, Επιλογή 10	Επιλογή 1	Επιλογή 1, Επιλογή 7	Επιλογή 4	Επιλογή 3	Επιλογή 2
Επιλογή 4	Επιλογή 11	Επιλογή 14	Επιλογή 9	Επιλογή 8	Επιλογή 2
Επιλογή 14	Επιλογή 14	Επιλογή 14	Επιλογή 4	Επιλογή 2	Επιλογή 6, Επιλογή 13
Επιλογή 5, Επιλογή 10, Επιλογή 14	Επιλογή 1, Επιλογή 8	Επιλογή 2, Επιλογή 10	Επιλογή 6, Επιλογή 12	Επιλογή 3	Το σχήμα U
Επιλογή 12	Επιλογή 8	Επιλογή 6	Επιλογή 13	Επιλογή 1, Επιλογή 2, Επιλογή 9	Επιλογή 4, Επιλογή 6, Επιλογή 10
Επιλογή 2	Επιλογή 6, Επιλογή 8, Επιλογή 10, Επιλογή 13	Επιλογή 4, Επιλογή 6	Επιλογή 9	Επιλογή 14	Επιλογή 2, Επιλογή 4, Επιλογή 7, Επιλογή 9, Επιλογή 13
Επιλογή 11	Επιλογή 7	Επιλογή 10	Επιλογή 6	Επιλογή 7	Επιλογή 10
Επιλογή 1	Επιλογή 3	Επιλογή 3	Επιλογή 6	Επιλογή 6	Επιλογή 6
Επιλογή 5	Επιλογή 7	Επιλογή 2	Επιλογή 1, Επιλογή 14	Επιλογή 2	Επιλογή 6
Επιλογή 13	Επιλογή 1	Επιλογή 12	Επιλογή 4	Επιλογή 11	Επιλογή 10
Επιλογή 1	Επιλογή 4	Επιλογή 2	Επιλογή 3	Επιλογή 3	Επιλογή 10
Επιλογή 2	Επιλογή 1	Επιλογή 14	Επιλογή 10	Επιλογή 9	Επιλογή 4
Επιλογή 2	Επιλογή 3	Επιλογή 7	Επιλογή 14	Επιλογή 7	Επιλογή 14

Επιλογή 10	Επιλογή 4	Επιλογή 6	Επιλογή 5	Επιλογή 12	Επιλογή 5
Επιλογή 3	Επιλογή 3	Επιλογή 1, Επιλογή 5	Επιλογή 6	Επιλογή 2	Επιλογή 2
Επιλογή 10	Επιλογή 1, Επιλογή 13	Επιλογή 14	Επιλογή 4, Επιλογή 14	Επιλογή 4, Επιλογή 6, Επιλογή 14	Επιλογή 4, Επιλογή 11, Επιλογή 14
Επιλογή 4	Επιλογή 12	Επιλογή 6	Επιλογή 11	Επιλογή 7	Επιλογή 11
Επιλογή 1, Επιλογή 13	Επιλογή 7, Επιλογή 8, Επιλογή 11	Επιλογή 4, Επιλογή 13, Επιλογή 14	Επιλογή 1, Επιλογή 12	Επιλογή 6, Επιλογή 10	Επιλογή 2, Επιλογή 13, Επιλογή 14
Επιλογή 1	Επιλογή 1	Επιλογή 1	Επιλογή 1	Επιλογή 1	Επιλογή 1
Επιλογή 1, Επιλογή 4	Επιλογή 5, Επιλογή 9	Επιλογή 1, Επιλογή 3, Επιλογή 5	Επιλογή 5, Επιλογή 6, Επιλογή 8	Επιλογή 7, Επιλογή 11	Επιλογή 1, Επιλογή 13
Επιλογή 3	Επιλογή 9	Επιλογή 10	Επιλογή 13	Επιλογή 7	Επιλογή 13
Επιλογή 10	Επιλογή 12	Επιλογή 10	Επιλογή 3	Επιλογή 5	Επιλογή 3
Επιλογή 2	Επιλογή 2, Επιλογή 4, Επιλογή 5, Επιλογή 11	Επιλογή 1, Επιλογή 3, Επιλογή 6, Επιλογή 10	Επιλογή 1	Επιλογή 2, Επιλογή 5, Επιλογή 6, Επιλογή 11	Επιλογή 4, Επιλογή 5, Επιλογή 10, Επιλογή 14
Επιλογή 6	Επιλογή 3	Επιλογή 7	Επιλογή 4	Επιλογή 14	Επιλογή 5
Επιλογή 8, Επιλογή 9, Επιλογή 13	Επιλογή 1, Επιλογή 9, Επιλογή 11	Επιλογή 2, Επιλογή 3, Επιλογή 8, Επιλογή 11	Επιλογή 4, Επιλογή 11, Επιλογή 12	Επιλογή 3, Επιλογή 4, Επιλογή 14	Επιλογή 2, Επιλογή 3, Επιλογή 4, Επιλογή 9, Επιλογή 13, Επιλογή 14
Επιλογή 14	Επιλογή 8	Επιλογή 1	Επιλογή 9	Επιλογή 11	Επιλογή 12
Επιλογή 9	Επιλογή 1, Επιλογή 4	Επιλογή 6	Επιλογή 8	Επιλογή 7	Επιλογή 2
Επιλογή 9	Επιλογή 1	Επιλογή 4, Επιλογή 14	Επιλογή 4	Επιλογή 2	Επιλογή 2
Επιλογή 1, Επιλογή 14	Επιλογή 1	Επιλογή 6	Επιλογή 4	Επιλογή 9	Επιλογή 2
Επιλογή 3, Επιλογή 8	Επιλογή 8	Επιλογή 9	Επιλογή 4, Επιλογή 6	Επιλογή 1	Επιλογή 11, Επιλογή 14
Επιλογή 2, Επιλογή 10	Επιλογή 6	Επιλογή 3	Επιλογή 5	Επιλογή 11	Επιλογή 1
Επιλογή 2, Επιλογή 10	Επιλογή 6	Επιλογή 3	Επιλογή 5	Επιλογή 11	Επιλογή 1
Επιλογή 4, Επιλογή 7, Επιλογή 13	Επιλογή 1, Επιλογή 9, Επιλογή 12	Επιλογή 1, Επιλογή 2, Επιλογή 5	Επιλογή 4, Επιλογή 6, Επιλογή 11	Επιλογή 6, Επιλογή 7, Επιλογή 9	Επιλογή 3, Επιλογή 5
Επιλογή 4, Επιλογή 7, Επιλογή 13	Επιλογή 1, Επιλογή 9, Επιλογή 12	Επιλογή 1, Επιλογή 2, Επιλογή 5	Επιλογή 4, Επιλογή 6, Επιλογή 11	Επιλογή 6, Επιλογή 7, Επιλογή 9	Επιλογή 3, Επιλογή 5
Επιλογή 2, Επιλογή 10	Επιλογή 6	Επιλογή 3	Επιλογή 5	Επιλογή 11	Επιλογή 1
Επιλογή 4	Επιλογή 3	Δεν ξερω	Δεν ξέρω μπερδεύονται	Δεν μπορώ να μεταφράσω το ακουστικό μήνυμα	Δεν ξερω
Επιλογή 4	Επιλογή 14	Επιλογή 10	Επιλογή 14	Επιλογή 14	Επιλογή 10
Επιλογή 3	Επιλογή 1	Επιλογή 6	Επιλογή 4	Επιλογή 2	Επιλογή 2
Επιλογή 4	Επιλογή 1	Επιλογή 4	Επιλογή 4	Επιλογή 7	Επιλογή 4
Επιλογή 1, Επιλογή 3, Επιλογή 7	Επιλογή 1, Επιλογή 3, Επιλογή 11	Επιλογή 1, Επιλογή 7, Επιλογή 8	Επιλογή 1, Επιλογή 3, Επιλογή 11	Επιλογή 2, Επιλογή 5, Επιλογή 7	Επιλογή 1, Επιλογή 3, Επιλογή 14
Επιλογή 10	Επιλογή 7	Επιλογή 4	Επιλογή 11	Επιλογή 5	Επιλογή 5
Επιλογή 4	Επιλογή 9	Επιλογή 6	Επιλογή 3	Επιλογή 5	Επιλογή 6, Επιλογή 14
Επιλογή 4	Επιλογή 14	Επιλογή 4	Επιλογή 11	Επιλογή 3	Επιλογή 14
Επιλογή 4	Επιλογή 6	Επιλογή 7	Επιλογή 7	Επιλογή 2	Επιλογή 7
Επιλογή 10	Επιλογή 5	Επιλογή 8	Επιλογή 7	Επιλογή 4	Επιλογή 1
Επιλογή 10	Επιλογή 5	Επιλογή 8	Επιλογή 7	Επιλογή 4	Επιλογή 1
Επιλογή 6, Επιλογή 10, Επιλογή 14	Επιλογή 1, Επιλογή 7	Επιλογή 6, Επιλογή 10	Επιλογή 4	Επιλογή 3, Επιλογή 8	Επιλογή 4

Ενότητα Ρυθμός & Ψυχολογία

PΨ1 https://cutt.lv/Ro4Wl6J RP1 https://cutt.lv/Ro4Wl6J	PΨ2 https://cutt.lv/To4WUFI RP2 https://cutt.lv/To4WUFI	PΨ3 https://cutt.lv/co4Eh2R RP3 https://cutt.lv/co4Eh2R	PΨ4 https://cutt.lv/do4EQ6V RP4 https://cutt.lv/do4EQ6V	PΨ5 https://cutt.lv/jo4EFd8 RP5 https://cutt.lv/jo4EFd8	PΨ6 https://cutt.lv/Bo4E171 RP6 https://cutt.lv/Bo4E171
Εξέλιξη, Φόβος	Σταθερότητα, Αναλογία, Ισορροπία	Εξέλιξη, Ανασφάλεια/Αγωνία	Ανασφάλεια/Αγωνία, Συναίσθημα (αρνητικό), Εγκλεισμός	Σταθερότητα, Λογική, Αρμονία	Φόβος, Συναίσθημα (αρνητικό)
Εξέλιξη	Σταθερότητα	Ανασφάλεια/Αγωνία	Ανασφάλεια/Αγωνία	Φόβος	Χάος
Εξέλιξη	Σταθερότητα	Ισορροπία	Ανασφάλεια/Αγωνία	Ανασφάλεια/Αγωνία	Ανασφάλεια/Αγωνία
Σταθερότητα	Αναλογία	Σταθερότητα	Αρμονία	Ισορροπία	Εξέλιξη
Ανασφάλεια/Αγωνία, Συναίσθημα (αρνητικό)	Σταθερότητα, Ανασφάλεια/Αγωνία	Χάος, Ανασφάλεια/Αγωνία, Συναίσθημα (αρνητικό)	Ανασφάλεια/Αγωνία, Συναίσθημα (αρνητικό)	Ανασφάλεια/Αγωνία, Συναίσθημα (αρνητικό)	Σταθερότητα, Ανασφάλεια/Αγωνία, Συναίσθημα (αρνητικό)
Εξέλιξη, Ανασφάλεια/Αγωνία	Σταθερότητα, Λογική, Ηρεμία	Χάος, Συναίσθημα (αρνητικό)	Εγκλεισμός	Ανασφάλεια/Αγωνία, Φόβος	Χάος, Συναίσθημα (αρνητικό)
Ελευθερία, Συναίσθημα (θετικό)	Σταθερότητα, Λογική, Ισορροπία, Αρμονία	Εξέλιξη, Χάος	Ανασφάλεια/Αγωνία, Φόβος	Σταθερότητα	Χάος, Άπειρο
Συναίσθημα (αρνητικό)	Ανασφάλεια/Αγωνία	Εσωστρέφεια	Ρυθμός	Εγρηγορη	Ρυθμός
Διακύμανση προσωπικότητας	Σταθερότητα, Λογική	Εξέλιξη, Ελευθερία	Επιθετικότητα	Ελευθερία, Επιθετικότητα	Σταθερότητα, Εξέλιξη
Ελευθερία	Ευτυχία/Χαρά	Αγάπη	Σταθερότητα	Ενσυναίσθηση	Εγκλεισμός
Εξέλιξη	Σταθερότητα	Λογική	Σταθερότητα	Σταθερότητα	Ισορροπία
Ανασφάλεια/Αγωνία	Σταθερότητα, Λογική	Ανασφάλεια/Αγωνία, Φόβος	Χάος, Ανασφάλεια/Αγωνία, Φόβος, Εγκλεισμός	Χάος, Θλίψη	Θλίψη, Φόβος, Συναίσθημα (αρνητικό)
Εξέλιξη	Σταθερότητα	Αναλογία	Ευτυχία/Χαρά	Συναίσθημα (αρνητικό)	Ανασφάλεια/Αγωνία
Συναίσθημα (αρνητικό)	Συναίσθημα (αρνητικό)	Συναίσθημα (αρνητικό)	Συναίσθημα (αρνητικό)	Συναίσθημα (αρνητικό)	Συναίσθημα (αρνητικό)
Χάος	Ηρεμία	Λογική	Χάος	Σταθερότητα	Χάος
Εξέλιξη	Σταθερότητα	Χάος, Ανασφάλεια/Αγωνία	Εξέλιξη, Λογική	Εξέλιξη	Ανασφάλεια/Αγωνία, Συναίσθημα (αρνητικό)
Εξέλιξη, Ανασφάλεια/Αγωνία	Σταθερότητα, Ηρεμία, Ισορροπία	Χάος, Ανασφάλεια/Αγωνία, Συναίσθημα (αρνητικό)	Εξέλιξη	Ανασφάλεια/Αγωνία, Συναίσθημα (αρνητικό)	Χάος, Συναίσθημα (αρνητικό)
Αναλογία	Σταθερότητα	Χάος	Ισορροπία, Αρμονία, Αισιοδοξία	Σταθερότητα, Λογική	Χάος, Ανασφάλεια/Αγωνία
Ενσυναίσθηση	Σταθερότητα	Ανασφάλεια/Αγωνία	ουδετερο	Σταθερότητα, Λογική	Συναίσθημα (θετικό)
Ανασφάλεια/Αγωνία	Σταθερότητα	Ανασφάλεια/Αγωνία	Συναίσθημα (αρνητικό)	Λογική	Αναλογία
Λογική, Ευτυχία/Χαρά, Αισιοδοξία, Ενσυναίσθηση	Εγκλεισμός	Χάος, Συναίσθημα (αρνητικό)	Λογική, Αναλογία, Ενσυναίσθηση	Σταθερότητα, Ισορροπία, Εσωστρέφεια	Εξέλιξη, Χάος
Εξέλιξη	Σταθερότητα	Εξέλιξη	Σταθερότητα, Ισορροπία	Σταθερότητα	Σταθερότητα, Ισορροπία
Ηρεμία, Συναίσθημα (θετικό)	Σταθερότητα, Συναίσθημα (θετικό)	Σταθερότητα, Συναίσθημα (θετικό)	Ηρεμία, Συναίσθημα (θετικό)	Σταθερότητα, Συναίσθημα (αρνητικό)	Ηρεμία, Συναίσθημα (θετικό)
Εξέλιξη	Φόβος	Συναίσθημα (αρνητικό)	Συναίσθημα (αρνητικό)	Συναίσθημα (αρνητικό)	Συναίσθημα (αρνητικό)
Σταθερότητα, Αναλογία, Αρμονία	Λογική, Αισιοδοξία	Χάος, Ανασφάλεια/Αγωνία, Φόβος	Αναλογία, Συναίσθημα (θετικό)	Φόβος, Συναίσθημα (αρνητικό)	Ανασφάλεια/Αγωνία, Συναίσθημα (αρνητικό)
Εξέλιξη, Ανασφάλεια/Αγωνία, Εγκλεισμός	Εξέλιξη, Ηρεμία, Ισορροπία	Εξέλιξη, Λογική, Άπειρο	Σταθερότητα, Εξέλιξη, Λογική	Ανασφάλεια/Αγωνία	Άπειρο, Ανασφάλεια/Αγωνία
Ελευθερία	Ευτυχία/Χαρά	Ισορροπία	Αρμονία	Αισιοδοξία	Άπειρο, Ηρεμία
Εξέλιξη, Επιτάχυνση	Σταθερότητα, Λογική, Ισορροπία	Χάος, Ανασφάλεια/Αγωνία, Ελευθερία	Συγκέντρωση	Εξέλιξη, Ανασφάλεια/Αγωνία, Ταχύτητα	Ανασφάλεια/Αγωνία
Εξέλιξη	Σταθερότητα, Ηρεμία	Ανασφάλεια/Αγωνία	Εξέλιξη, Ευτυχία/Χαρά	Αγάπη, Αρμονία, Αισιοδοξία, Ενσυναίσθηση	Ευτυχία/Χαρά, Ελευθερία
Εγκλεισμός	Εγκλεισμός	Συναίσθημα (αρνητικό)	Συναίσθημα (αρνητικό)	Συναίσθημα (αρνητικό)	Συναίσθημα (αρνητικό)
Εξέλιξη	Σταθερότητα	Αναλογία	Αρμονία	Ισορροπία	Αναλογία
Σταθερότητα, Εξέλιξη	Σταθερότητα, Λογική, Αγάπη	Σταθερότητα, Εξέλιξη, Λογική	Σταθερότητα, Λογική	Σταθερότητα, Λογική	Εξέλιξη, Λογική, Αγάπη
Εξέλιξη	Αναλογία	Ευτυχία/Χαρά	Λογική	Χάος	Εξέλιξη
Σταθερότητα, Λογική	Σταθερότητα, Ηρεμία	Χάος, Άπειρο	Συναίσθημα (αρνητικό)	Χάος, Άπειρο	Σταθερότητα, Εξέλιξη
Εξέλιξη	Ευτυχία/Χαρά	Σταθερότητα	Ανασφάλεια/Αγωνία	Αγάπη, Χάος	Σταθερότητα, Ισορροπία, Αρμονία
Ανασφάλεια/Αγωνία	Σταθερότητα, Λογική, Ισορροπία	Χάος, Συναίσθημα (αρνητικό)	Ανασφάλεια/Αγωνία	Σταθερότητα, Λογική, Ισορροπία	Χάος
Σταθερότητα, Εξέλιξη	Σταθερότητα, Λογική	Αναλογία	Ηρεμία, Ανασφάλεια/Αγωνία	Ανασφάλεια/Αγωνία, Φόβος, Συναίσθημα (αρνητικό)	Χάος

Φόβος	Σταθερότητα	Ανασφάλεια/Αγωνία	Ανασφάλεια/Αγωνία, Ενσυναίσθηση	Φόβος	Αναλογία
Εξέλιξη	Σταθερότητα, Λογική	Ανασφάλεια/Αγωνία	Ανασφάλεια/Αγωνία, Φόβος	Άπειρο	Εξέλιξη, Ελευθερία
Evolution	Harmony	Insecurity/Anxiousness	Freedom	Fear	Stability
Εξέλιξη	Αρμονία	Χάος	Συναίσθημα (αρνητικό)	Ανασφάλεια/Αγωνία	Συναίσθημα (αρνητικό)
Εξέλιξη, Χάος, Ανασφάλεια/Αγωνία	Σταθερότητα, Λογική, Ισορροπία	Εξέλιξη, Λογική, Ανασφάλεια/Αγωνία, Φόβος	Ηρεμία, Ελευθερία, Συναίσθημα (θετικό)	Σταθερότητα, Αγάπη, Άπειρο, Αρμονία, Αισιοδοξία, Ελευθερία, Συναίσθημα (θετικό)	Εξέλιξη, Άπειρο, Ηρεμία, Αισιοδοξία, Συναίσθημα (θετικό), Ενσυναίσθηση
Evolution	Happiness/Joy	Insecurity/Anxiousness	Chaos	Stability	Optimism
Fear	Stability	Freedom	Love	Fear	Confinement
Fear	Stability	Happiness/Joy	Confinement	Insecurity/Anxiousness	Chaos
Insecurity/Anxiousness	Steadiness	Insecurity/Anxiousness	Fear	Insecurity/Anxiousness	Infinity
Chaos	Chaos	Chaos	Calmness	Chaos	Chaos
Ανασφάλεια/Αγωνία	Ηρεμία	Εξέλιξη	Εξέλιξη	Χάος	Φόβος
Αναλογία	Σταθερότητα	Εξέλιξη	Αναλογία, Αρμονία	Σταθερότητα	Χάος
Steadiness	Logic	Ratio	Danger	Fear	Chaos
Εξέλιξη, Αισιοδοξία	Σταθερότητα, Λογική, Ισορροπία	Ανασφάλεια/Αγωνία, Συναίσθημα (αρνητικό)	Άγχος και προσμονή	Ανασφάλεια/Αγωνία, Ανυπομονησία	Εξέλιξη, Άπειρο
Σταθερότητα, Αισιοδοξία	Αναλογία	Ανασφάλεια/Αγωνία, Φόβος	Εξέλιξη	Ανασφάλεια/Αγωνία, Φόβος	Ανασφάλεια/Αγωνία
Σταθερότητα, Εξέλιξη, Αισιοδοξία	Σταθερότητα	Εξέλιξη, Ισορροπία, Αισιοδοξία	Εξέλιξη, Ισορροπία	Εξέλιξη	Αναλογία, Αισιοδοξία
Εξέλιξη, Συναίσθημα (θετικό)	Σταθερότητα, Αγάπη, Ευτυχία/Χαρά	Εξέλιξη	Ανασφάλεια/Αγωνία	Συναίσθημα (θετικό)	Εξέλιξη, Ελευθερία, Συναίσθημα (θετικό)
Φόβος	Σταθερότητα	Χάος	Εξέλιξη	Φόβος	Εξέλιξη
Confinement	Infinity	Ratio	Chaos	Stability	Ratio
Ανασφάλεια/Αγωνία	Σταθερότητα, Άπειρο, Ανασφάλεια/Αγωνία	Χάος, Ανασφάλεια/Αγωνία, Συναίσθημα (αρνητικό)	Χάος, Ανασφάλεια/Αγωνία, Συναίσθημα (αρνητικό)	Σταθερότητα, Ανασφάλεια/Αγωνία, Φόβος, Συναίσθημα (αρνητικό), Εγκλεισμός	Ανασφάλεια/Αγωνία, Φόβος
Steadiness	Infinity	Fear	Chaos	Stability	Harmony
Θλίψη, Ανασφάλεια/Αγωνία, Φόβος, Συναίσθημα (αρνητικό)	Εξέλιξη, Λογική	Συναίσθημα (αρνητικό)	Συναίσθημα (αρνητικό)	Συναίσθημα (αρνητικό)	Συναίσθημα (αρνητικό)
Συναίσθημα (αρνητικό)	Θλίψη	Συναίσθημα (αρνητικό)	Ανασφάλεια/Αγωνία	Ανασφάλεια/Αγωνία	Αναλογία
Συναίσθημα (αρνητικό)	Θλίψη	Θλίψη, Φόβος	Συναίσθημα (αρνητικό)	Συναίσθημα (αρνητικό)	Συναίσθημα (αρνητικό)
Ανασφάλεια/Αγωνία, Φόβος	Σταθερότητα, Εξέλιξη, Ισορροπία	Εξέλιξη, Λογική, Αναλογία	Ανασφάλεια/Αγωνία	Αναλογία	Ανασφάλεια/Αγωνία
Συναίσθημα (αρνητικό)	Ισορροπία	Συναίσθημα (αρνητικό)	Εξέλιξη	Σταθερότητα	Σταθερότητα, Ανασφάλεια/Αγωνία
Εξέλιξη	Σταθερότητα	Χάος	Φόβος	Συναίσθημα (αρνητικό)	Θλίψη
Άγχος	Σταθερότητα	Αναλογία	Φόβος	Ανασφάλεια/Αγωνία	Άπειρο
Σταθερότητα, Εξέλιξη	Ανασφάλεια/Αγωνία, Φόβος	Άπειρο, Ελευθερία	Αγάπη, Χάος	Φόβος, Ελευθερία	Σταθερότητα, Εξέλιξη
Εξέλιξη	Αρμονία	Χάος	Αναλογία	Σταθερότητα, Αρμονία	Άπειρο
Σταθερότητα, Εξέλιξη, Αγάπη	Λογική, Αναλογία	Ηρεμία, Αισιοδοξία	Εξέλιξη, Λογική	Σταθερότητα, Ισορροπία	Σταθερότητα, Εξέλιξη
Λογική	Αναλογία	Άπειρο	Σταθερότητα	Ισορροπία	Χάος
Θυμός	Ενόχληση	Εγκλεισμός	Αναλογία, Συναίσθημα (αρνητικό)	Θλίψη	Χάος
Χάος	Σταθερότητα	Άπειρο	Εξέλιξη	Αισιοδοξία	Ανασφάλεια/Αγωνία
Ανασφάλεια/Αγωνία	Άπειρο	Ελευθερία	Χάος	Συναίσθημα (αρνητικό)	Συναίσθημα (αρνητικό)
Εξέλιξη	Ηρεμία, Ισορροπία, Αρμονία	Σταθερότητα, Εξέλιξη	Σταθερότητα, Αναλογία	Σταθερότητα, Λογική, Ισορροπία, Αρμονία	Σταθερότητα, Ισορροπία, Αρμονία
Ανασφάλεια/Αγωνία, Συναίσθημα (αρνητικό)	Εσωστρέφεια	Φόβος	Συναίσθημα (αρνητικό)	Συναίσθημα (αρνητικό)	Φόβος, Συναίσθημα (αρνητικό)
Εξέλιξη	Χάος	Αναλογία	Ισορροπία	Συναίσθημα (αρνητικό)	Θλίψη
Εξέλιξη	Σταθερότητα	Ανασφάλεια/Αγωνία	Ανασφάλεια/Αγωνία	Σταθερότητα	Συναίσθημα (αρνητικό)
Εξέλιξη, Ανασφάλεια/Αγωνία, Αισιοδοξία, Προσπάθεια	Ευτυχία/Χαρά, Αισιοδοξία, Ελευθερία, Συναίσθημα (θετικό)	Εξέλιξη, Χάος, Ανασφάλεια/Αγωνία, Συναίσθημα (θετικό)	Ηρεμία, Συναίσθημα (θετικό)	Αγάπη, Ανασφάλεια/Αγωνία, Φόβος	Χάος, Άπειρο
Ανασφάλεια/Αγωνία, Νευρικότητα	Σταθερότητα, Αναλογία, Άπειρο	Λογική, Αναλογία, Ισορροπία	Ανασφάλεια/Αγωνία, Φόβος	Ανασφάλεια/Αγωνία, Νευρικότητα	Άπειρο, Ανασφάλεια/Αγωνία
Ανασφάλεια/Αγωνία, Φόβος, Συναίσθημα (αρνητικό), Εσωστρέφεια	Εξέλιξη, Θλίψη	Αγάπη	Χάος, Ανασφάλεια/Αγωνία, Συναίσθημα (αρνητικό)	Χάος, Θλίψη, Ανασφάλεια/Αγωνία, Φόβος, Συναίσθημα (αρνητικό)	Ανασφάλεια/Αγωνία

Εξέλιξη, Λογική	Ευτυχία/Χαρά, Ισορροπία, Αρμονία	Αγάπη, Ευτυχία/Χαρά, Ηρεμία	Αισιοδοξία, Συναίσθημα (θετικό)	Σταθερότητα, Εξέλιξη	Αγάπη, Ευτυχία/Χαρά, Ηρεμία
Χaos, Συναίσθημα (αρνητικό), εκνευρισμός	Σταθερότητα, Ισορροπία	Θλίψη, Ανεσφάλεια/Αγωνία, Συναίσθημα (αρνητικό), Εγκλεισμός	Αναλογία, Ανεσφάλεια/Αγωνία, Συναίσθημα (αρνητικό), Εσωστρέφεια, Εγκλεισμός	Χaos, Θλίψη, Ανεσφάλεια/Αγωνία, Φόβος, Συναίσθημα (αρνητικό), Εσωστρέφεια, Εγκλεισμός	Εξέλιξη, Ισορροπία
Εξέλιξη, Ανεσφάλεια/Αγωνία	Σταθερότητα, Ηρεμία	Χaos, Φόβος	Ισορροπία, Ελευθερία	Αγάπη, Συναίσθημα (θετικό)	Εξέλιξη
Εξέλιξη, Αισιοδοξία, Συναίσθημα (θετικό)	Σταθερότητα, Ηρεμία, Ισορροπία	Εξέλιξη, Αισιοδοξία, Ελευθερία	Αναλογία, Συναίσθημα (θετικό)	Ισορροπία, Αρμονία, Συναίσθημα (θετικό)	Ευτυχία/Χαρά, Ηρεμία, Ελευθερία, Συναίσθημα (θετικό)
Steadiness	Steadiness	Steadiness	Steadiness	Steadiness	Steadiness
Εξέλιξη, Αγάπη, Ηρεμία, Ελευθερία	Χaos, Άπειρο, Ηρεμία	Χaos, Θλίψη, Ανεσφάλεια/Αγωνία	Λογική, Ενσυναίσθηση	Ευτυχία/Χαρά, Ισορροπία, Αρμονία	Φόβος, Συναίσθημα (αρνητικό), Εγκλεισμός
Εξέλιξη	Σταθερότητα, Αναλογία	Εξέλιξη, Ανεσφάλεια/Αγωνία	Εξέλιξη, Αναλογία	Σταθερότητα, Λογική, Αναλογία	Εξέλιξη, Χaos, Άπειρο
Συναίσθημα (αρνητικό), Εκνευρισμό	Συναίσθημα (αρνητικό)	Συναίσθημα (αρνητικό), εκνευρισμό	Συναίσθημα (αρνητικό)	Συναίσθημα (αρνητικό)	Συναίσθημα (αρνητικό)
Αγάπη, Θλίψη, Εσωστρέφεια	Ισορροπία, Φόβος, Εσωστρέφεια, Εγκλεισμός	Αναλογία, Αρμονία, Αισιοδοξία, Ελευθερία, Συναίσθημα (θετικό)	Άπειρο, Ανεσφάλεια/Αγωνία, Φόβος, Συναίσθημα (αρνητικό), Εγκλεισμός	Εξέλιξη, Λογική, Χaos, Θλίψη, Άπειρο, Ηρεμία	Ισορροπία, Φόβος, Εσωστρέφεια
Εξέλιξη	Ευτυχία/Χαρά	Ηρεμία	Ανεσφάλεια/Αγωνία	Χaos	Συναίσθημα (αρνητικό)
Nervousness	Evolution	Steadiness	Feeling (positive)	Insecurity/Anxiousness	Evolution
Χaos, Ανεσφάλεια/Αγωνία, Φόβος, Συναίσθημα (αρνητικό)	Σταθερότητα	Αρμονία	Λογική, Ισορροπία, Αρμονία	Ανεσφάλεια/Αγωνία	Χaos
Άπειρο	Λογική	Σταθερότητα	Χaos	Ευτυχία/Χαρά	Θλίψη
Αναλογία	Ανεσφάλεια/Αγωνία	Ανεσφάλεια/Αγωνία	Ανεσφάλεια/Αγωνία	Ανεσφάλεια/Αγωνία	Ανεσφάλεια/Αγωνία
Σταθερότητα	Αναλογία	Αγάπη	Ανεσφάλεια/Αγωνία	Εξέλιξη	Συναίσθημα (αρνητικό)
Ανεσφάλεια/Αγωνία	Ισορροπία	Αρμονία	Ανεσφάλεια/Αγωνία	Συναίσθημα (αρνητικό)	Συναίσθημα (αρνητικό)
Εξέλιξη	Σταθερότητα	Εσωστρέφεια	Χaos, Φόβος, Εγκλεισμός	Σταθερότητα	Σταθερότητα
Εξέλιξη	Σταθερότητα	Εσωστρέφεια	Χaos, Φόβος, Εγκλεισμός	Σταθερότητα	Σταθερότητα
Ανεσφάλεια/Αγωνία, Φόβος	Ισορροπία, Αισιοδοξία, Εγκλεισμός	Άπειρο, Ισορροπία, Εσωστρέφεια	Ευτυχία/Χαρά	Λογική, Χaos, Ευτυχία/Χαρά, Αισιοδοξία	Φόβος, Συναίσθημα (θετικό)
Ανεσφάλεια/Αγωνία, Φόβος	Ισορροπία, Αισιοδοξία, Εγκλεισμός	Άπειρο, Ισορροπία, Εσωστρέφεια	Ευτυχία/Χαρά	Λογική, Χaos, Ευτυχία/Χαρά, Αισιοδοξία	Φόβος, Συναίσθημα (θετικό)
Εξέλιξη	Σταθερότητα	Εσωστρέφεια	Χaos, Φόβος, Εγκλεισμός	Σταθερότητα	Σταθερότητα
Ανεσφάλεια/Αγωνία	Ισορροπία	Ανεσφάλεια/Αγωνία, Συναίσθημα (αρνητικό)	Φόβος	Συναίσθημα (αρνητικό)	Εγκλεισμός
Ανεσφάλεια/Αγωνία	Ανεσφάλεια/Αγωνία	Ανεσφάλεια/Αγωνία	Ανεσφάλεια/Αγωνία	Συναίσθημα (αρνητικό)	Συναίσθημα (αρνητικό)
Ευτυχία/Χαρά	Συναίσθημα (αρνητικό)	Άπειρο	Ευτυχία/Χαρά	Εγκλεισμός	Αναλογία
Εξέλιξη	Σταθερότητα	Ανεσφάλεια/Αγωνία	Ανεσφάλεια/Αγωνία	Σταθερότητα	Συναίσθημα (αρνητικό)
Χaos	Εξέλιξη	Χaos	Χaos	Ανεσφάλεια/Αγωνία	Ανεσφάλεια/Αγωνία
Χaos	Αισιοδοξία	Αναλογία	Ενσυναίσθηση	Ανεσφάλεια/Αγωνία	Ενσυναίσθηση
Σταθερότητα, Λογική	Θλίψη	Χaos, Θλίψη, Φόβος	Θλίψη, Φόβος	Ελευθερία, Εγκλεισμός	Άπειρο, Ανεσφάλεια/Αγωνία, Φόβος
Ισορροπία	Εσωστρέφεια	Άπειρο	Ηρεμία	Φόβος	Συναίσθημα (θετικό)
Ανεσφάλεια/Αγωνία	Φόβος	Συναίσθημα (θετικό)	Ηρεμία	Σταθερότητα	Εξέλιξη
Ανεσφάλεια/Αγωνία	Ανεσφάλεια/Αγωνία, Εγκλεισμός	Λογική, Αναλογία, Αρμονία	Εξέλιξη	Ανεσφάλεια/Αγωνία, Συναίσθημα (αρνητικό)	Ισορροπία
Ανεσφάλεια/Αγωνία	Ανεσφάλεια/Αγωνία, Εγκλεισμός	Λογική, Αναλογία, Αρμονία	Εξέλιξη	Ανεσφάλεια/Αγωνία, Συναίσθημα (αρνητικό)	Ισορροπία
Ανεσφάλεια/Αγωνία	Σταθερότητα, Αρμονία	Ανεσφάλεια/Αγωνία	Ανεσφάλεια/Αγωνία	Σταθερότητα, Ανεσφάλεια/Αγωνία	Ανεσφάλεια/Αγωνία

Ενότητα Ρυθμός & Κτίριο

PK1 https://cutt.lv/Ro4WI6J RB1 https://cutt.lv/Ro4WI6J	PK2 https://cutt.lv/To4WUFI RB2 https://cutt.lv/To4WUFI	PK3 https://cutt.lv/co4Eh2R RB3 https://cutt.lv/co4Eh2R	PK4 https://cutt.lv/do4EQ6V RB4 https://cutt.lv/do4EQ6V	PK5 https://cutt.lv/io4EFd8 RB5 https://cutt.lv/io4EFd8	PK6 https://cutt.lv/Bo4E171 RB6 https://cutt.lv/Bo4E171
Επιλογή 2	Επιλογή 3	Επιλογή 1	Επιλογή 2	Επιλογή 3	Επιλογή 4
Επιλογή 2	Επιλογή 5	Επιλογή 3	Επιλογή 2	Επιλογή 2	Επιλογή 4
Επιλογή 2	Επιλογή 1	Επιλογή 4	Επιλογή 3	Επιλογή 5	Επιλογή 2
Επιλογή 5	Επιλογή 1	Επιλογή 2	Επιλογή 4	Επιλογή 4	Επιλογή 4
Επιλογή 1	Επιλογή 1	Επιλογή 5	Επιλογή 4	Επιλογή 5	Επιλογή 4
Επιλογή 2	Επιλογή 3	Επιλογή 5	Επιλογή 3	Επιλογή 4	Επιλογή 2
Επιλογή 2	Επιλογή 3	Επιλογή 5	Επιλογή 4	Επιλογή 3	Επιλογή 1
Επιλογή 5	Επιλογή 4	Επιλογή 3	Επιλογή 1	Επιλογή 1	Επιλογή 2
Επιλογή 1	Επιλογή 2	Επιλογή 5	Επιλογή 1	Επιλογή 3	Επιλογή 2
Επιλογή 2	Επιλογή 4	Επιλογή 1	Επιλογή 5	Επιλογή 2	Επιλογή 1
Επιλογή 2	Επιλογή 1	Επιλογή 4	Επιλογή 4	Επιλογή 1	Επιλογή 3
Επιλογή 4	Επιλογή 5	Επιλογή 2	Επιλογή 1	Επιλογή 5	Επιλογή 3
Επιλογή 2	Επιλογή 5	Επιλογή 4	Επιλογή 3	Επιλογή 1	Επιλογή 2
Επιλογή 2	Επιλογή 1	Επιλογή 3	Επιλογή 1	Επιλογή 5	Επιλογή 1
Επιλογή 1	Επιλογή 4	Επιλογή 3	Επιλογή 2	Επιλογή 5	Επιλογή 3
Επιλογή 2	Επιλογή 5	Επιλογή 4	Επιλογή 5	Επιλογή 3	Επιλογή 4
Επιλογή 2	Επιλογή 1	Επιλογή 4	Επιλογή 3	Επιλογή 5	Επιλογή 4
Επιλογή 2	Επιλογή 1	Επιλογή 3	Επιλογή 3	Επιλογή 4	Επιλογή 3
Επιλογή 2	Επιλογή 1	Επιλογή 4	Επιλογή 3	Επιλογή 5	Επιλογή 1
Επιλογή 2	Επιλογή 1	Επιλογή 4	Επιλογή 3	Επιλογή 2	Επιλογή 3
Επιλογή 2	Επιλογή 1	Επιλογή 2	Επιλογή 5	Επιλογή 5	Επιλογή 3
Επιλογή 2	Επιλογή 5	Επιλογή 2	Επιλογή 1	Επιλογή 5	Επιλογή 5
Επιλογή 5	Επιλογή 1	Επιλογή 5	Επιλογή 5	Επιλογή 5	Επιλογή 5
Επιλογή 2	Επιλογή 3	Επιλογή 2	Επιλογή 4	Επιλογή 2	Επιλογή 4
Επιλογή 2	Επιλογή 1	Επιλογή 3	Επιλογή 2	Επιλογή 5	Επιλογή 4
Επιλογή 2	Επιλογή 3	Επιλογή 4	Επιλογή 5	Επιλογή 5	Επιλογή 4
Επιλογή 4	Επιλογή 3	Επιλογή 2	Επιλογή 1	Επιλογή 4	Επιλογή 5
Επιλογή 4	Επιλογή 1	Επιλογή 2	Επιλογή 3	Επιλογή 1	Επιλογή 4
Επιλογή 2	Επιλογή 1	Επιλογή 2	Επιλογή 5	Επιλογή 4	Επιλογή 3
Επιλογή 5	Επιλογή 2	Επιλογή 2	Επιλογή 1	Επιλογή 1	Επιλογή 2
Επιλογή 2	Επιλογή 1	Επιλογή 5	Επιλογή 2	Επιλογή 3	Επιλογή 5
Επιλογή 2	Επιλογή 2	Επιλογή 3	Επιλογή 1	Επιλογή 3	Επιλογή 2
Επιλογή 2	Επιλογή 3	Επιλογή 3	Επιλογή 5	Επιλογή 3	Επιλογή 4
Επιλογή 2	Επιλογή 1	Επιλογή 2	Επιλογή 3	Επιλογή 1	Επιλογή 4
Επιλογή 3	Επιλογή 1	Επιλογή 3	Επιλογή 4	Επιλογή 5	Επιλογή 2
Επιλογή 2	Επιλογή 1	Επιλογή 3	Επιλογή 4	Επιλογή 5	Επιλογή 4
Επιλογή 2	Επιλογή 1	Επιλογή 4	Επιλογή 2	Επιλογή 3	Επιλογή 4
Επιλογή 2	Επιλογή 3	Επιλογή 4	Επιλογή 2	Επιλογή 5	Επιλογή 2
Επιλογή 2	Επιλογή 1	Επιλογή 5	Επιλογή 2	Επιλογή 3	Επιλογή 4

Επιλογή 1	Επιλογή 1	Επιλογή 1	Επιλογή 1	Επιλογή 1	Επιλογή 1
Επιλογή 5	Επιλογή 2	Επιλογή 3	Επιλογή 4	Επιλογή 5	Επιλογή 5
Επιλογή 2	Επιλογή 5	Επιλογή 1	Επιλογή 5	Επιλογή 3	Επιλογή 4
Επιλογή 1	Επιλογή 2	Επιλογή 5	Επιλογή 2	Επιλογή 5	Επιλογή 2
Επιλογή 2	Επιλογή 5	Επιλογή 3	Επιλογή 2	Επιλογή 1	Επιλογή 3
Επιλογή 1	Επιλογή 3	Επιλογή 3	Επιλογή 5	Επιλογή 2	Επιλογή 3
Επιλογή 2	Επιλογή 4	Επιλογή 2	Επιλογή 1	Επιλογή 4	Επιλογή 5
Επιλογή 4	Επιλογή 5	Επιλογή 2	Επιλογή 3	Επιλογή 1	Επιλογή 2
Επιλογή 4	Επιλογή 2	Επιλογή 1	Επιλογή 5	Επιλογή 3	Επιλογή 5
Επιλογή 1	Επιλογή 5	Επιλογή 4	Επιλογή 2	Επιλογή 5	Επιλογή 5
Επιλογή 5	Επιλογή 1	Επιλογή 3	Επιλογή 2	Επιλογή 2	Επιλογή 5
Επιλογή 4	Επιλογή 1	Επιλογή 2	Επιλογή 4	Επιλογή 4	Επιλογή 1
Επιλογή 2	Επιλογή 1	Επιλογή 4	Επιλογή 3	Επιλογή 5	Επιλογή 5
Επιλογή 2	Επιλογή 1	Επιλογή 4	Επιλογή 3	Επιλογή 5	Επιλογή 5
Επιλογή 1	Επιλογή 2	Επιλογή 1	Επιλογή 3	Επιλογή 1	Επιλογή 5
Επιλογή 1	Επιλογή 2	Επιλογή 1	Επιλογή 3	Επιλογή 1	Επιλογή 5
Επιλογή 2	Επιλογή 1	Επιλογή 4	Επιλογή 3	Επιλογή 5	Επιλογή 5
Επιλογή 5	Επιλογή 3	Επιλογή 1	Επιλογή 5	Επιλογή 5	Επιλογή 2
Επιλογή 2	Επιλογή 3	Επιλογή 4	Επιλογή 2	Επιλογή 2	Επιλογή 4
Επιλογή 3	Επιλογή 2	Επιλογή 4	Επιλογή 2	Επιλογή 1	Επιλογή 2
Επιλογή 2	Επιλογή 1	Επιλογή 2	Επιλογή 4	Επιλογή 5	Επιλογή 5
Επιλογή 1	Επιλογή 4	Επιλογή 1	Επιλογή 3	Επιλογή 2	Επιλογή 5
Επιλογή 4	Επιλογή 2	Επιλογή 1	Επιλογή 2	Επιλογή 4	Επιλογή 5
Επιλογή 5	Επιλογή 4	Επιλογή 1	Επιλογή 1	Επιλογή 2	Επιλογή 2
Επιλογή 2	Επιλογή 1	Επιλογή 5	Επιλογή 4	Επιλογή 3	Επιλογή 1
Επιλογή 3	Επιλογή 2	Επιλογή 1	Επιλογή 1	Επιλογή 4	Επιλογή 3
Επιλογή 2	Επιλογή 5	Επιλογή 4	Επιλογή 3	Επιλογή 2	Επιλογή 5
Επιλογή 2	Επιλογή 5	Επιλογή 4	Επιλογή 3	Επιλογή 2	Επιλογή 5
Επιλογή 1	Επιλογή 5	Επιλογή 4	Επιλογή 2	Επιλογή 5	Επιλογή 3

Στατιστική επεξεργασία απαντήσεων

Προσωπικά Στοιχεία

Αριθμητικά αποτελέσματα προσωπικών στοιχείων							
Συνολικός αριθμός απαντήσεων έρευνας:		112		Άνδρες	61	Γυναίκες	51
Αριθμός απαντήσεων ανά Ήπειρο:	Ηλικιακή Ομάδα Απαντούντων	Μορφωτικό Επίπεδο Απαντούντων		Θρήσκευμα Απαντούντων			
Ευρώπη	109	18-25	50	Δημοτικό	0	Χριστιανισμός	83
Ασία	0	26-40	32	Γυμνάσιο	0	Ισλαμισμός	3
Β. Αμερική	2	41-55	21	Λύκειο	10	Βουδισμός	0
Ν. Αμερική	0	56+	9	ΤΕΙ/ΑΕΙ	74	Ινδουισμός	0
Ανταρκτική	0			ΙΕΚ/Κολλέγιο	7	Ταοϊσμός	0
Ωκεανία	1			Μεταπτυχιακό	15	Αθεϊσμός	23
Αφρική	0			Διδακτορικό	5	Άλλο	3
				Άλλο	1		

Στατιστική Επεξεργασία προσωπικών στοιχείων									
Συνολικός αριθμός απαντήσεων έρευνας:		112		Άνδρες	54.5%		Γυναίκες	45.5%	
Αριθμός απαντήσεων ανά Ήπειρο:	Ηλικιακή Ομάδα Απαντούντων	Μορφωτικό Επίπεδο Απαντούντων		Θρήσκευμα Απαντούντων					
Ευρώπη	97.3%	18-25	44.6%	Δημοτικό	0.0%	Χριστιανισμός	74.1%		
Ασία	0.0%	26-40	28.6%	Γυμνάσιο	0.0%	Ισλαμισμός	2.7%		
Β. Αμερική	1.8%	41-55	18.8%	Λύκειο	8.9%	Βουδισμός	0.0%		
Ν. Αμερική	0.0%	56+	8.0%	ΤΕΙ/ΑΕΙ	66.1%	Ινδουισμός	0.0%		
Ανταρκτική	0.0%			ΙΕΚ/Κολλέγιο	6.3%	Ταοϊσμός	0.0%		
Ωκεανία	0.9%			Μεταπτυχιακό	13.4%	Αθεϊσμός	20.5%		
Αφρική	0.0%			Διδακτορικό	4.5%	Άλλο	2.7%		
				Άλλο	0.9%				

Ενότητα Σχήμα & Ψυχολογία

(Συν)Αισθήματα/Εννοιες	Feelings/Concepts	Σχήμα 1		Σχήμα 2		Σχήμα 3		Σχήμα 4		Σχήμα 5		Σχήμα 6		Σχήμα 7		Σχήμα 8		Σχήμα 9	
		Τιμή	Ποσοστό	Τιμή	Ποσοστό	Τιμή	Ποσοστό	Τιμή	Ποσοστό	Τιμή	Ποσοστό	Τιμή	Ποσοστό	Τιμή	Ποσοστό	Τιμή	Ποσοστό	Τιμή	Ποσοστό
Σταθερότητα	Steadiness	8	7.1%	62	55.4%	8	7.1%	4	3.6%	60	53.6%	16	14.3%	8	7.1%	3	2.7%	24	21.4%
Εξέλιξη	Evolution	35	31.3%	2	1.8%	5	4.5%	8	7.1%	18	16.1%	10	8.9%	25	22.3%	24	21.4%	11	9.8%
Λογική	Logic	3	2.7%	43	38.4%	15	13.4%	6	5.4%	21	18.8%	30	26.8%	17	15.2%	6	5.4%	27	24.1%
Αγάπη	Love	4	3.6%	1	0.9%	20	17.9%	4	3.6%	1	0.9%	1	0.9%	1	0.9%	9	8.0%	1	0.9%
Χάος	Chaos	1	0.9%	0	0.0%	2	1.8%	5	4.5%	4	3.6%	4	3.6%	5	4.5%	40	35.7%	1	0.9%
Ευτυχία/Χαρά	Happiness/Joy	6	5.4%	1	0.9%	14	12.5%	4	3.6%	3	2.7%	1	0.9%	0	0.0%	6	5.4%	1	0.9%
Θλίψη	Sadness	0	0.0%	2	1.8%	0	0.0%	6	5.4%	7	6.3%	4	3.6%	2	1.8%	2	1.8%	6	5.4%
Αναλογία	Ratio	16	14.3%	19	17.0%	10	8.9%	7	6.3%	1	0.9%	36	32.1%	14	12.5%	6	5.4%	10	8.9%
Άπειρο	Infinity	17	15.2%	0	0.0%	15	13.4%	12	10.7%	23	20.5%	4	3.6%	2	1.8%	39	34.8%	1	0.9%
Ηρεμία	Calmness	26	23.2%	6	5.4%	19	17.0%	8	7.1%	17	15.2%	5	4.5%	3	2.7%	10	8.9%	2	1.8%
Ισορροπία	Stability	17	15.2%	30	26.8%	13	11.6%	6	5.4%	29	25.9%	26	23.2%	12	10.7%	2	1.8%	15	13.4%
Αρμονία	Harmony	37	33.0%	7	6.3%	23	20.5%	12	10.7%	7	6.3%	20	17.9%	9	8.0%	13	11.6%	6	5.4%
Ανασφάλεια/Αγωνία	Insecurity/Anxiousness	12	10.7%	6	5.4%	2	1.8%	11	9.8%	6	5.4%	10	8.9%	23	20.5%	12	10.7%	19	17.0%
Αισιοδοξία	Optimism	8	7.1%	0	0.0%	7	6.3%	2	1.8%	2	1.8%	5	4.5%	7	6.3%	11	9.8%	2	1.8%
Φόβος	Fear	1	0.9%	5	4.5%	2	1.8%	5	4.5%	3	2.7%	11	9.8%	14	12.5%	6	5.4%	9	8.0%
Ελευθερία	Freedom	10	8.9%	0	0.0%	4	3.6%	1	0.9%	10	8.9%	8	7.1%	4	3.6%	11	9.8%	1	0.9%
Συναίσθημα (θετικό)	Feeling (positive)	16	14.3%	4	3.6%	15	13.4%	6	5.4%	7	6.3%	9	8.0%	2	1.8%	10	8.9%	9	8.0%
Συναίσθημα (αρνητικό)	Feeling (negative)	5	4.5%	6	5.4%	2	1.8%	15	13.4%	6	5.4%	5	4.5%	16	14.3%	8	7.1%	14	12.5%

Εσωστρέφεια	Introversion	1	0.9%	15	13.4%	7	6.3%	14	12.5%	1	0.9%	6	5.4%	7	6.3%	12	10.7%	6	5.4%
Εγκλεισμός	Confinement	0	0.0%	23	20.5%	13	11.6%	20	17.9%	1	0.9%	5	4.5%	12	10.7%	8	7.1%	7	6.3%
Ενσυναίσθηση	Empathy	1	0.9%	0	0.0%	2	1.8%	3	2.7%	1	0.9%	3	2.7%	3	2.7%	4	3.6%	2	1.8%
Άλλο	Other	9	8.0%	4	3.6%	3	2.7%	4	3.6%	7	6.3%	5	4.5%	10	8.9%	1	0.9%	4	3.6%

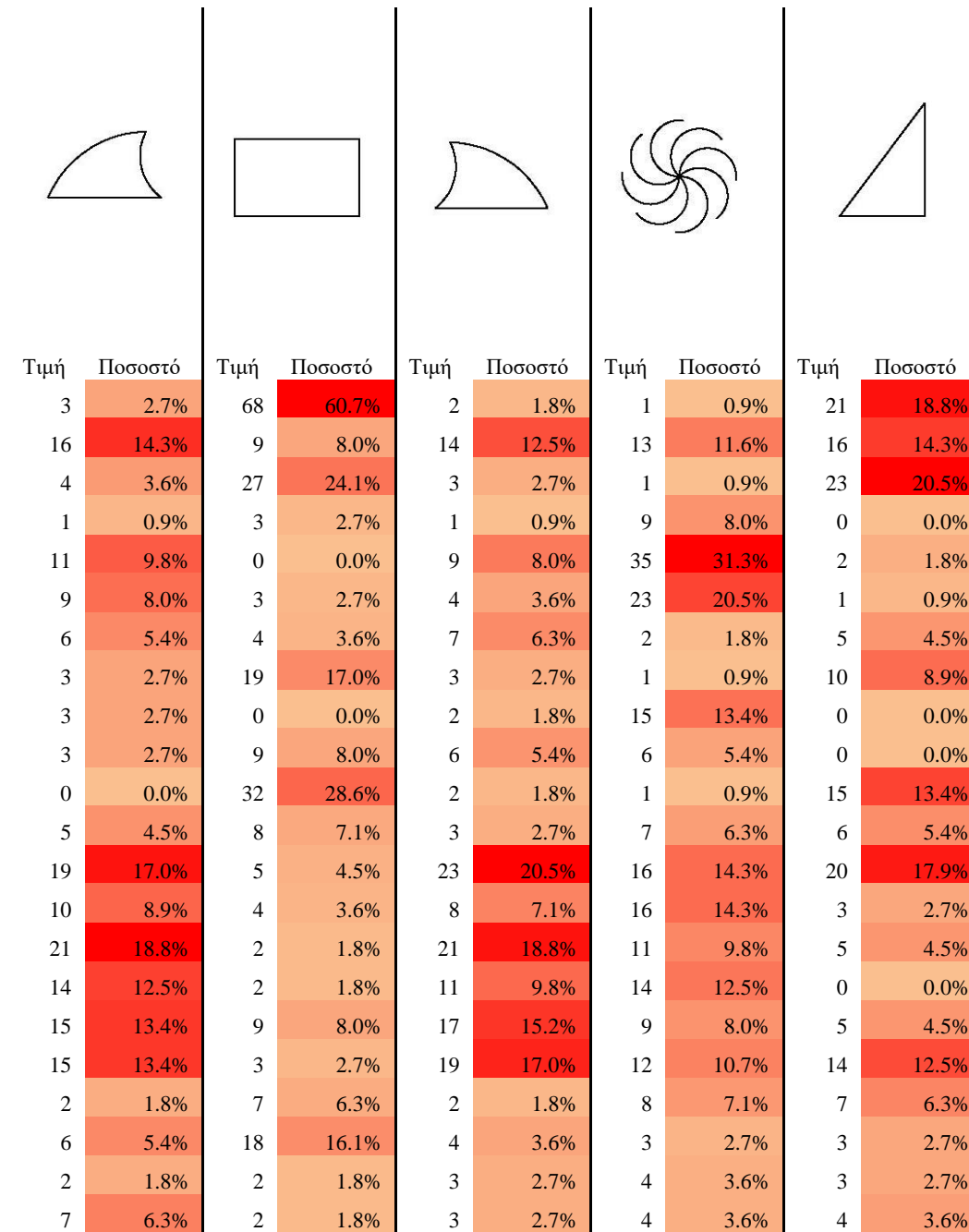





Ενότητα Κτίριο & Ψυχολογία

(Συν)Αισθήματα/Εννοιες	Feelings/Concepts	Image 1		Image 2		Image 3		Image 4		Image 5	
		Τιμή	Ποσοστό	Τιμή	Ποσοστό	Τιμή	Ποσοστό	Τιμή	Ποσοστό	Τιμή	Ποσοστό
Σταθερότητα	Steadiness	25	22.3%	41	36.6%	9	8.0%	50	44.6%	22	19.6%
Εξέλιξη	Evolution	32	28.6%	30	26.8%	11	9.8%	8	7.1%	13	11.6%
Λογική	Logic	12	10.7%	22	19.6%	7	6.3%	29	25.9%	18	16.1%
Αγάπη	Love	1	0.9%	0	0.0%	0	0.0%	0	0.0%	12	10.7%
Χάος	Chaos	6	5.4%	2	1.8%	11	9.8%	4	3.6%	2	1.8%
Ευτυχία/Χαρά	Happiness/Joy	3	2.7%	12	10.7%	3	2.7%	2	1.8%	26	23.2%
Θλίψη	Sadness	7	6.3%	2	1.8%	9	8.0%	13	11.6%	4	3.6%
Αναλογία	Ratio	8	7.1%	26	23.2%	7	6.3%	22	19.6%	6	5.4%
Άπειρο	Infinity	4	3.6%	1	0.9%	1	0.9%	0	0.0%	2	1.8%
Ηρεμία	Calmness	2	1.8%	3	2.7%	2	1.8%	4	3.6%	36	32.1%
Ισορροπία	Stability	8	7.1%	26	23.2%	6	5.4%	27	24.1%	14	12.5%
Αρμονία	Harmony	1	0.9%	14	12.5%	5	4.5%	9	8.0%	20	17.9%
Ανασφάλεια/Αγωνία	Insecurity/Anxiousness	25	22.3%	1	0.9%	33	29.5%	5	4.5%	5	4.5%
Αισιοδοξία	Optimism	2	1.8%	4	3.6%	3	2.7%	1	0.9%	8	7.1%
Φόβος	Fear	5	4.5%	3	2.7%	10	8.9%	7	6.3%	0	0.0%
Ελευθερία	Freedom	2	1.8%	4	3.6%	3	2.7%	0	0.0%	16	14.3%
Συναίσθημα (θετικό)	Feeling (positive)	6	5.4%	11	9.8%	5	4.5%	8	7.1%	28	25.0%
Συναίσθημα (αρνητικό)	Feeling (negative)	10	8.9%	3	2.7%	15	13.4%	12	10.7%	0	0.0%
Εσωστρέφεια	Introversion	3	2.7%	1	0.9%	16	14.3%	7	6.3%	5	4.5%
Εγκλεισμός	Confinement	17	15.2%	16	14.3%	42	37.5%	21	18.8%	5	4.5%
Ενσυναίσθηση	Empathy	0	0.0%	0	0.0%	0	0.0%	1	0.9%	5	4.5%
Άλλο	Other	5	4.5%	2	1.8%	4	3.6%	2	1.8%	1	0.9%

Τιμή	Ποσοστό	Τιμή	Ποσοστό	Τιμή	Ποσοστό	Τιμή	Ποσοστό	Τιμή	Ποσοστό
9	8.0%	38	33.9%	12	10.7%	3	2.7%	3	2.7%
22	19.6%	9	8.0%	3	2.7%	47	42.0%	30	26.8%
13	11.6%	22	19.6%	10	8.9%	10	8.9%	8	7.1%
7	6.3%	5	4.5%	1	0.9%	15	13.4%	6	5.4%
13	11.6%	1	0.9%	3	2.7%	8	7.1%	28	25.0%
10	8.9%	5	4.5%	4	3.6%	17	15.2%	14	12.5%
1	0.9%	10	8.9%	15	13.4%	1	0.9%	0	0.0%
19	17.0%	5	4.5%	12	10.7%	9	8.0%	3	2.7%
8	7.1%	1	0.9%	0	0.0%	11	9.8%	12	10.7%
6	5.4%	10	8.9%	7	6.3%	12	10.7%	4	3.6%
13	11.6%	17	15.2%	9	8.0%	9	8.0%	4	3.6%
6	5.4%	3	2.7%	7	6.3%	18	16.1%	14	12.5%
17	15.2%	4	3.6%	21	18.8%	9	8.0%	15	13.4%
7	6.3%	7	6.3%	3	2.7%	16	14.3%	15	13.4%
11	9.8%	10	8.9%	10	8.9%	4	3.6%	7	6.3%
5	4.5%	0	0.0%	3	2.7%	8	7.1%	7	6.3%
12	10.7%	7	6.3%	3	2.7%	14	12.5%	18	16.1%
9	8.0%	16	14.3%	21	18.8%	4	3.6%	7	6.3%
9	8.0%	10	8.9%	17	15.2%	2	1.8%	5	4.5%
18	16.1%	27	24.1%	35	31.3%	3	2.7%	15	13.4%
3	2.7%	1	0.9%	1	0.9%	4	3.6%	2	1.8%
1	0.9%	2	1.8%	3	2.7%	3	2.7%	3	2.7%

Ενότητα Κτίριο & Σχήμα

Σχήματα/Shapes										
	Τιμή	Ποσοστό	Τιμή	Ποσοστό	Τιμή	Ποσοστό	Τιμή	Ποσοστό	Τιμή	Ποσοστό
Επιλογή 1	10	8.9%	70	62.5%	7	6.3%	0	0.0%	4	3.6%
Επιλογή 2	2	1.8%	1	0.9%	2	1.8%	106	94.6%	0	0.0%
Επιλογή 3	95	84.8%	37	33.0%	1	0.9%	0	0.0%	3	2.7%
Επιλογή 4	0	0.0%	2	1.8%	98	87.5%	2	1.8%	1	0.9%
Επιλογή 5	4	3.6%	0	0.0%	2	1.8%	2	1.8%	101	90.2%
Άλλο	1	0.9%	2	1.8%	2	1.8%	2	1.8%	3	2.7%

Ενότητα Ρυθμός & Σχήμα

Σχήματα/Shapes	https://cutt.ly/Ro4Wl6J		https://cutt.ly/To4WUFI		https://cutt.ly/co4Eh2R		https://cutt.ly/do4EQ6V		https://cutt.ly/jo4EFd8		https://cutt.ly/Bo4E171	
	Τιμή	Ποσοστό	Τιμή	Ποσοστό	Τιμή	Ποσοστό	Τιμή	Ποσοστό	Τιμή	Ποσοστό	Τιμή	Ποσοστό
Επιλογή 1	11	9.8%	31	27.7%	15	13.4%	8	7.1%	10	8.9%	13	11.6%
Επιλογή 2	11	9.8%	4	3.6%	12	10.7%	6	5.4%	16	14.3%	20	17.9%
Επιλογή 3	19	17.0%	18	16.1%	17	15.2%	9	8.0%	16	14.3%	11	9.8%
Επιλογή 4	28	25.0%	11	9.8%	27	24.1%	27	24.1%	17	15.2%	26	23.2%
Επιλογή 5	7	6.3%	10	8.9%	8	7.1%	10	8.9%	9	8.0%	10	8.9%
Επιλογή 6	11	9.8%	8	7.1%	17	15.2%	16	14.3%	6	5.4%	10	8.9%
Επιλογή 7	7	6.3%	16	14.3%	11	9.8%	8	7.1%	24	21.4%	8	7.1%
Επιλογή 8	11	9.8%	17	15.2%	8	7.1%	7	6.3%	7	6.3%	5	4.5%
Επιλογή 9	3	2.7%	10	8.9%	1	0.9%	5	4.5%	13	11.6%	8	7.1%
Επιλογή 10	18	16.1%	4	3.6%	12	10.7%	11	9.8%	2	1.8%	12	10.7%
Επιλογή 11	8	7.1%	8	7.1%	7	6.3%	17	15.2%	15	13.4%	10	8.9%
Επιλογή 12	7	6.3%	9	8.0%	6	5.4%	7	6.3%	3	2.7%	4	3.6%
Επιλογή 13	8	7.1%	8	7.1%	8	7.1%	7	6.3%	4	3.6%	12	10.7%
Επιλογή 14	13	11.6%	8	7.1%	14	12.5%	16	14.3%	9	8.0%	19	17.0%
Άλλο	0	0.0%	0	0.0%	1	0.9%	1	0.9%	1	0.9%	2	1.8%

Ενότητα Ρυθμός & Ψυχολογία

(Συν)Αισθήματα/Εννοιες	Feelings/Concepts	https://cutt.ly/Ro4Wl6J		https://cutt.ly/To4WUFI		https://cutt.ly/co4Eh2R		https://cutt.ly/do4EQ6V		https://cutt.ly/jo4EFd8		https://cutt.ly/Bo4E171	
		Τιμή	Ποσοστό	Τιμή	Ποσοστό	Τιμή	Ποσοστό	Τιμή	Ποσοστό	Τιμή	Ποσοστό	Τιμή	Ποσοστό
Σταθερότητα	Steadiness	14	12.5%	51	45.5%	8	7.1%	8	7.1%	28	25.0%	13	11.6%
Εξέλιξη	Evolution	44	39.3%	6	5.4%	16	14.3%	14	12.5%	6	5.4%	18	16.1%
Λογική	Logic	5	4.5%	16	14.3%	9	8.0%	8	7.1%	11	9.8%	1	0.9%
Αγάπη	Love	3	2.7%	2	1.8%	4	3.6%	2	1.8%	5	4.5%	2	1.8%
Χάος	Chaos	8	7.1%	3	2.7%	22	19.6%	14	12.5%	12	10.7%	18	16.1%
Ευτυχία/Χαρά	Happiness/Joy	2	1.8%	8	7.1%	3	2.7%	5	4.5%	4	3.6%	3	2.7%
Θλίψη	Sadness	2	1.8%	4	3.6%	4	3.6%	1	0.9%	5	4.5%	4	3.6%
Αναλογία	Ratio	4	3.6%	9	8.0%	13	11.6%	9	8.0%	2	1.8%	7	6.3%
Άπειρο	Infinity	1	0.9%	6	5.4%	9	8.0%	1	0.9%	4	3.6%	12	10.7%
Ηρεμία	Calmness	2	1.8%	11	9.8%	3	2.7%	7	6.3%	1	0.9%	5	4.5%
Ισορροπία	Stability	1	0.9%	21	18.8%	6	5.4%	6	5.4%	12	10.7%	9	8.0%
Αρμονία	Harmony	1	0.9%	7	6.3%	5	4.5%	6	5.4%	7	6.3%	3	2.7%
Ανασφάλεια/Αγωνία	Insecurity/Anxiousness	29	25.9%	8	7.1%	30	26.8%	27	24.1%	27	24.1%	19	17.0%
Αισιοδοξία	Optimism	6	5.4%	5	4.5%	4	3.6%	2	1.8%	6	5.4%	3	2.7%
Φόβος	Fear	11	9.8%	4	3.6%	9	8.0%	13	11.6%	16	14.3%	10	8.9%
Ελευθερία	Freedom	4	3.6%	1	0.9%	7	6.3%	3	2.7%	4	3.6%	4	3.6%
Συναίσθημα (θετικό)	Feeling (positive)	4	3.6%	2	1.8%	4	3.6%	7	6.3%	4	3.6%	8	7.1%
Συναίσθημα (αρνητικό)	Feeling (negative)	12	10.7%	3	2.7%	16	14.3%	17	15.2%	24	21.4%	23	20.5%
Εσωστρέφεια	Introversion	2	1.8%	3	2.7%	6	5.4%	1	0.9%	2	1.8%	1	0.9%
Εγκλεισμός	Confinement	3	2.7%	7	6.3%	2	1.8%	9	8.0%	4	3.6%	4	3.6%
Ενσυναίσθηση	Empathy	2	1.8%	0	0.0%	0	0.0%	4	3.6%	2	1.8%	2	1.8%
Άλλο	Other	9	8.0%	1	0.9%	1	0.9%	6	5.4%	5	4.5%	1	0.9%

Ενότητα Ρυθμός & Κτίριο

Κτίρια	https://cutt.ly/Ro4Wl6J		https://cutt.ly/To4WUFI		https://cutt.ly/co4Eh2R		https://cutt.ly/do4EQ6V		https://cutt.ly/jo4EFd8		https://cutt.ly/Bo4E171	
	Τιμή	Ποσοστό	Τιμή	Ποσοστό	Τιμή	Ποσοστό	Τιμή	Ποσοστό	Τιμή	Ποσοστό	Τιμή	Ποσοστό
Επιλογή 1	19	17.0%	41	36.6%	16	14.3%	20	17.9%	15	13.4%	13	11.6%
Επιλογή 2	61	54.5%	17	15.2%	29	25.9%	23	20.5%	17	15.2%	27	24.1%
Επιλογή 3	10	8.9%	28	25.0%	23	20.5%	22	19.6%	18	16.1%	18	16.1%
Επιλογή 4	10	8.9%	11	9.8%	24	21.4%	26	23.2%	22	19.6%	22	19.6%
Επιλογή 5	12	10.7%	15	13.4%	20	17.9%	21	18.8%	40	35.7%	32	28.6%

ΒΙΒΛΙΟΓΡΑΦΙΑ

1. Γεώργιος Μ. Εξαρχάκος, Διδακτορική Διατριβή «Οι νέες τεχνολογίες και η εφαρμογή τους στην κατανόηση γεωμετρικών εννοιών στην τριτοβάθμια εκπαίδευση. Οπτικοποίηση των πληροφοριών: η σημασία της για την υποστήριξη διδασκαλίας γεωμετρικών σχημάτων.», Ε.Κ.Π.Α., ΑΘΗΝΑ 2014
2. Άρης Γιαννακός, Πτυχιακή Εργασία «Ανάλυση συμβολισμού Γεωμετρικών εννοιών-σχημάτων στην Αρχιτεκτονική», Α.Ε.Ι. ΠΕΙΡΑΙΑ Τ.Τ., ΑΘΗΝΑ 2016
3. Brennan F. James, Ψυχολογία Ιστορία & Συστήματα, μετάφραση Παπάζογλου Καλλιόπη, Εκδόσεις ΤΟΠΟΣ, 2009
4. <https://www.britannica.com/biography/B-F-Skinner> (accessed in 2020-06-12)
5. <https://www.britannica.com/biography/Ivan-Pavlov> (accessed in 2020-06-12)
6. <https://www.britannica.com/biography/Jean-Piaget> (accessed in 2020-06-12)
7. Λάββας Π. Γεώργιος, Επίτομη Ιστορία της Αρχιτεκτονικής, Εκδόσεις University Studio Press, 2008
8. Indiana Theory Review, vol. 6, No. 3 (Spring, 1983), pp. 35-61 (27 pages) Published by Indiana University Press on behalf of the Department of Music Theory, Jacobs School of Music, Indiana University
ή
<https://www.jstor.org/stable/24045969> (accessed in 2020-10-29)
9. Μανώλης Καλομοίρης, Τα θεωρητικά της μουσικής (Τεύχος πρώτο), Εκδόσεις Μουσικός & Εκδοτικός Οίκος Γαϊτάνου, 1991

ΠΗΓΕΣ ΕΙΚΟΝΩΝ

Εικόνα 1	Εικόνα συντάκτη
Εικόνα 2	Εικόνα συντάκτη
Εικόνα 3	Εικόνα συντάκτη
Εικόνα 4	http://www.geo.auth.gr/322/chapter043.html (accessed in 2020-12-03)
Εικόνα 5	Εικόνα συντάκτη
Εικόνα 6	Εικόνα συντάκτη
Εικόνα 7	Εικόνα συντάκτη
Εικόνα 8	Εικόνα συντάκτη
Εικόνα 9	Εικόνα συντάκτη
Εικόνα 10	Εικόνα συντάκτη
Εικόνα 11	Εικόνα συντάκτη
Εικόνα 12	Εικόνα συντάκτη
Εικόνα 13	https://cutt.ly/dhbg3xH (wikipedia) (accessed in 2020-06-12)
Εικόνα 14	https://www.britannica.com/biography/B-F-Skinner (accessed in 2020-06-12)
Εικόνα 15	https://www.britannica.com/biography/Ivan-Pavlov (accessed in 2020-06-12)
Εικόνα 16	https://cutt.ly/2hbhkAT (wikipedia) (accessed in 2020-06-12)
Εικόνα 17	Εικόνα συντάκτη
Εικόνα 18	Εικόνα συντάκτη
Εικόνα 19	Εικόνα συντάκτη

Εικόνα 20	Εικόνα συντάκτη
Εικόνα 21	Εικόνα συντάκτη
Εικόνα 22	Εικόνα συντάκτη
Εικόνα 23	Εικόνα συντάκτη
Εικόνα 24	Εικόνα συντάκτη
Εικόνα 25	Εικόνα συντάκτη
Εικόνα 26	https://cutt.ly/JhbhCmo (el.sodiummedia.com) (accessed in 2020-06-18)
Εικόνα 27	https://www.britannica.com/biography/Jean-Piaget (accessed in 2020-06-12)
Εικόνα 28	https://cutt.ly/zhbiod8 (goodreads.com) (accessed in 2020-06-12)
Εικόνες 29α-29ξ	Εικόνες συντάκτη
Εικόνες 30α-30κ	Εικόνες συντάκτη
Εικόνες Παραρτήματος	Εικόνες συντάκτη